

Е. АЛТАБАЕВА В. КОВАЛЕНКО

ПОТОМСТВУ В ПРИМЕР



Севастополь от основания
до начала XX века

Е. Б. АЛТАБАЕВА

В. В. КОВАЛЕНКО

ПОТОМСТВУ В ПРИМЕР



Севастополь от основания
до начала XX века

Е.Алтабаева
В.Коваленко

ПОТОМСТВУ В ПРИМЕР

(Севастополь от основания до начала XX века)

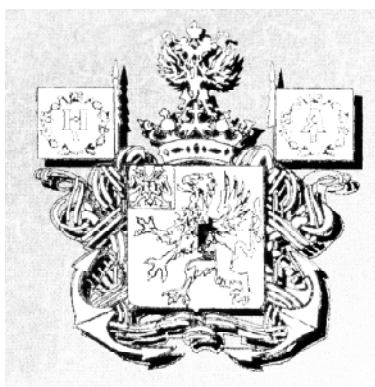

"Не может быть, чтобы при мысли, что и вы в Севастополе, не проникли в душу вашу чувства какого-то мужества, гордости и чтоб кровь не стала быстрее обращаться в ваших жилах..."

Л.Н.Толстой.

ББК 63.3 (2Ук – 4 Крм)
К 562

Рекомендовано в качестве учебного пособия Севастопольским
городским управлением образования.

Рецензенты: **Ю. А. Бабинов**, докт. филос. наук,
В. В. Крестьянников, зам. дир. Музея героической обороны
и освобождения Севастополя по научной работе.

Е. Алтабаева, В. Коваленко

К 562 Потомству в пример. Учебное пособие. – Симферополь:
Таврида, 1999. – 286 с.: ил.

ISBN 966-584-104-11

Настоящее издание представляет собой вторую часть учебного пособия по
истории Крыма и Севастополя.

Перед читателями разворачивается история Севастополя от основания до на-
чала XX века. Слава города – в делах тех, кто возводил его, обустроивал и
защищал. О них, именитых и неизвестных севастопольцах, эта книга.

Издание предназначено для учащихся средней школы, а также для всех, кто
интересуется историей родного края.

ББК 63.3(2Ук. – 4Крм.)

К. Алтабаева, В. Коваленко

К 562 Нашадкам за приклад. Навчальний посібник. – Симферополь:
Таврида, 1999. – 286 с.: іл.

ISBN 966-584-104-11

Це видання є другою частиною навчального посібника з історії Криму та
Севастополя.

Перед читачами розгортається історія Севастополя від заснування до почат-
ку XX століття. Слава міста – у справах тих, хто споруджував його, відбудовував
і захищав. Про них, відомих та невідомих севастопольців, ця книга.

Видання призначене для учнів середньої школи, а також для всіх, хто
цікавиться історією рідного краю.

ББК 63.3(2Ук. – 4Крм.)

*Авторы выражают искреннюю благодарность
Алексею Михайловичу Чалому, без инициативы и поддержки которого
данный проект не мог бы состояться.*

ISBN 966-584-104-1

© Е. Алтабаева, 1999г.

© В. Коваленко, 1999г.

© А. Чальй, 1999г.

Учебное пособие

**Алтабаева Екатерина Борисовна
Коваленко Виталий Васильевич**

**Потомству в пример
(Севастополь от основания
до начала XX века)**

Редактор М. П. Апошанская
Художник обложки М. Ю. Семашин
Художественный дизайн О. А. Буданов
Г. И. Зеленин
Техническое редактирование О. И. Иваськевич
Компьютерная верстка Е. П. Галичий

Подписано в печать 99 г.,
формат 70x100 ¹/₁₆. Бумага офсетная,
гарнитура Schoolbook, объем 18 усл. печ. л.
Тираж 5 000 экз. Заказ № 283.

Издательство и типография «Таврида»
333700, г. Симферополь, ул. Генерала Васильева, 44.

Глава первая

Рождение российской Тавриды

1.1. "ЯБЛОКО РАЗДОРА"

1. Ханский пленник

Шел 1672 год. Ранним майским утром ханский пленник Василий Борисович Шереметев очнулся от тяжкого сна и, едва передвигая опухшие ноги, подошел к зарешеченному оконцу пещеры. Так хотелось увидеть краешек неба, глотнуть вольного воздуха.

Вот уже одиннадцать долгих лет томился он на Чуфут-Кале. И все надеялся на милость судьбы и московского государя—Алексея Михайловича Романова. Вспомнил князь-воевода слова своего последнего письма к царю: "... Зубы от цинги повыпадали, и от головных болезней вижу мало, да и от кандалов обезножел, да и оглодел". И больно заныло сердце от тоски и безысходности.

Над Москвой же, куда мысленно уносился пленный, плыл колокольный звон, возвещая, что в царской семье произошло счастливое событие: родился сын—Петр. Мать его, Наталья Кирилловна, происходила из боярского рода Нарышкиных, родоначальником которого был знатный крымский татарин, перешедший на московскую службу в конце XV века. Причудлив узор судеб, что плетет «Его Величество случай»!



1. Алексей Михайлович, московский царь с 1645 по 1676 гг.

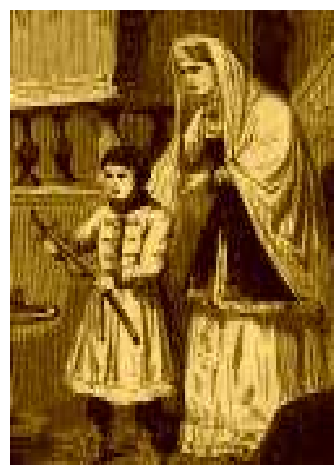

2. Царевич Петр с матерью.



3. Серебряная полтина царствования Алексея Михайловича. Дата выпуска 1654 г.



4. Глобус, по которому царевич Петр изучал географию.



5. Петр I Великий (1672-1725) . Московский царь с 1682 г., российский император с 1721 г.

Не знает Шереметев, что еще десять лет продержат его в заточении и что выйдет он на волю слепым и тяжелобольным стариком. К тому времени только что родившийся младенец станет живым, любознательным мальчиком и волею судьбы соправителем старшего брата Ивана на московском престоле. А еще через десять лет он будет единовластным царем, вошедшим в историю под именем Петра Великого.

При нем Московское царство превратится в Российскую империю, простирающуюся от Балтийского моря до Тихого океана. У государства будет регулярная армия и военно-морской флот. Это позволит преемникам Петра отвоевать выход в Черное море, так необходимый для торговли с Европой и Ближним Востоком. А пока русский царь, как два века назад, платит крымскому хану дань. А тому все мало: требует особого выкупа за знатных пленников. Сам же тревожит южные пределы государства. По указанию Оттоманской Порты крымцы совершают набеги на украинские и русские города и деревни.

Но нет ничего вечного в подлунном мире. Ослабевала власть меча и полумесяца. Это понимали и в Москве, и в Стамбуле, и в



6. Медаль, выбитая в честь фельдмаршала П.А.Румянцева в 1774 г.

Бахчисарае. Однако ни последняя четверть XVII века, ни первая половина XVIII века не принесли окончательной победы ни одной из сторон.

2. Русско-турецкие войны

Решающее столкновение между Османской империей и Россией произошло в царствование Екатерины II (1762-1796). Оно было вызвано не только спорами из-за Крыма и Северного Причерноморья, но и дипломатическим противостоянием в Молдавии, на Северном Кавказе, в Закавказье. Вопрос «кто кого?» решился в двух русско-турецких войнах 1768-1774 и 1787-1791 годов.

Уже в первой кампании сказалось превосходство русских войск как в вооружении, так и в воинском мастерстве. Эту войну иногда называют «румянцевской», по имени Петра Александровича Румянцева, **фельдмаршала**, командующего русскими войсками на Дунайском театре военных действий. Безусловно, его военный талант в сочетании с осторожной неторопливостью были важными факторами победы.

3. Василий Михайлович Долгорукий

Но несколько слов надобно сказать и о Василии Михайловиче Долгоруком, который



Фельдмаршал—высшее воинское звание в сухопутных войсках.



7. Граф Румянцева-Задунайский Петр Александрович (1725-1796). В 1764-1796 гг.—президент Малороссийской коллегии и генерал-губернатор Малороссии. Во второй русско-турецкой войне командовал Украинской армией.



8. Миних Бурхард Кристоф (1683-1767) . С 1721 г. на русской службе. С 1732 г. президент Военной коллегии, генерал-фельдмаршал.

возглавил армию, направленную в Крым. Назначение свое Долгорукий получил, по-видимому, не случайно. Его запомнили по штурму Перекопа еще с 1736 года. Тогда шла очередная война с Турцией.

Войска подошли к укреплениям Перекопа, преграждавшим доступ в Крым. Главнокомандующий, фельдмаршал Б.К. Миних, обещал перед штурмом: «Первого солдата, который поднимется с оружием на Перекопский вал и цел останется, пожалуй офицерским чином». Каково же было изумление Миниха, когда после боя к нему подвели мальчика. «Сколько же тебе лет?» — спросил главнокомандующий. «Четырнадцать, а службу второй год».

«Ну, что ж, носи офицерскую шпагу с честью», — напутствовал фельдмаршал юного солдата. И не отменил своего решения даже тогда, когда выяснилось, что мальчик из опального дома князей Долгоруких, коих не велено было производить в офицеры. Пройдет двадцать один год и В.М. Долгорукий станет участником Семилетней войны между Россией и Пруссией. Он получит тяжелое ранение, но поле боя не покинет, за что пожалуют его чином генерал-поручика.



9. Князь Долгорукий-Крымский Василий Михайлович (1722-1782) . В 1771-1774 гг. командовал русскими войсками, размещенными в Крыму.



10. Вид на Перекоп.
Конец XVIII в.

4. Взятие Крыма

В 1771 году пятидесятилетний генерал В.М.Долгорукий сам вел русские войска на Перекоп, который защищали 60 тысяч татар и турок во главе с ханом Селим-Гиреем. Однако Перекоп был взят. Вслед за тем русская армия заняла Ак-Мечеть, Гезлеве, Кафу. Корпус генерала князя А.Щербатова штурмом взял крепость Арабат. Был открыт путь на Керченский полуостров. Турецкие гарнизоны крепостей Керчь и Еникале оказались в безвыходном положении и сдались без боя. Российский флот мог теперь выйти из Азовского в Черное море. Генерал Долгорукий начал переговоры с татарами, стремясь добиться от них согласия на союз с Россией. Ему удалось найти сторонников среди крымской знати. Пророссийскую ориентацию заняли новый крымский хан Сахиб-Гирей и его брат Шагин-Гирей.

20-летний Шагин-Гирей, получивший прекрасное образование в Европе, был направлен с посольством в Санкт-Петербург. Он сумел понравиться императрице, двору. В одном из писем Екатерина II заметила: «Он хорош собою, умен, образован не по-татарски: пишет стихи; хочет все видеть и все знать; все полюбили его». В Шагин-Гирее императ-



11. Шагин-Гирей (1755-1787) .
Худ. Ю.Кищенко.



12. Вид на Керчь.
Рисунок конца XVIII в.

рица увидела человека, преданного России. Она посчитала нужным помочь ему утвердиться у власти.



13. Кингсберген Иоганн Генрих (1735-1819). В 1771 г. принят на русскую службу. После Балаклавского сражения отличился 23 августа того же года. С отрядом из 6 судов он напал на турецкий флот, идущий к берегам Крыма с 6-тысячным десантом на борту. Используя ошибки в построении противника, Кингсберген одержал блестящую победу. Произведен в капитаны 1 ранга. В 1777 г. оставил русскую службу и вернулся в Голландию. Дослужился до адмирала (1793). Автор популярного в Европе учебника "Начальные основания морской тактики".

5. Российский флот у берегов Крыма

1 ноября 1772 года с Сахиб-Гиреем был заключен договор, согласно которому Крым объявлялся независимым от Турции и переходил под покровительство России. Это вызвало бурный протест в Стамбуле. Турецкий флот двинулся к Крыму. Чтобы воспрепятствовать высадке десантов, было установлено крейсерство русских кораблей вдоль побережья от Кафы до Балаклавы.

Эскадру возглавил капитан 2 ранга Иоганн Кингсберген, голландец на российской службе. 23 июня 1773 года береговой наблюдательный пост обнаружил близ Балаклавской бухты турецкую эскадру под вице-адмиральским флагом. В ее составе было два 52-пушечных корабля, а всего турки имели 164 орудия.

Под командованием Кингсбергена в это время было всего два плоскодонных 16-пушечных судна «Таганрог» и «Корон». Тем не менее, он решил атаковать неприятеля. Семь часов длился неравный бой. Благодаря умелому маневрированию

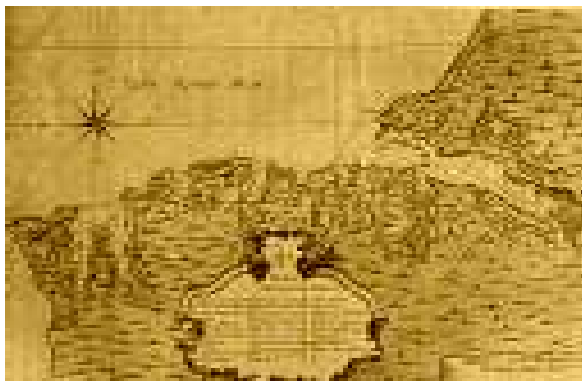

14. Рукописная карта Ахтиарской бухты. Рубеж XVIII-XIX вв.

и высокому мастерству артиллеристов, русские корабли одержали блестящую победу.

Понесся большой урон, турецкая эскадра ушла в сторону моря. Кингсберген пытался преследовать ее, но не смог из-за серьезных повреждений на судах и вернулся для ремонта в Балаклаву. Раненых русских моряков добровольно взяли на излечение местные греки. «С такими молодцами,—написал о своих матросах в докладе императрице Кингсберген,—я мог бы выгнать самого черта из ада».

Для кораблей нужны были удобные стоянки. Поэтому срочной задачей стало обследование Крымского побережья. Осенью 1773 года из Балаклавы была доставлена «описная партия» под командованием штурмана Ивана Батурина. Она составила первую карту и описание *Ахтиарской* бухты и ее окрестностей.

6. Кючук-Кайнарджийский мир

1774 год принес русским новые победы. Турки запросили мира. В начале июля 1774 года делегация Порты прибыла в ставку П.А. Румянцева— деревню Кючук-Кайнарджи. Здесь и был 10 июля подписан мирный договор. По его условиям Крымское хан-



15. Боцман и матрос. Вторая половина XVIII в.



Ахтиарской раньше называлась Севастопольская бухта.



16. Вид на Ени-Кале.
Рисунок конца XVIII в.



17. Кутузов Михаил Илларионович (1745-1813) . Выдающийся полководец. Генерал-фельдмаршал (1812) . Начал военную службу в 14 лет. В 1770 г. получил назначение в армию Румянцева. В 1772-1774, 1783 гг. служил в Крыму.
Рисунок 1774 г.



Гренадеры—отборные воины, предназначенные для метания гранат. Действовали на особо опасных направлениях.

ство объявлялось независимым. Россия приобретала выход в Черное море. К ней отошли крепости Азов, Керчь, Ени-Кале, Кинбурн. Отныне она могла иметь флот на Черном море. Русские торговые корабли получили право беспрепятственного плавания по Черному и Мраморному морям. Турция взяла на себя обязательство не притеснять своих православных подданных.

7. Турецкий десант под Алуштой

Турция не хотела смириться с потерей Крыма. Буквально через две недели после подписания мирного договора в Алуште высадился турецкий десант и занял выгодную позицию у деревни Шумы под прикрытием гор.

Навстречу туркам было выслано два отряда. Подполковник Михаил Илларионович Голенищев-Кутузов, будущий выдающийся полководец, командовал батальоном *гренадеров*. О жарком бое рассказывает легенда:

«Горы, словно живые, дрожали от беспрерывной пальбы. Солнце скрылось за порохомым дымом и пылью. Лес встревоженно шумел, роняя срезанные ядрами ветви». Схлестнулись русские штыки с кривыми турецкими ятаганами. Михаил Кутузов вре-

18. Фонтан Кутузова под Алуштой.
Рисунок первой половины XIX в.



зался в гущу врагов и рубит направо и налево. Испугались турки, что он все их войско положит. Прицелился **сераскир** Гаджи-Алибей и выстрелил из **мушкета**.

Попала пуля прямо в голову Кутузову. Упал он, обагрив кровью крымскую землю. Стеной встали гренадеры вокруг командира. Оттеснив врага, подхватили Кутузова на руки и отнесли его к источнику, что находился недалеко от места сражения. Промыли рану, дали напиться воды, и поднялся на ноги Кутузов. Увидев его живым и невредимым, турки бежали. На месте источника воины-победители соорудили фонтан с барельефом своего любимого командира.

Так повествует легенда. Но вот строки подлинного письма В.М. Долгорукого, направленного в Петербург: «Сей штаб-офицер получил рану пулею, которая ударивши его между глаза и виска вышла напролет в том же месте на другой стороне лица». Казалось бы, смерть неминуема, но могучий молодой организм справился с раной, лишь правый глаз навсегда перестал видеть. После Алуштинского десанта турки подобных попыток не предпринимали.

А через год в Москве состоялись торжества в ознаменование победы в русско-турецкой войне. П.А. Румянцев получил титул «За-



19. Гренадеры в атаке. Современный рисунок.



Сераскир—командующий турецкими войсками.



Мушкет—ручное огнестрельное оружие.



20. Современный вид Кутузовского фонтана.

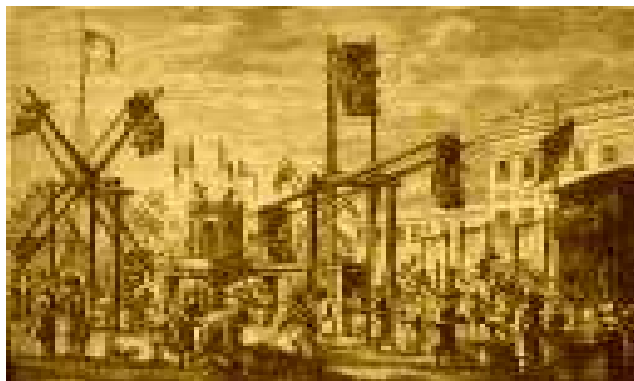

21. Народные гуляния в екатерининскую эпоху.



22. Долгоруковский обелиск в Симферополе. Сооружен в 1842 г. на средства В.В.Долгорукова, внука полководца.

дунайского, алмазами усыпанный жезл, лавровый венок за победы и ветвь маслины за мирный договор с Портой. Награждены были и другие офицеры. Несколько дней продолжались народные гуляния, фейерверки, балы и обеды. Однако заключение Кючук-Кайнарджийского мира еще не означало окончательного урегулирования отношений России с Турцией.



Вопросы и задания:

1. *Расскажите об отношениях между Крымским ханством, Османской империей и Русским государством во второй половине XVII века.*
2. *Когда и почему произошло решающее столкновение между Россией и Турцией?*
3. *На каких условиях был заключен Кючук-Кайнарджийский мир? Ответить на вопрос тебе поможет карта ² 1.*
4. *Из текста параграфа вы узнали о нескольких исторических деятелях XVIII века. Как вы думаете, почему их имена вошли в историю? Постарайтесь письменно изложить свою точку зрения.*

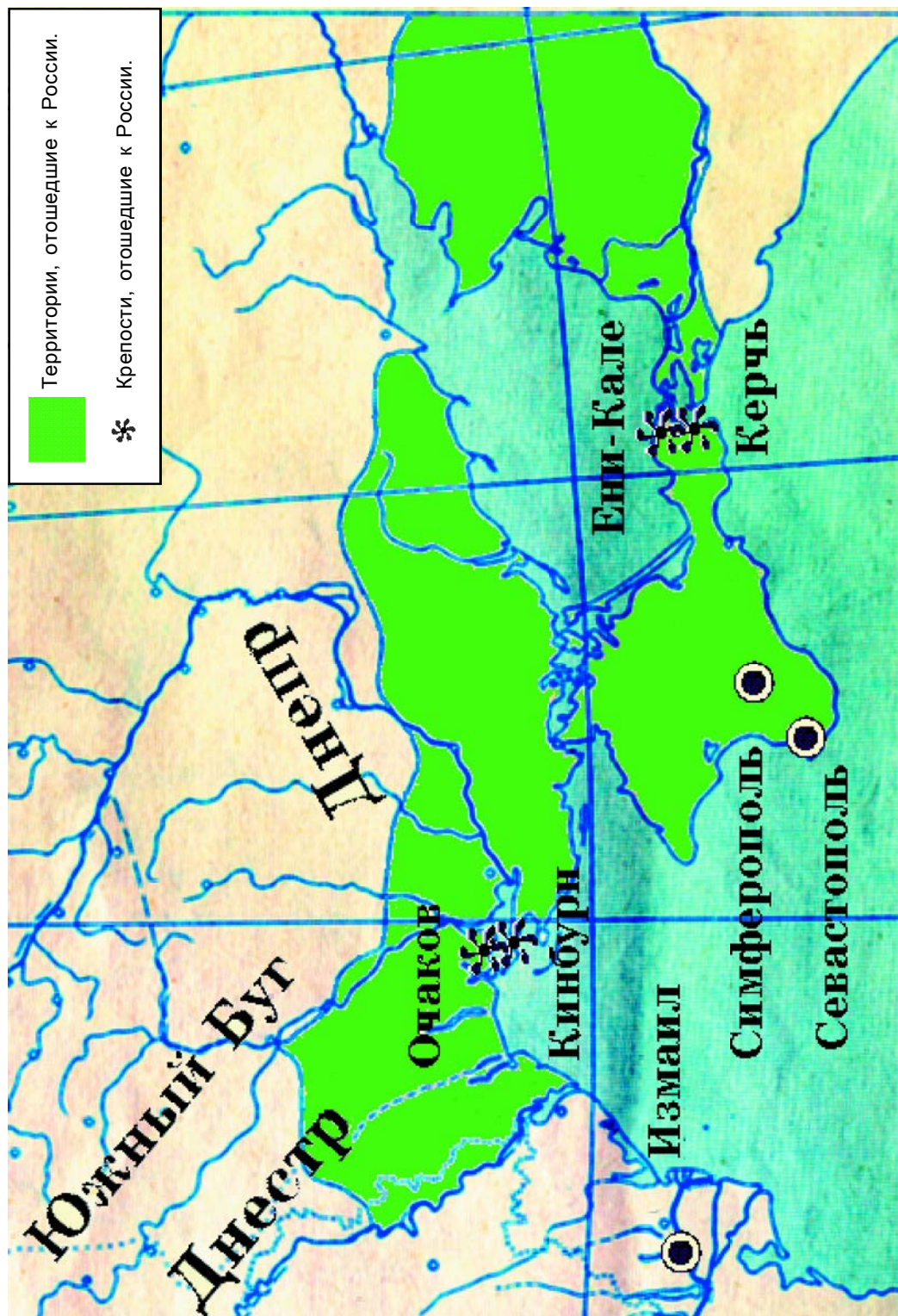

Карта № 1. Территориальные изменения по Кючук-Кайнарджийскому и Ясскому мирным договорам.



23. Турецкие монеты второй половины XVIII в., имевшие хождение в Крыму.

1.2. ПРИСОЕДИНЕНИЕ КРЫМА К РОССИИ

1. Шагин-Гирей—крымский хан

Независимость Крыма от Турции была записана на бумаге, но ее непросто было достичь в реальной действительности. Для мусульманина султан оставался духовным главой. В его честь каждую пятницу по-прежнему читалась специальная молитва. Имя султана продолжали чеканить на крымских монетах.

Среди татарской знати не было единства. Большая часть склонялась к отказу от самостоятельности, возвращению под власть Порты. В этой ситуации Россия и Турция пытались посадить на ханский престол каждый своего ставленника.

Вначале султан утвердил ханом Девлет-Гирея, однако вскоре тот вынужден был бежать из Крыма. Власть перешла в руки Шагин-Гирея, чью кандидатуру поддержала Россия.

Новоявленный правитель занялся коренными преобразованиями. Заставил беев принести ему присягу как неограниченному правителю, хотел перенести ханскую столицу из Бахчисарая в Кафу. Он постарался создать боеспособную регулярную армию.



24. Вид Кафы
в конце XVIII в.

Для этого провел перепись населения и обязал поставлять ежегодно одного рекрута от пяти семей. Ввел военную форму европейского образца, солдат ежедневно заставил заниматься боевой подготовкой. Эти нововведения привели к недовольству населения, не желавшего перемен в привычном образе жизни.

Но особое возмущение татар вызвало игнорирование Шагином мусульманских традиций. Он уравнивал греков и армян в правах с мусульманами, завел себе прислугу из христиан. Принимал пищу не сидя на полу, а за столом. Даже ездил хан не верхом на коне, как делали все его предшественники, а в карете. Дошло дело до того, что он позволил изобразить себя масляными красками на холсте, что привело в негодование всех правоверных.

Народное возмущение вылилось во всеобщее восстание. Ханские солдаты, которых направляли на его подавление, переходили на сторону мятежников. Единственной опорой Шагин-Гирея оставались русские войска. Им удалось подавить выступление. В ходе этих событий было убито более 12 тысяч противников хана, множество женщин и детей умерло от голода и холода. Руководители восстания были казнены по приказу Шагин-Гирея.



Какие мусульманские традиции нарушались Шагин-Гиреем?



25. Татарский всадник. Рисунок конца XVIII в.

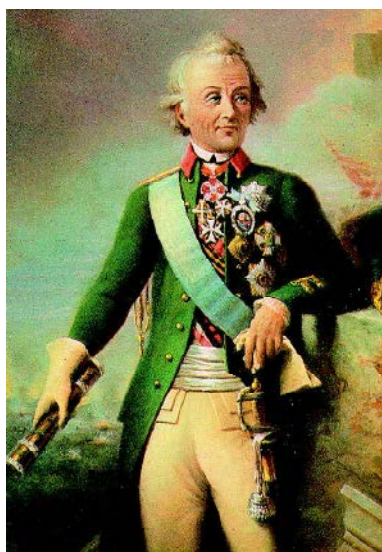

26. Суворов Александр Васильевич (1729-1800) . В 1778-1779гг. командовал войсками в Крыму и на Кубани.

2. А.В. Суворов в Крыму

События в Крыму вызвали протесты Турции. Обвинив Россию в нарушении условий Кючук-Кайнарджийского мира, султан направил флот к крымским берегам. С апреля 1778 года русским корпусом здесь командовал генерал-поручик Александр Васильевич Суворов. Он уже проявил себя как смелый и мужественный человек, талантливый командир, верный слуга престола. Начав службу солдатом, он дойдет впоследствии до фельдмаршала и генералиссимуса. Часть его блестящей военной карьеры была связана с Крымом.

А.В. Суворов получил приказ не допустить высадки турецких десантов. Энергичный генерал объехал и тщательно обследовал построенные ранее укрепления и приказал усилить их. Между сухопутными частями и кораблями, крейсировавшими вдоль побережья, вводилась система сигнализации. Суворов приказал обучить солдат умению отличать свои корабли от турецких.

Особое внимание командующий уделил улучшению отношений с местными жителями. 16 мая 1778 года он отправил в войска инструкцию, в которой потребовал «со-



27. Палаточный лагерь русских войск времен Екатерины II.

блюдать полную дружбу и утверждать полное согласие с татарским населением.

3. Вытеснение турецкого флота

Летом 1778 года турецкая эскадра вошла в Ахтиарскую бухту. Перед Суворовым встала сложнейшая задача — заставить турок уйти, не применяя оружие. В распоряжении генерала были два батальона пехоты, казачий отряд и артиллерия. На виду у турок Суворов объехал берег бухты. Сравнительно узкий выход из нее подсказал план действий.

В ночь на 15 июня по обеим сторонам входа в бухту возвели земляные насыпи для установки артиллерийских батарей. Утром турецкий адмирал увидел, что еще немного и его флот будет заперт, как в мышеловке. По его приказу корабли срочно вышли в море.

После ухода турецкой эскадры Суворов продолжил возведение оборонительных сооружений. Это было нелегким делом из-за каменистой почвы и недостатка необходимого инструмента. На берегу Ахтиарской и Балаклавской бухт, а также в Инкермане и устье Бельбека были размещены на зимние квартиры солдаты Ряжского пехотного полка.

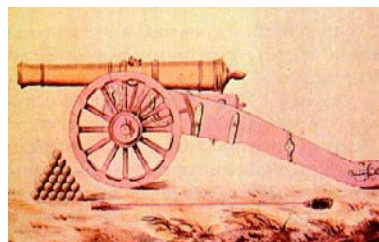

28. Полевое орудие русской армии. Вторая половина XVIII в.

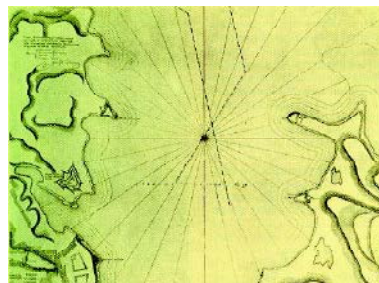

29. План укреплений у входа в Ахтиарскую бухту, составленный по приказу А.В.Суворова.



30. Селение Чоргунь
близ Балаклавы.
Конец XVIII в.

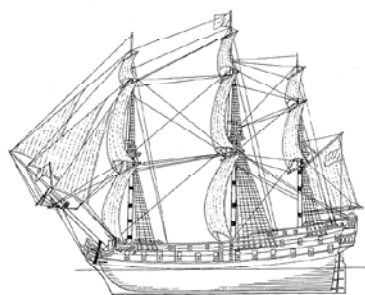

31. Русское военное судно второй
половины XVIII в.



32. Солдаты времен Екатерины II.

Такое внимание к защите этих мест было неслучайным. Суворов первым из военных чинов России оценил значение Ахтиарской бухты для размещения флота и строительства крепости. В одном из рапортов он докладывал: "Подобной гавани не только у здешнего полуострова, но и на всем Черном море не найдется, где бы флот лучше сохранен был и служащие на оном удобнее и спокойнее размещены были".

4. Переселение христиан из Крыма

Русскому генералу пришлось выполнить в Крыму еще одно сложнейшее задание — выселение всего христианского населения с полуострова. Официально это делалось для обеспечения безопасности христиан на случай вторжения турецких войск. Действительной же причиной, как считают историки, было желание лишить Шагин-Гирея средств от налогов, которые платили ему христиане. Это должно было сделать хана более сговорчивым в вопросе о будущем Крыма.

Суворов успешно справился со стоящей перед ним задачей. Он добился признания необходимости переселения от духовных руководителей христианских общин. Те, в



33. Развалины Мангуп-Кале.
Первая половина XIX в.

свою очередь, провели разъяснительную работу среди населения. К середине сентября 1778 года из Крыма было выведено 31 088 душ обоюбого пола, в основном греков и армян, которых расселили в Приазовье. Многие христиане, не желая покидать родную землю, принимали ислам и выдавали себя за татар.

С уходом из Крыма греков и армян опустели многие населенные пункты. Осталась без жителей Балаклава, которую еще раньше покинули турки. Осень стояла в тот год небывалая, уже в сентябре начались заморозки. Неубранные фрукты и виноград падали на подмерзшую землю. Лишившаяся тысяч ремесленников, земледельцев и садоводов экономика Крыма получила страшный удар. Шагин-Гирей пытался протестовать, посылал жалобы в столицу, но тщетно. Крымский хан ощутил свое полное бессилие. Вновь росло недовольство татар, видевших в Шагин-Гирее изменника и виновника всех бед народа.

5. Манифест от 8 апреля 1783 года

В 1782 году вспыхнуло восстание, которое возглавили братья хана. Правителю Крыма пришлось бежать в Керчь под защиту рус-

 Греческие переселенцы основали в 1779 году на берегу Азовского моря город Мариуполь, названный по одноименному селению близ Бахчисарая. В этом же году на правом берегу реки Дон был основан армянскими переселенцами город Нахичевань-на-Дону.



34. Крымская арба. Рисунок конца XVIII в.



35. Факсимиле подписи Екатерины II.



36. Екатерина II (1729-1796) . Урожденная Софья-Фредерика-Августа принцесса Ангальт-Цербская. Российская императрица с 1762 г.

ских войск. С их помощью восстание было подавлено. Шагин-Гирей вернулся в Бахчисарай и начал жестокую расправу над противниками. Теперь его власть держалась только силой российского оружия. Жестокие казни лишь усиливали ненависть к хану. Вскоре стало ясно всем, что управлять Крымом Шагин-Гирей больше не может. Императрица объявила хану, что из-за его жестокостей к подданным, которые пользуются покровительством России, «сохранять его на престоле не составляет для государства интереса».

Ненавидимый народом, лишившийся поддержки России, Шагин-Гирей отрекся от престола. В конце февраля 1783 года он вместе с семьей отправился в Россию. Бывшему хану был предоставлен дворец и огромное денежное содержание. Но Шагин-Гирей решил уехать в Турцию. Там он был казнен по приказанию султана.

8 апреля 1783 года на свет появился манифест Екатерины II о принятии Крыма в состав Российской державы. Татарские беи и мурзы были приведены к присяге на верность России.

Полуостров переименовали в Тавриду. Для управления им в городе Карасубазаре (современный Белогорск) сформировали правитель-



37. Вид на Карасубазар.
Конец XVIII в.

ство из числа татар, сторонников России. На местах сохранялась прежняя система власти.

6. Князь Г. А. Потемкин-Таврический

Фактическое руководство краем уже несколько лет держал в руках Григорий Александрович Потемкин. Возвышение этого вельможи началось с 1774 года при явной поддержке и покровительстве со стороны императрицы Екатерины II.

Ко времени присоединения Крыма к России он был одним из самых влиятельных государственных деятелей. Современники по-разному оценивали его заслуги и личные качества. И действительно, Григорий Александрович был натурой противоречивой, человеком большого ума и блестящих способностей. Он знал несколько языков, богословие, был начитан, сам писал стихи, сатиры, эпиграммы. Вместе с тем, из Московского университета, в свое время, исключен «за ленность и нерадение».

С одной стороны, он—политик, способствующий укреплению России на Черном море. В его активе—оживление и заселение пустынной Новороссии, постройка целого ряда городов на юге—Екатеринослава, Херсона,



38. Светлейший князь Г.А.Потемкин-Таврический (1739-1791) . В 1783-1791 гг. Екатеринославский и Таврический генерал-губернатор и главнокомандующий Черноморским флотом.



39. Медная монета времен Екатерины II. 1765 г.



40. Солдаты Потемкинского корпуса.



Симферополь (греч.) — «город пользы», основанный на месте татарского поселения Ак-Мечеть — «белая мечеть».

Николаева, заведение и упрочение флота на Черном море.

С другой стороны—уклонение от государственных дел под влиянием настроения, беззащитное злоупотребление государственной казной. Нежелание замечать громадные жертвы, понесенные народом при исполнении «блестящих замыслов», уживалось с заботой о солдатах. Потемкин ввел удобное обмундирование для войск, заменил обычной стрижкой ненавистный напудренный парик с косой. Но главные нападки вызывала невоздержанность Потемкина, его непомерная тяга к роскоши, помпезным развлечениям, женщинам.

Биограф XIX века писал: «Если бы историки желали быть справедливыми, то после тщательно проведенного экзамена Потемкину они должны были бы выдать ему такой диплом: «пять с плюсом»—за способности и знания и «единица» за поведение.»

И все же с именем этого человека связано и подписание «Манифеста о присоединении полуострова Крымского, острова Тамани и всей Кубанской стороны под державу Российскую», и обустройство вновь образованной **Таврической области** со столицей в **Симферополе**.

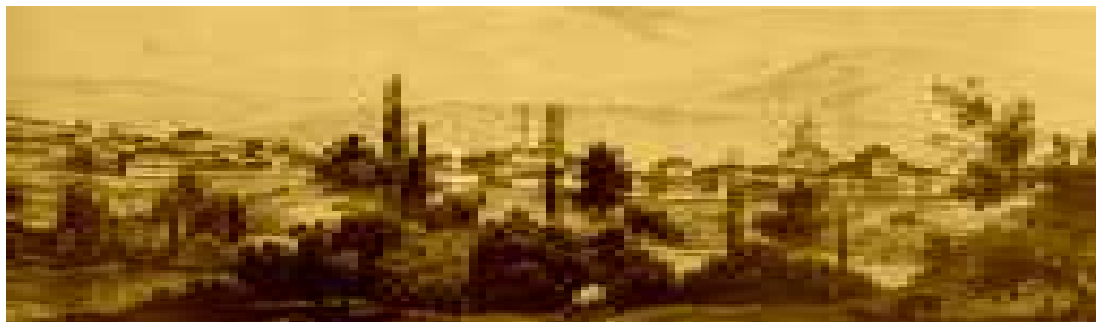

41. Вид на Симферополь в конце XVIII в.



Вопросы и задания:

1. Стало ли Крымское ханство самостоятельным после подписания Кючук-Кайнарджийского договора? Объясните свою точку зрения.
2. Расскажите о Шагин-Гирее—последнем крымском хане, от лица турецкого и русского историка конца XVIII века. Предварительно составьте план рассказа и запишите его в тетрадь.
3. Когда и как Крым был присоединен к России?
4. Как вы думаете, о каком историческом персонаже, упомянутом в параграфе, и почему французский посол граф Сегюр писал: «В нем непостижимо смешаны величие и мелкость, лень и деятельность, храбрость и робость, честолюбие и беззаботность»?
5. Дайте оценку деятельности А.В. Суворова в Крыму в 70-80гг. XVIII века.
6. Используя дополнительную литературу, подготовьте рассказ о детстве и юности А.В. Суворова.



42. Серебряная монета, отчеканенная в 1787 г. в честь Екатерины II Г.А.Потемкиным. На лицевой стороне надпись: "Царица Херсонеса Таврического".

Глава вторая

Начало Севастополя



1. Герб Севастополя. Утвержден в 1893 г.

Клокачев Федот Алексеевич (1732-1783) . Вице-адмирал (1782) . Отличился в Чесменском сражении, командуя линейным кораблем "Европа". С 1776 г.— командующий Азовской флотилией. 11 января 1783 г. назначен командовать флотом, "заводимым на Черном и Азовском морях". Скончался в Херсоне осенью того же года во время эпидемии чумы.



Фрегат—трехмачтовый военный корабль с двумя орудийными палубами. Второй по величине в парусном флоте. Имел до 60 пушек.

Севастополь родился более двух веков назад. Много это или мало? «Не так уж и много»,—заметят одни, зная, что есть города, история которых насчитывает тысячелетия. «Очень много»,—скажут другие, припомнив, сколько ярких событий, блестящих подвигов, подвижнического труда вместили эти двести лет. «Городом славы», «городом достойным поклонения» был наречен наследник античного Херсонеса и средневекового Херсона. Возможно, как это бывает и у людей, имя определило дальнейшую судьбу города, сделав его поистине легендой.

2.1. ПЕРВЫЙ ГОД

1. На берегах Ахтиарской бухты

Ярким солнечным утром 2 мая 1783 года в Ахтиарскую бухту вошла эскадра из пяти **фрегатов** и восьми других судов под командованием Ф.А. Клокачева, испытанного в морских сражениях флотоводца. Он в совершенстве знал военно-морское дело и искусство кораблестроения. Громом артиллерийского салюта эскадру приветствовали фрегаты «Храбрый» и «Осторожный». Под флагом капитана I ранга И.М. Одинцова они пришли в Ахтиарскую бухту еще 17 нояб-



2. Вход эскадры Клокачева в Ахтиарскую бухту.

ря 1782 года. Прожив здесь зиму, моряки чувствовали себя старожилками. Они построили казармы недалеко от татарской деревушки Ахтиар, что была брошена жителями. Соорудили баню. Сами стирали, штопали одежду. Для пополнения запасов продовольствия ловили рыбу, стреляли диких коз. Но, главное, было изучено место для нового города и гавани. Команды провели подробнейшие промеры бухт и их съемку. Оказалось, что корабли здесь и от ветров надежно защищены, и грунт дна не портит якорей.

Осмотрев бухты, Клокачев выбрал для размещения эскадры Южную. По ее берегам велено было строить жилье и склады. Через неделю адмирал отбыл в Херсон, в то время главную базу создаваемого Черноморского флота. Перед этим он отправил в Санкт-Петербург донесение, в котором сообщил:

«...При всей Европе нет подобной сей гавани — положением, величиной, глубиной. Можно в ней иметь флот до ста линейных судов, ко всему тому же сама природа такие устроила лиманы, что сами по себе отделены на разные гавани, то есть военную и купеческую...»



Севастополь — в переводе с греческого «город славы», «достойный поклонения».



Назовите еще одно важное событие, произошедшее в 1783 г.



3. Фрегат. XVIII в.

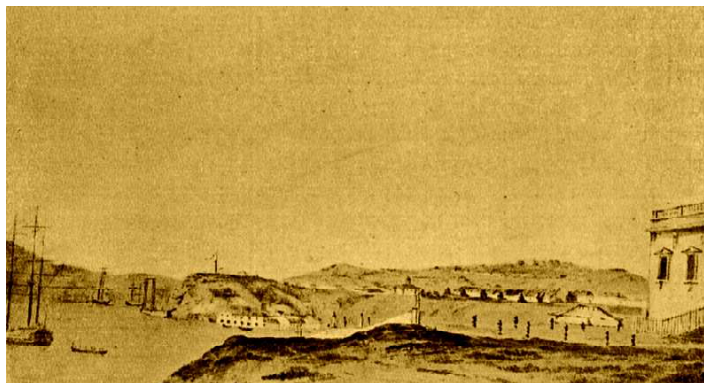

4. Севастополь. С акварели 80-х годов XVIII в.

Макензи Фома Фомич (1748-1785) . В ночь с 25 на 26 мая 1770 г. командовал одним из **брандеров** (судно, наполненное горючим или взрывчатым веществом) , уничтоживших турецкий флот в Чесменской бухте. В 1783 г. произведен в контр-адмиралы и назначен на Черноморский флот. Первый командир Севастопольского порта.



5. Памятный знак в честь основания города Севастополя.

2. Основание города

Командование эскадрой было возложено на контр-адмирала Томаса Макензи. Сын шотландского офицера на русской службе, он поступил во флот в 1765 году. В морских сражениях были отмечены его «храбрость личная при полном хладнокровии». Макензи, прозванный на русский лад Фомой Фомичом, начал энергично обустроить базу флота.

Флаг-офицер при контр-адмирале Дмитрий Николаевич Сенявин писал: «Назначив места под строения, доставив туда надобное количество всякого рода вещей и материала, адмирал заложил 3 июня четыре здания. Первое, часовню во имя Николая Чудотворца на том самом месте, где и ныне церковь морская существует. Другой дом для себя; третье, пристань очень хорошую против дома своего; четвертое, кузницу в адмиралтействе». С этих четырех строений, как принято считать, начался город. А с адмиралтейской кузницы—старейшее его предприятие—Морской завод.

Имя новый город получил указом Екатерины II от 10 февраля 1784 года. В нем предписывалось «ускорить работы по строительству большой крепости **Севастополь**».

Сделать это было непросто. Не хватало строи-



6. У стен древнего Херсонеса.
С рисунка конца XVIII в.

тельных материалов: леса, кирпича, цемента. Кое-что добывали на месте. Камень, например, велено было брать из руин Херсонеса. Правда, очень скоро мастеровые убедились, что гораздо проще рубить его в Инкермане. Лес искали в окрестных горах, пытаясь организовать доставку с помощью татар. Но все это не решало проблему.

Большую часть инструментов и материалов везли из Таганрога и Херсона. Иногда новым «робинзонам» несказанно везло. Д.Н. Сенявин описывает следующий случай. В мае 1783 года на берегу Херсонесской бухты были найдены четыре большие грузовые лодки. После незначительного ремонта транспортные суда пустили в дело. Каждая лодка поднимала до 3000 пудов груза. Находке этой были столь рады, что устроили артиллерийский салют.

Трудности были и с водой. Первые поселенцы отрыли колодцы по берегам бухты, но вода в них оказалась солоноватой, да и той не хватало. Поиски новых источников продолжались. Позже в одной из балок была найдена вода хорошего качества. С этого места, называемого **Сарандинакиной** балкой, начали тянуть водопровод. Гончарные трубы изготовили местные умельцы. Однако из-за нехватки средств работу завершили лишь к 1790 году.



Можно ли было так решить проблему обеспечения строительным камнем?



7. **Сенявин Дмитрий Николаевич (1763-1831)**. Выдающийся флотоводец, адмирал (1826). В 1782 году переведен с Балтийского на Азовский, а затем на Черноморский флот. В 1804-1807 гг. командовал сухопутными и морскими силами России в Средиземном море.

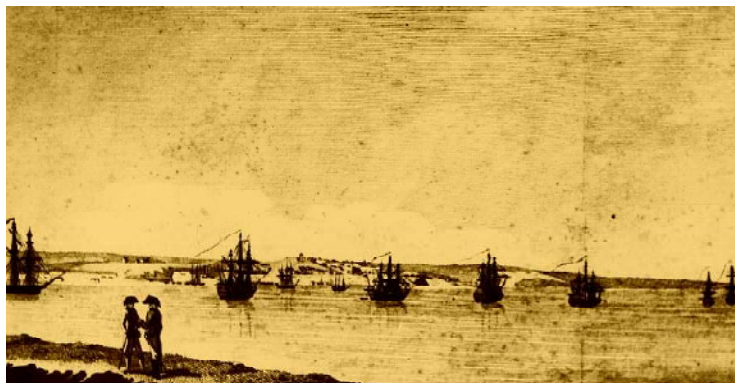

8. Севастополь в конце XVIII в.



Сарандинакина балка называлась по имени офицера Евстафия Сарандинаки, грека по происхождению. Он владел здесь хутором.

3. Севастополь строится

Несмотря на трудности, город рос и хорошел. Самым красивым зданием стал дом адмирала. Он стоял на площади у пристани. От него проложили два тротуара, по обеим сторонам которых были посажены фруктовые деревья. С площади начиналась первая улица города, долго называвшаяся просто — Балаклавская дорога. На ней стояли церковь, дома офицеров, несколько лавок и пекарен. На вершине поросшего лесом холма, что возвышался над площадью, строили свои домики люди семейные.

Если дома офицеров делались из камня, то жилища матросов и мастеровых напоминали украинские мазанки. Стены плели из прутьев, обмазывали их глиной, белили извешью, а крыши накрывали камышом. Нередко встречались и землянки. И все-таки, по свидетельству очевидцев, «город к весне 1784 г. довольно уже образовался». Оштукатуренные и выбеленные стены, черепичные крыши домов, сбегających к морю, особенно хорошо смотрелись с противоположной стороны бухты.



9. Шлюпка с гребцами. Начало XIX в.



10. Каменотесы. Гравюра XVIII в.

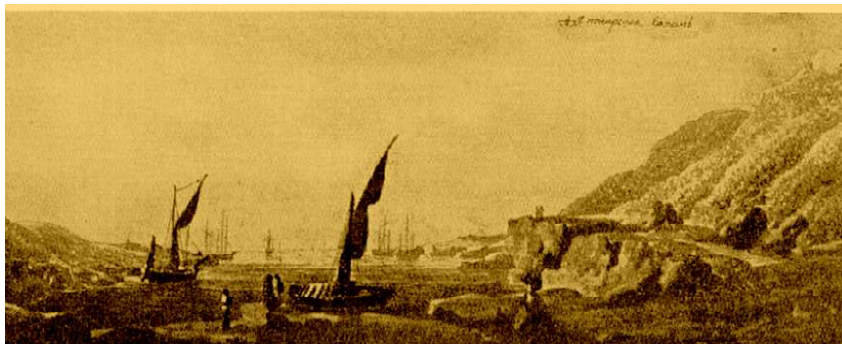

11. Вид Ахтиарской бухты в 80-х годах XVIII в.

4. Смерть адмирала Макензи

В начале 1786 года в городе произошло печальное событие — умер адмирал Томас Макензи. Д.Н. Сенявин оставил описание необычных обстоятельств случившегося. 31 декабря 1785 года в доме адмирала был дан праздничный обед с танцами. Минут за тридцать до полночи гости собрались за столом, наполнили бокалы. Когда часы начали бить двенадцать раз, все поздравляли друг друга и только адмирал стал тих, опустил-ся на стул. Гости обеспокоились, а он вдруг и говорит: «Мне нынешний год умереть. Тринадцать нас сидит за столом, а это дурная примета». Все принялись успокаивать Макензи. Вскоре он как будто оправился, повеселел. Даже представился старой англичанкой, танцующей менуэт, что было его любимой забавой. Однако через несколько дней адмирал занемог, а 10 января поутру скончался. Его оплакали и похоронили. Новым командиром эскадры и Севастопольского порта был назначен граф Марко Иванович Войнович. Выходец из знатной фамилии, он в девятнадцать лет добровольно поступил в российский флот. Сумел отличиться в морских сражениях с турками и быстро продвигался по службе.



Первая улица Севастополя называлась Балаклавской. Какое название она носила позже? Как называется сейчас?



12. Адмирал эпохи Екатерины II.



13. Пригласительный билет на бал.



Вопросы и задания:

1. Почему для строительства крепости и базы Черноморского флота была избрана Ахтиарская бухта?
2. Опишите, как выглядели берега Ахтиарской бухты до начала строительства города и в конце XVIII века. Ваша работа может быть оформлена устно или письменно, а также дополнена иллюстрациями.
3. Какое место в нынешнем Севастополе носит имя Т. Макензи и почему?

Войнович Марко Иванович (1750-1807) . Вице-адмирал (1801) . Уроженец Черногории. В 1780 г.—командир Астраханской (Каспийской) флотилии. С 1783 г. служил на Черном море. В 1789 г. контр-адмирал Войнович командует Черноморским флотом, а в 1800 г.—Каспийской флотилией. В 1791 г. уходит в отставку и уезжает на родину. С 1797 г. вновь на русской службе.



2.2. ВИЗИТ ИМПЕРАТРИЦЫ

1. По Новороссии

Уже четыре года минуло с тех пор, как «полуденный край» был присоединен к России. До императрицы доходили противоречивые сведения как о вновь приобретенных землях, так и о деятельности Г.А. Потемкина по их благоустройству. Поэтому она желала самолично убедиться в полезности того и другого. Государственные заботы, эпидемия чумы на юге заставляли откладывать задуманное.

Но вот в январе 1787 года Екатерина II отправилась в дорогу. В этом путешествии ее сопровождала блестящая свита. Были в ней иностранные принцы и послы, высшие сановники государства. Даже австрийский император Иосиф II присоединился к кортежу в Херсоне. По замыслу Г.А. Потемкина, увиденное должно было потрясти императрицу и ее спутников, убедить их в процветании новых территорий. И он добился своего.

Путешественники следовали по вновь проложенным дорогам. На Днепре были взорваны пороги, построены десятки роскошных галер в римском стиле. Как по мановению волшебной палочки, по пути вырастали новые города и селения, дворцы и парки. Встречающий



14. Аллегория на путешествие Екатерины II по югу России. С гравюры XVIII в.

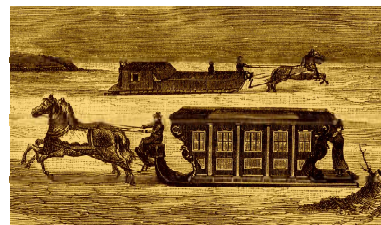

15. Дорожный возок Екатерины II. С гравюры XVIII в.

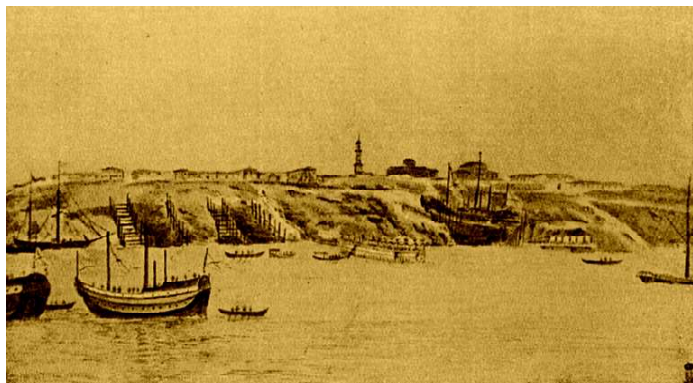

16. Спуск судов в Херсоне в присутствии Екатерины II. С гравюры XVIII в.



Линейный корабль — в парусном флоте крупнейшее военное судно. Имело 3 или 4 батарейные палубы и до 130 орудий на борту.



17. Линейный корабль Черноморского флота. Конец XVIII в.



Верста — старая русская мера длины, равная 1,0668 километра.

народ одет был празднично, звучала музыка, артиллерийские салюты.

Не забыл Потемкин продемонстрировать военную мощь России, прочно стоявшей на новых рубежах. На маневрах, проведенных в присутствии Екатерины II, войска под командованием А.В. Суворова показали прекрасную выучку. С херсонской верфи на глазах у высоких гостей были спущены на воду **линейный корабль** и два фрегата. Из Херсона кортеж императрицы направился к Перекопу.

2. Посещение Бахчисарая

Крым встретил путешественников артиллерийским салютом и удивительными запахами весенней цветущей степи. По пути следования было обустроено 39 пунктов для остановки императрицы и ее свиты с пышными дворцами и домами. Через каждые десять **верст** устанавливались каменные столбы, увенчанные двуглавым орлом — «Екатерининские мили».

У реки Альмы Екатерину II встречали знатнейшие беи и мурзы, а также почетный караул из тысячи татар, одетых в красивые национальные одежды. Он сопровождал государыню в дальнейшей поездке по полуострову.

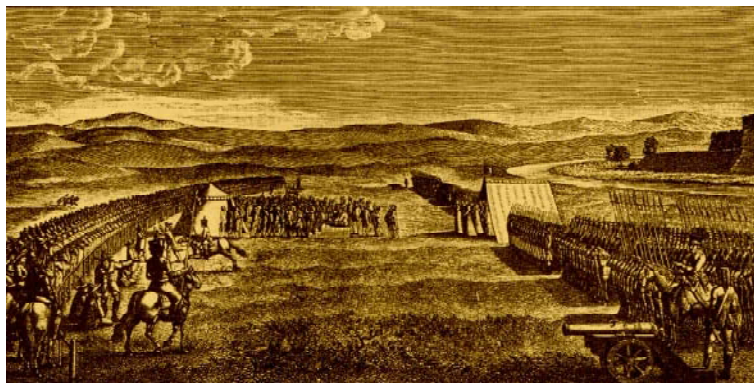

18. Встреча Екатерины II татарами. С гравюры XVIII в.

20 мая, осмотрев достопримечательности Успенского монастыря, Екатерина II отправилась в Бахчисарай. При крутом спуске лошади, запряженные в карету, испугались и понесли. От смертельной опасности императрицу спасли сопровождавшие ее татары. Они смогли остановить коней, несшихся к обрыву.

К приезду гостей Бахчисарай тщательно готовили. Главную улицу застроили хорошими домами и лавками, а ветхие строения снесли. Крыши на зданиях велено было поправить, трубы на них побелить. Более ста человек ремонтировали ханский дворец, так как многое пострадало под действием времени, а также от частых пожаров. Русские мастера при реконструкции исходили из своих представлений о восточном искусстве. Поэтому уже в XX веке реставраторам пришлось приложить немало сил, чтобы восстановить первоначальную красоту этого архитектурного комплекса.

3. Севастопольские впечатления

22 мая из Бахчисарая кортеж императрицы прибыл на Инкерманские высоты. Здесь был выстроен прекрасный павильон, в котором высоких гостей ждал обед. Во время

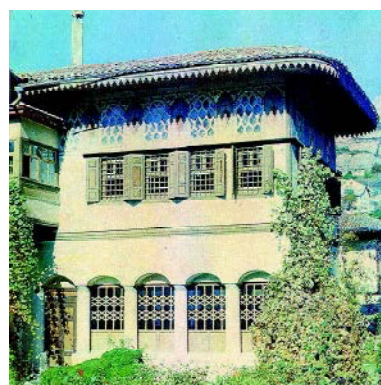

19. Бахчисарай. Беседка в ханском дворце. Современный вид.



20. Екатерининская миля на Северной стороне Севастополя. Современный вид.



21. Вид окрестностей
Инкермана в 1783 г.



22. Граф Сегюр.

него распахнулись шторы и из огромного окна открылась незабываемая картина Ахтиарской бухты, освещенной яркими лучами солнца. Стоявшие в ней корабли молодого Черноморского флота, их было сорок шесть, окутались вдоль бортов клубами белого дыма. Флот приветствовал императрицу салютом.

Иностранные гости были потрясены. Французский посол Сегюр доложил своему правительству: « Не более чем через 30 часов флаги ее кораблей могут развеяться в виду Константинополя, а знамена ее армии водрузиться на стенах его ».

Из Инкермана на легких судах кортеж направился в Севастополь. Гребцы на лодках были настоящими русскими богатырями — косая сажень в плечах. Екатерина приветствовала матросов, а потом пошутила: «Как далеко я ехала, чтобы только видеть вас». Один из них неожиданно задорно ответил: «От евдакой матушки царицы чего не может статься». Екатерина с усмешкой заметила Войновичу: «Однако, какие ораторы твои матросы».

Суда подошли к городской пристани. К приезду гостей она была благоустроена. Потемкин велел именовать пристань «Екатерининской», но в народе звали «Графской».



23. Екатерининский дворец в
Севастополе, XVIII в.



24. Вид на Севастополь
конца XVIII в.

Разместилась императрица в доме командующего, перестроенном под дворец. Два дня провела Екатерина II в городе. Здесь она наблюдала вместе со своими гостями за морскими маневрами. Корабли продемонстрировали атаку «неприятельского берега» — Северной стороны. Особо отличился экипаж линейного корабля «Святой Павел», которым командовал капитан 1 ранга Ф.Ф. Ушаков.

Флот и Севастополь произвели большое впечатление на гостей. «Красивейший порт, какой я когда-либо видел,— писал о городе император Иосиф II. — В нем могут удобно поместиться 150 кораблей в совершенной безопасности от всяких случайностей со стороны моря и от неприятеля, который никогда не отважится проникнуть в бухту, защищаемую батареями».

4. В Балаклаве и Байдарской долине

Из Севастополя 24 мая императрица отправилась в Балаклаву. После окончания русско-турецкой войны Балаклава и окрестные деревушки Кады-Кой, Алсу, Камары и другие заселялись греками. Это были люди, поступившие на российскую службу во время похода нашего флота в Средиземное море.



25. Иосиф II.



26. Церковь в Балаклаве.



27. Встреча Екатерины II ротой амазонок.



28. Амазонка.



29. Балаклавские греки. Рисунок конца XVIII в.

Остаться на родине после ухода русских кораблей добровольцы не могли, так как их ожидала верная смерть. Из них и был сформирован Балаклавский греческий батальон, на который возлагалась охрана морского побережья.

Перед въездом в городок, у деревни Кады-Кой, была устроена цветущая аллея, украшенная апельсиновыми, лимонными и лавровыми деревьями. Здесь императрицу встретил конный отряд «амазонок» из ста балаклавских гречанок. Одетые в куртки из зеленого бархата, обшитые золотым галуном, малиновые бархатные юбки и белые тюрбаны со страусовыми перьями, они представляли живописное зрелище. Екатерина II подозвала «командира» отряда, жену офицера греческого батальона Елену Сарандову, поблагодарила за службу, присвоила чин «капитана амазонок», а позже подарила ей бриллиантовый перстень.

Казалось, уже все красоты Крыма были представлены пред царские очи. Однако Потемкин совершенно справедливо полагал, что нельзя не показать величественные горные ландшафты. Ущелья, скалы, камнепады отделяли от путешественников Ласпинскую бухту. Здесь начинался Южный берег, куда можно было добраться только узкими тро-



30. Балаклава в конце XVIII в.

пами. Но и открывшийся сверху вид завораживал. Горы, поросшие лесом, кружили голову. Бескрайнее море слепило глаза золотыми бликами, а чистый, напоенный ароматами можжевельника и чебреца воздух казался вкуснее самых дорогих яств.

Недаром Екатерина II писала о Крыме: «Право, все это до того похоже на сказку из тысяча одной ночи, что не знаешь, находишься ты наяву или во сне».

Спустившись в Байдарскую долину, императрица расположилась на отдых у самого истока реки Черной. Здесь собралось множество татар, перед которыми она выступила с приветственной речью. Осмотрев татарские села, Екатерина через Бахчисарай направилась в Симферополь, а оттуда к Кафе, вновь переименованной в Феодосию. После этого она покинула Крым.

Умная и наблюдательная женщина не могла не заметить декораций, возведенных к ее приезду. Но за показной суетой императрица разглядела результаты огромной работы, проведенной на новых землях, за что Г.А. Потемкин был пожалован высоким титулом «князя Таврического».

Желая увековечить удивительное путешествие, Екатерина II учредила медаль с изображением полуострова и своего портрета.

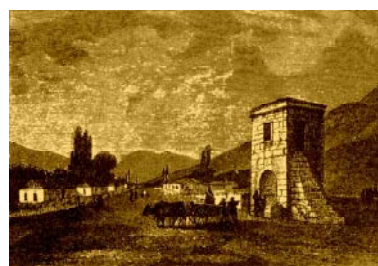

31. Павильон, где останавливалась Екатерина II во время путешествия по Крыму.



32. Екатерина II в дорожном платье.



33. Вид Феодосии в конце XVIII в.



34. Медаль, выбитая в память путешествия Екатерины II. 1787 г.



Вопросы и задания:

1. Почему Екатерина II предприняла столь продолжительное путешествие на юг России?
2. Какие достопримечательности были показаны императрице? Как вы думаете, что произвело на нее наибольшее впечатление?
3. Чем объясняется столь пристальное внимание европейских держав Австрии, Франции, Англии к путешествию Екатерины II?
4. Почему Графская пристань получила такое название? Когда она приобрела современный вид?



35. Медаль, выбитая в честь светлейшего князя Потемкина-Таврического. 1783 г.

2.3. ВО ВРЕМЯ ВТОРОЙ РУССКО-ТУРЕЦКОЙ ВОЙНЫ

1. Начало войны

Османская империя не смирилась с утратой Крыма. В Стамбуле говорили: «Пока Крым находится в руках России, Турцию можно сравнить с домом без дверей, в который каждую минуту беспрепятственно могут явиться воры». Султанское правительство требовало возвращения независимости Крыму, а также признания за собой права досматривать русские суда, идущие из Черного моря. Не добившись своего, 13 сентября 1787 года Турция объявила войну России.

Для ведения боевых действий султан выделил 200-тысячную армию и сорок боевых судов, в том числе девятнадцать линейных кораблей. План турецкого командования состоял в том, чтобы, опираясь на крепость Очаков, овладеть Крымом с помощью десанта. Противостояли этому плану две русские армии, Екатеринославская и Украинская, общей численностью в 190 тысяч человек, а также молодой Черноморский флот в составе 5 линейных кораблей, 12 фрегатов и 13 других судов.

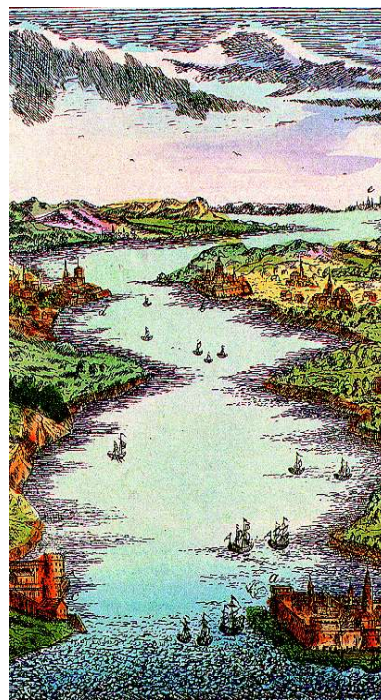

36. Вид на пролив Дарданеллы. XVIII в.

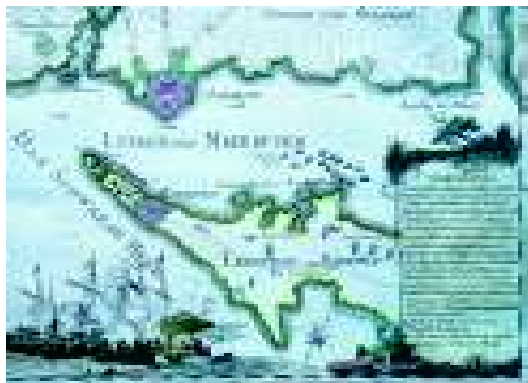

37. Карта боевых действий в районе Очакова. Гравюра XVIII в.

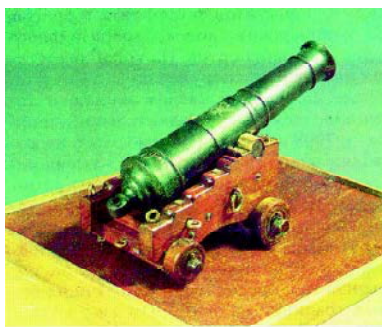

38. Корабельная пушка образца 1804 г.



39. Подвиг капитана 2 ранга Сакена. Гравюра выполнена по приказу Екатерины II.

Фон дер Остен-Сакен Иоганн Рейнгольд (1753-1788) . Уроженец Прибалтики. В 1786 г. переведен с Балтийского на Черноморский флот. Командовал отрядом судов в Днепровском лимане.

Война стала серьезным испытанием для Севастопольской эскадры. Первый ее боевой выход в море под командованием адмирала М.И. Войновича был неудачным. В начале сентября у болгарских берегов она попала в сильнейший шторм. Буря разметала суда, получившие тяжелые повреждения. Один фрегат затонул. Линейный корабль «Мария Магдалина» в полузатопленном состоянии, со сломанными мачтами был отнесен течением к Босфору, где сел на мель и стал добычей турок. «Святой Павел» оказался у кавказских берегов. В борьбе со стихией его экипаж, руководимый Ф.Ф. Ушаковым, проявил мужество и смог, исправив повреждения, вернуться в Севастополь.

2. Подвиг капитана Сакена

Весной 1788 года решено было отнять у турок Очаков, чтобы предотвратить нападение оттуда на Крымский полуостров. Армии Потемкина и Румянцева закрыли подходы к крепости с суши, а две эскадры — гребная и парусная — должны были блокировать ее с моря. В конце мая под Очаковом появилась турецкая эскадра.

Одним из первых в бой с турками вступило гребное судно под командованием капитана 2 ранга Остен-Сакена. Во время не-



40. Морское сражение близ Очакова 20 мая 1788 г. С современной картины.

сения дозорной службы оно было атаковано турецкой эскадрой. Видя, что от турецких кораблей не уйти, Остен-Сакен высадил девять матросов на шлюпку. Он велел им известить командование о случившемся. Четыре *галеры* неприятеля сцепились с русским кораблем. Начался абордажный бой. Когда стало ясно, что судно может быть захвачено врагом, командир взорвал пороховой погреб. Корабль погиб, а вместе с ним и четыре вражеских галеры.

После этого турки никогда не брали на абордаж русские суда, даже имея явное превосходство. В российском флоте появилась традиция, которую связывают с подвигом капитана 2 ранга Остен-Сакена. Перед началом боя с превосходящим по силе врагом у дверей порохового погреба клался заряженный пистолет. Выстрелом из него должен был быть взорван корабль при угрозе его пленения.

3. Победы на море и на суше

В ходе войны с опытом пришли победы на море. Все они связаны с именем Ф.Ф.Ушакова, который в апреле 1789 года уже в чине контр-адмирала принял Севастопольскую эскадру, а через год был назначен командиром Черноморского флота. Битвы у



Галера—гребное военное судно с одним рядом весел.

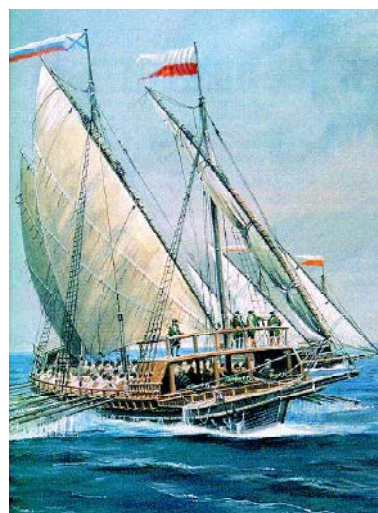

41. Галера.

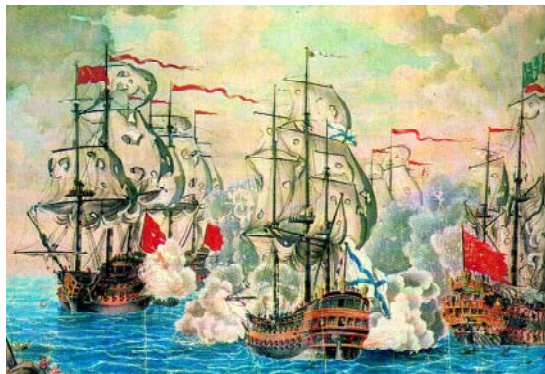

42. Бой у мыса Калиакрия. Акварель XVIII в.

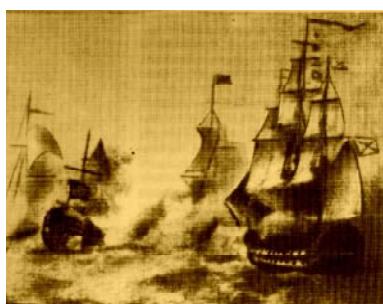

43. Бой у о. Тендра.
С картины XIX в.



44. Турецкий корабельный фонарь. XVIII в.

о.Фидониси (июль 1788) , в Керченском проливе (июнь 1790) , у о.Тендра (август 1790) стали образцами побед, одержанных умением и талантом.

"Следуй общепринятым правилам, если это необходимо, но не бойся менять их, если того требует обстановка,"— вот принцип, которым руководствовался Ф.Ф.Ушаков, вот что давало ему преимущество даже над численно превосходящим противником. Турки никак не могли приспособиться к "причудам" Ушак-паши. То он нарушит привычный строй кораблей в бою или эскадру из походного порядка в боевой не перестроит, то флагманский корабль капудан-паши не по правилам обстреляет, то тактический резерв сумеет использовать в самый неожиданный момент. А в результате флот высокой Порты терпел одно поражение за другим.

Решающая морская битва состоялась 31 августа 1791 года у мыса Калиакрия, в том месте, где от жестокого шторма пострадали русские корабли за три года до того. Турецкий адмирал Сеит-Али поклялся султану «захватить грозного Ушак-пашу и привезти его в клетке в Стамбул». Увидев сквозь пороховой дым турецкого адмирала, Ф.Ф. Ушаков крикнул ему: « Сеит-бездель-



45. Взятие крепости Очаков.
С гравюры XVIII в.



ник, я отучу тебя давать такие обещания». И, действительно, через три с половиной часа неприятель, вдвое превосходивший русский флот по числу людей, кораблей, огневой мощи, был совершенно разгромлен. Лишь наступившая темнота спасла его от полного уничтожения. В результате битвы при Калиакрии турецкий флот был вытеснен с Черного моря.

Не в пользу Османской империи складывалась ситуация и на суше. В 1788 году была взята крепость Очаков — «ключ к Черному морю». Потери турок почти впятеро превосходили урон, понесенный русскими при штурме. очевидцы вспоминали, что кровопролитие было страшное, а так как стояли сильные холода, то кровь превращалась в лед, покрывавший землю.

В следующем, 1789 году крупные победы были одержаны русскими войсками под командованием А.В. Суворова на дунайском театре военных действий.

Но, безусловно, одной из самых знаменитых операций не только в ходе русско-турецких войн, но и в военной истории в целом, стало взятие «неприступного» Измаила.

При подготовке и осуществлении штурма в полной мере были реализованы основные



46. Штаб-офицер флота времен Екатерины II.



47. Лагерь русских войск под Очаковом. С гравюры XVIII в.



48. Визитная карточка
А. В. Суворова.

Измаил—город в устье Дуная, известный с XII века как генуэзская крепость. К 1790 году превращен турками в мощную цитадель с 250 орудиями, каменными и земляными укреплениями, рвом шириной 12 и глубиной до 10 метров, гарнизоном в 35 тысяч человек. Численность русских войск, штурмовавших Измаил, составляла 31 тысячу солдат и офицеров.



49. Штурм Измаила.
Современный рисунок.

принципы стратегии и тактики А.В. Суворова: «воевать не числом, а умением», «тяжело в учении—легко в бою», «глазомер, быстрота, натиск». Великий английский поэт Д. Байрон так описал это событие:

*А бой ревел. Все бушевало тут
В агонии жестокой и кровавой.
Казалось, даже пушки устают
От грохота. И символ злой расправы
Над чувствами людскими—дикий вой,
Протяжный вопль стоял во мгле ночной...
Один жестокий час испепелил
Цветущий рай, и после в дымной гряде
За сотни лет не разобраться нам:
Война вредит и кронам и корням!*

29 декабря 1791 года в молдавском городе Яссы был подписан мирный договор. Границей России стала река Днестр. Турция согласилась признать присоединение Крыма к России. Было подтверждено право русских судов свободно проходить через черноморские проливы.

Современники называли эту войну «потемкинской». Но сам «светлейший» не увидел конца кампании 1789 — 1791 годов. Смерть настигла его в степи, по дороге из Ясс в Николаев. Он ушел из жизни в возрасте 52 лет в зените могущества и славы, победителем турок. Однако время переставило фигу-

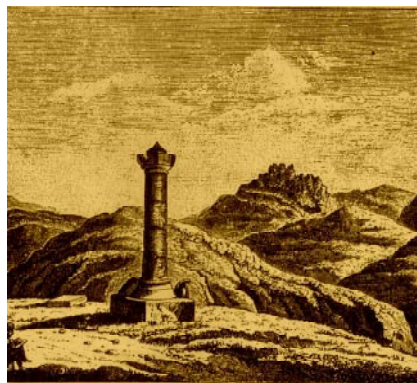

50. Памятник у Ясс на месте кончины А. Г. Потемкина.

ры на игровом поле истории, и потомки стали называть эту войну «**СУВОРОВСКОЙ**».

4. Выезд татар из Крыма

Победа России в войне 1788-1791 годов привела к массовому выезду татарского населения из Крыма. Причины называют самые разные. Несомненно, у многих крымских мусульман рухнула надежда на возвращение под власть султана-единоверца. Татарские священники, **муллы**, призывали покинуть родную землю для сохранения жизни и веры.

Большим потрясением было выселение прибрежных татар в глубь полуострова с целью воспрепятствования возможной помощи турецкому десанту. Операция эта была поручена татарскому бею Мехметшаху Ширинскому. Он блестяще справился с задачей и не допустил волнений. Через восемь месяцев высланные смогли вернуться к родным местам, но страх перед возможной в будущем **депортацией** остался. Ведь память о выселении из Крыма христиан была еще жива.

Повлияли на настроение местного населения и многочисленные злоупотребления российских чиновников, которые пользовались тем, что татары не знали ни рус-



Как вы думаете, почему войну назвали «суворовской»?

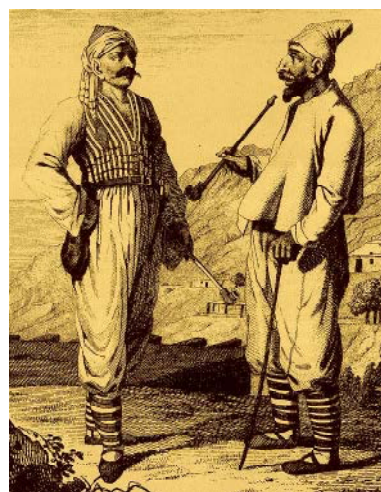

51. Горные татары. Рисунок конца XVIII в.



Депортация—высылка, изгнание как мера наказания.



52. Селение Черкес-Кермен.
Конец XVIII в.



Рис. 53

ского языка, ни российских законов. Особенно много произвола терпели они в отношении собственности на землю. Право на нее большинство татар могли подтвердить лишь устно. Документов никаких у них не было.

Когда земли, пустовавшие после выселения крымских христиан, стали раздавать российским дворянам, к ним прихватывались и участки татар. Многие местные жители, обращаясь с жалобой, вдруг с изумлением узнавали, что они продали свою землю, получили за нее деньги, а за неграмотностью доверили расписаться в этом другим людям.

Историки спорят о численности татар, выселившихся из Крыма после второй русско-турецкой войны. Большинство полагает, что их было около 100000 человек. Экономика полуострова получила страшный удар, особенно пострадало сельское хозяйство. Сотни сел обезлюдели. Нужно было заселять их новыми обитателями.

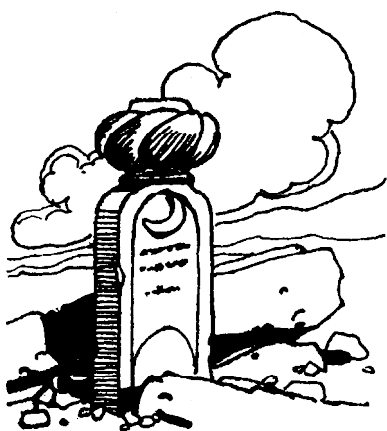

Рис. 54



Вопросы и задания:

1. Назовите причины русско-турецкой войны 1787-1791 годов.
2. Подготовьте с помощью учебника и дополнительной литературы рассказ о военном искусстве А.В. Суворова или Ф.Ф. Ушакова.
3. Каковы последствия победы России в русско-турецких войнах:
 - а) для России?
 - б) для Крыма?
4. Представьте себя в роли ветерана русско-турецкой войны и расскажите о сухопутных или морских сражениях, участниками которых вы были. Сумели ли вы одержать победу и почему? Проиллюстрируйте свой рассказ несколькими рисунками.

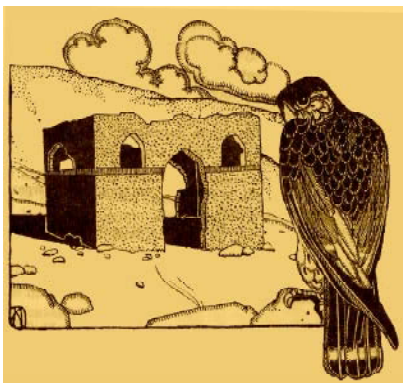
53, 54, 55. Рисунки К.Арцеулова к "Легендам Крыма" Н.Маркса.



Рис. 55



Глава третья

Город растет и строится

3.1. НА РУБЕЖЕ ВЕКОВ

1. Под флагом Ф.Ф. Ушакова

В военной кампании 1787–1791 годов Черноморский флот показал высокую выучку и боеспособность, в чем велика была заслуга Ф.Ф. Ушакова. Казалось, перед победителем турок, талантливым флотоводцем открывалась блестящая карьера. Но после смерти Г.А. Потемкина многое изменилось и в судьбе Черноморского флота, и в судьбе Ф.Ф. Ушакова. Уже в конце октября 1791 года Екатерина II поручает начальство над армией и флотом на юге России графу М.В. Каховскому, а в феврале 1792 года руководство над Черноморским адмиралтейским управлением перешло к вице-адмиралу Н.С. Мордвинову. Об Ушакове в этих распоряжениях не было сказано ни слова, и он остался только старшим начальником над флотом, стоявшим в Севастополе. Отношения же его с Н.С. Мордвиновым складывались непросто. Екатерина II, по-видимому, понимая, что обошла Ушакова назначениями, вызывает его в ноябре 1792 года в Петербург, где он пробыл несколько месяцев. В сентябре 1793 года Ушаков произведен в вице-адмиралы. Но в главном ситуация не изменилась. Оставалось только



1. Ушаков Федор Федорович (1745–1817). После окончания Морского корпуса служил на Балтийском и Азовском морях. В январе 1784 г. переведен на Черноморский флот. В 1798–1800 гг. командовал российским флотом в Средиземном море. Освободил от французов Ионические острова. В 1800 г. возвратился с эскадрой в Севастополь.



2. Памятник Ф. Ф. Ушакову в Севастополе.

неустанно заниматься флотом, не думая ни о чинах, ни о регалиях. Тем более, что забот по устройству флота было предостаточно. Нужно чинить корабли, достраивать портовые сооружения, возводить новые укрепления. И Ф.Ф. Ушаков стал настоящим хозяином флота и города—рачительным и внимательным. Если было необходимо, он отправлялся в Херсон за лесом и металлом, неутомимо обследовал строящиеся объекты. Но больше всего его беспокоило обустройство людей. Он понимал, что только здоровый, сытый, надлежащим образом обмундированный матрос сможет хорошо служить. Поэтому строились каменные **казармы** на высоких берегах против кораблей, рылись новые колодцы, прокладывались дороги. Были заведены сельскохозяйственные участки для экипажей кораблей. " Как отведаешь хрусткого огурца да зеленого лука, —говаривали матросы,—так и служба легче идет". На высоте берега Южной бухты возводилось двухэтажное каменное здание госпиталя с казармами для обслуживающего персонала. Вскоре первые больные были переведены из сырых и темных барачков в его светлые палаты. Любил Ушаков пройтись по Артиллерийской и Корабельной **слободкам**, что росли

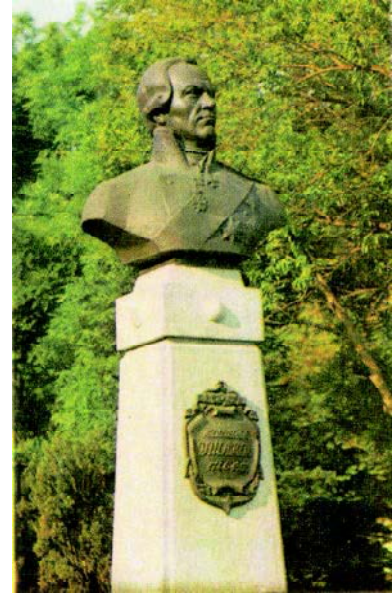

Казарма—здание для размещения военнослужащих.



Слободка—в городах район, населенный мастеровым людом.



3. Матросы в форме конца XVIII в.



4. А. В. Суворов и Ф. Ф. Ушаков в Севастополе.



5. Памятник А. В. Суворову в Севастополе. 1983 г.



6. Павел I, российский император (1796–1800).

по берегам бухт, осмотреть новые дома, познакомиться с вновь созданными семьями. Он искренне радовался, что растет город и число его жителей. Федора Федоровича интересовало и то, как отдыхали матросы и офицеры. Не случайно лесистую балку на Корабельной стороне, где поставили качели и карусели для народных гуляний, называли именем адмирала.

Но все же главным было то, что под руководством Ф.Ф. Ушакова флот совершенствовал свое мастерство, а Севастополь становился настоящей крепостью. В феврале 1793 года состоялась встреча Ф.Ф. Ушакова с А.В. Суворовым, возглавлявшим тогда строительство крепостей на юге России. Оба считали город цитаделью Тавриды и понимали необходимость укрепления его с суши. Через три года Суворов в последний раз приезжал в Севастополь. Он смог видеть воплощение этих планов. По берегам бухт выросло восемь батарей, часть из них была названа в честь будущего русского императора Павла I и его сыновей – Александра, Константина, Николая.

2. Город Ахтиар

В 1796 году умерла Екатерина II, ее сын Павел наследовал власть, но не стал продолжателем ее дел. Отношения между ма-



7. Вид на Ахтиар
в начале XIX в.



терью и сыном часто не складывались. Поэтому после смерти императрицы Павел I отменил многие ее указы. Например, Симферополь был переименован в Ак-Мечеть, а Севастополь в **Ахтиар**. Последнее название не было принято людьми. И хотя город в официальных документах назывался именем татарской деревушки, для жителей он оставался Севастополем.

В 1797 году Павел I ликвидировал Экспедицию строения южных крепостей России, в связи с чем работы по возведению береговых укреплений в Севастополе значительно замедлились. Эту политику продолжил и сын Павла – Александр I, вступивший на престол в 1801 году. Талантливые флотоводцы перестали цениться. Ф.Ф. Ушаков, вернувшийся из победного Средиземноморского похода, в 1802 году был переведен на Балтику для командования гребной флотилией. Пять лет спустя прославленный адмирал ушел в отставку. 2 сентября 1817 года он скончался, всеми забытый, в своем небольшом имении на Тамбовщине.

3. Городская торговля

В 1804 году Ахтиар был официально объявлен главным военным портом Черноморского флота вместо Николаева. Город, вы-



8. Маркиз де Траверсе Жан-Франсуа (Иван Иванович) (1754–1830). В 1791 г. принят в российский флот и произведен в контр-адмиралы. В 1802 г. назначен командиром Черноморского флота и портов. Стал первым военным губернатором Севастополя – главного порта Черноморского флота. Составил план застройки города, предусматривавший деление его на две части: Корабельную, отведенную для нужд флота, и Южную, предназначенную для жилья и отдыха. В 1811 г. назначен Морским министром.



9. Вид на Балаклаву. 1804 г.



Таврическая губерния (**губерния**—территориальная единица в Российской империи) образована в 1802 г. Столицей ее стал Симферополь, которому Александр I вернул это название.



10. Адмирал Грейг Алексей Самуилович (1775–1845). С 1816 по 1833 гг. командир Черноморского флота и портов, военный губернатор Севастополя.

веденный из состава **Таврической губернии**, становился самостоятельной административной единицей. В связи с этим в него был запрещен вход торговым судам. Для них предназначалась гавань Феодосии. Это решение больно ударило по городскому населению.

В Севастополе цены на дрова и провизию были выше, чем в других городах Крыма. Сказывалось отсутствие дорог. Без товаров, привезенных морем, посреднической торговле приходилось совсем туго. Как было не вспомнить екатерининские времена, когда указом императрицы Севастополь был открыт "для всех народов, в дружбе с империей нашей пребывающих, в пользу торговли их . . . с подданными". И пусть не часто, но и в Севастопольский порт, и в Балаклаву заходили иностранные корабли. Они везли шелковые и шерстяные ткани, лимоны и апельсины, изюм и халву, финики и орехи, кофе и бумагу. Торги собирались по воскресеньям, а кроме того два раза в год проводились ярмарки.

Только в 1820 году, по ходатайству тогдашнего командира Черноморского флота адмирала Алексея Самуиловича Грейга, энергичного, любящего море и флот человека, в Севастополь вновь разрешено было



11. Севастополь в 1827 г.
С рисунка К. Кюгельхена.

заходить купеческим судам. Правда, только российским, а не иностранным. Швартоваться они должны были в Артиллерийской бухте. Рядом с ней бурлила жизнь городского рынка. Для продажи молочных, мясных продуктов, приготовленной пищи существовали специальные ряды. Овощи, фрукты, рыбу предлагали прямо с земли. Звонкие голоса торговки перекрывали гул толпы: «Пирог, горячий пирог. Кому с кашей, капустой, требухой? Кто любит с маком, а кому и с таким». Нараспев зазывали покупателей продавцы рыбы. Их товар лежать не любит: плоская, шишковатая камбала, отливающая серебром хамса, голубоватая с темной спинкой скумбрия. Но особенно быстро расходуется султанка, как розоватый жемчуг в раковине, лежит она в плетеных корзинах. Устрицы и мидии довершали это морское изобилие. Летом и осенью пеструю палитру рынка украшали краснобокие яблоки, впитавшие цвет солнца груши и темный, как южная ночь, виноград.

В 1816 году базар был открыт и на Северной стороне. Туда, по большей части, приезжали на своих скрипучих **мажарах** татары. Мелкие торговцы перекупали у них дрова, овечий сыр, баранину и многое дру-



12. Купец.



Мажара—большая телега с решетчатыми боковыми стенками.



13. Татарские мажары.



Корвет—трехмачтовый военный корабль с открытой батарейной палубой, на которой располагалось от 20 до 30 орудий. Предназначался для разведки и другой вспомогательной службы.

гое. В Севастополь грузы перевозились на **яликах**. Эти небольшие лодки, во множестве сновавшие по бухте, были важным транспортным средством.

Кроме рынков, торговля велась и в небольших лавках. Здесь продавались изделия местной промышленности: мыло, свечи, соль. Казенные предприятия производили кирпич, черепицу, известь.



14. Корвет.



Бриг—двухмачтовый военный корабль с открытой батарейной палубой, на которой располагалось от 16 до 28 орудий. Предназначался для дозорной службы.

4. Адмиралтейство

Самым крупным предприятием в Севастополе было Адмиралтейство. В начале XIX века здесь уже не только ремонтировали, но и строили военные суда. Первым в 1810 году со стапелей был спущен 18-пушечный **корвет** "Крым". За последующие семнадцать лет построили еще семнадцать, а отремонтировали четырнадцать военных судов. Но, пожалуй, самым знаменитым кораблем из всех построенных стал **бриг** "Меркурий". 7 мая 1820 года 20-пушечный красавец вышел в бухту. Тридцатиметровый корпус был набран из крымского дуба и английского ореха. Нос корабля украшала фигура бога Меркурия. Выдающийся инженер и корабел Иван Яковлевич Осминин мог гордиться своим детищем. А спустя девять лет бриг "Меркурий" стал гордостью флота, Севас-



15. Балаклава в 1827 г.

тополя, Отечества. Израненный в бою с турецкой эскадрой корабль вернулся в родное Адмиралтейство для ремонта. К тому времени предприятие расширилось. Здесь могли строиться и крупные многопушечные фрегаты. Лес для них хранился на складах, названных **Голландией**. Порох и ядра—в **Лабораторной** балке.

Благоустроен был и порт. Безопасность судоходства обеспечивали 36-метровый маяк на Херсонесском мысу и Инкерманские маяки, самые высокие в России (около 122 метров над уровнем моря).

5. Население города

Рос город, а вместе с ним подрастало первое поколение коренных севастопольцев. Для босоногой детворы слободок, детей купцов и офицеров были родными и пропыленные улицы, и лесистые балки, и бухты с привычными силуэтами кораблей. Но главным для ребятишек и их родителей было море. Моряком здесь чувствовал себя каждый если не по долгу службы, то по велению сердца. К концу XVIII века в городе жило около 10 тысяч военных, остальные же сословия составляли примерно 200 человек. Через 50 лет население выросло в пять раз. Невоенных среди них было столько



16. Штаб-офицер флота. 1826 г.



Лабораторная балка—получила название от размещавшихся в ней артиллерийских магазинов (лабораторий), в которых бомбы и гранаты начинались порохом.

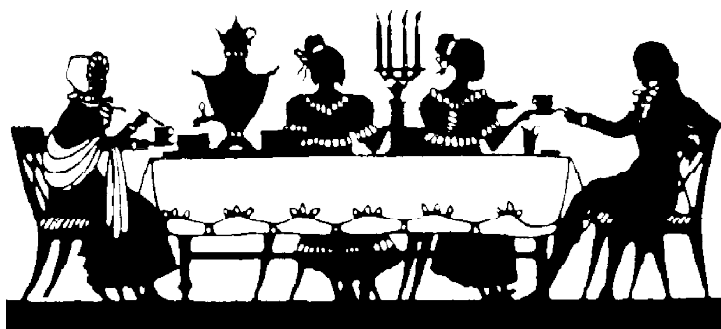

17. Состоятельные горожане.

же, сколько ранее всех жителей города, около 10 тысяч человек.

Севастопольский полицмейстер в своем отчете называет чиновников, купцов, крестьян, священнослужителей, ремесленников и актеров. Состоятельные горожане жили на главных улицах—Екатерининской и Большой Морской. А те, кто победнее, строили небольшие домики на городском холме. Сюда достопочтенные граждане не отваживались заглядывать в вечернее время. Это место так и прозвали "Хребтом беззакония". Неприглядность Корабельной, Артиллерийской, Каторжной слободок скрадывали синь моря да горячее солнце. Но это летом. А зимой в маленьких лачугах, приваливших одним боком к камню скалы, нищета и болезни были частыми гостями.

Иногда инфекционные заболевания приобретали эпидемический характер. Городские власти в таких случаях вводили карантин, что для жителей города было настоящим бедствием, так как прекращался подвоз продуктов, сена, дров. Городская беднота, лишенная даже скудных средств существования, бунтовала.



18. Актер.

6. Севастопольское восстание 1830 года

Печальную известность приобрел так называемый севастопольский "чумной бунт".



19. Предметы домашнего обихода.

Еще в мае 1828 года по приказу губернатора Новороссии графа М.С. Воронцова в Севастополе был введен карантин. Необходимость таких мер вызывалась вспышками холеры на Кавказском побережье, куда регулярно ходили корабли Черноморского флота. Правда, в Севастополе случаев заболевания не было зафиксировано, но предосторожность не помешает, считали власти. Однако "благоразумные меры" обернулись чудовищными злоупотреблениями. Заболевших любой болезнью и членов их семей определяли в чумные лазареты, под которые выделялись полуразрушенные казармы и пещеры. Зимой людей велено было купать в море, а с марта 1830 года город превратился в тюрьму, так как всем, кроме чиновников и офицеров, запрещалось выходить из дома.

Голод и произвол властей привели к вспышке стихийного возмущения. Жители слободок, матросы, мастеровые громили квартиры состоятельных людей, отлавливали врачей и санитаров, обвиняемых в насилии над больными. Пять дней город находился в руках восставших. Был убит военный губернатор генерал-лейтенант Н.А. Столыпин, а также ряд других должностных лиц. 7 июня в город были введены войска и началась рас-



20. Граф Воронцов Михаил Семенович (1782–1856).



21. Военнослужащие мастеровые, работавшие на адмиралтейских верфях.

права. Две комиссии, созданные для выяснения причин восстания, указали на злоупотребления властей. К их выводам никто не прислушался. К следствию были привлечены "все виновные" – шесть тысяч человек, пятая часть населения города. Семь человек было казнено, сотни людей "прогнали сквозь строй", сослали на каторжные работы и в арестантские роты.



22. Крестьянин.



Вопросы и задания:

1. Составьте план ответа по теме "Ушаков – командующий Черноморским флотом".
2. Почему одну из балок на Корабельной стороне называют Ушаковой?
3. Какие товары можно было купить на севастопольском рынке в конце XVIII века и в 20-е годы XIX века? Объясните свою точку зрения. Если можете, дайте свой ответ в рисунках.
4. Название какой страны мы можем найти на карте Севастополя? Объясните это необычное совпадение.



23. Бой брига "Меркурий".
Акварель штурмана
И. Прокофьева.

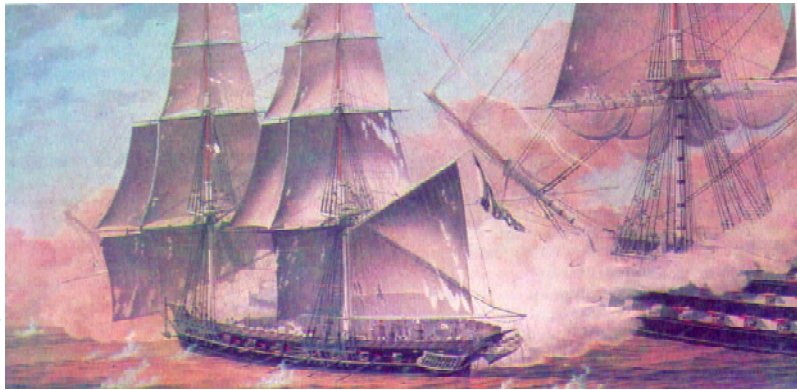

"Потомству в пример"

В апреле 1828 года началась очередная русско-турецкая война. Активное участие в ней принимал Черноморский флот. Выдающийся подвиг совершил экипаж брига "Меркурий". Утром 14 мая 1829 года отряд из трех небольших российских судов столкнулся в Черном море с турецкой эскадрой, в составе которой было шесть линейных кораблей. Увидев подавляющее превосходство в силах противника, русские суда начали отступать к Севастополю. Двум удалось уйти, а "Меркурий" отстал.

Когда стало ясно, что турки их настигают, командир брига капитан-лейтенант Александр Иванович Казарский собрал офицеров. По традиции, заведенной на флоте, первым говорил самый младший по чину, штурманский поручик И. Прокофьев. Он высказался за то, чтобы вступить в сражение с врагом. Выступивший за ним лейтенант Ф. Новосильский предложил, в случае угрозы захвата корабля, взорвать его. Эти мнения утвердил командир и поддержал экипаж. У входа в пороховой погреб был положен заряженный пистолет.

Вскоре начался неравный бой с линейными кораблями: 110-пушечным "Селимие" и 74-пушечным "Реал-беем". Он длился бо-



24. Казарский Александр Иванович (1798–1833). В 1811 г. поступил волонтером на Черноморский флот. В 1831 г. произведен в капитаны 1 ранга.



25. Бриг "Меркурий", атакованный двумя турецкими кораблями. С картины И.К. Айвазовского.



26. А. И. Казарский во время боя. С гравюры Р. Яхнина.



27. Памятная медаль в честь брига "Меркурий". 1837 г.

лее четырех часов. Умело маневрируя и ведя прицельный огонь, "Меркурий" нанес турецким кораблям серьезные повреждения, лишив их возможности сражаться. Русский бриг вышел победителем в беспрецедентном по неравенству сил морском бою.

Турецкий офицер с "Реал-бея" писал позже: "В продолжение сражения мы поняли, что капитан брига никогда не сдастся и, если он потеряет надежду, то взорвет свой бриг на воздух. Ежели в великих деяниях древних и наших времен находятся подвиги храбрости, то сей поступок должен все оные помрачить, и имя сего героя достойно быть начертанным золотыми буквами на храме славы".

22 пробоины в корпусе и поврежденные паруса не помешали "Меркурию" самостоятельно вернуться в родной Севастополь. Четыре члена экипажа погибли в бою, восемь, включая командира, получили ранения. Узнав о подвиге "Меркурия", Николай I распорядился: "Капитан-лейтенанта Казарского произвести в капитаны II ранга, дать Георгия, ... в герб привнести пистолет". Изображение пистолета было внесено в гербы и других офицеров корабля как оружие, избранное ими для защиты чести Андреевского флага. Все офицеры были произведены в следующие чины и получили пожизненную пенсию в разме-



28. Бриг "Меркурий" возвращается домой.

ре двойного жалования. Не были обделены наградами и матросы. Экипаж брига за свой подвиг был удостоен высшей награды — права носить кормовой **Георгиевский флаг**. Это—высшая награда для судна, экипаж которого проявил непоколебимое мужество и отвагу в достижении победы над врагом и защите чести Военно-Морского флага. Указом императора предписывалось всегда числить в списках российского флота корабль с названием "Память Меркурия".

В 1839 году на Мичманском бульваре был открыт первый памятник на земле Севастополя. Автор, академик архитектуры Александр Павлович Брюллов, исполнил проект в классическом стиле. На усеченной пирамиде из крымбальского известняка установлена античная **трирема**, сделанная из чугуна. В небольших нишах — изображения античных богов и Казарского. На памятнике—лаконичная надпись, начертанная по указанию Николая I, — "Казарскому. Потомству в пример".

Вопрос:

Расскажите о бое между бригом "Меркурий" и турецкими кораблями от имени участника этого сражения. Какой эпизод был наиболее драматичным и почему?



29. Крест ордена св. Георгия.



30. Памятник А. И. Казарскому. 1839 г.



31. Александр I, российский император (1800–1825).



32. Николай I, российский император (1825–1855).

3.2. "ЛАЗАРЕВСКАЯ ЭПОХА"

1. *Новый император*

В марте 1826 года был обнародован указ государя-императора, официально вернувший нашему городу имя, данное ему при основании: "... Город не именовать впредь Ахтиаром, но всегда Севастополем". Это распоряжение было сделано новым российским самодержцем – Николаем I. Он вступил на престол после внезапной кончины осенью 1825 года старшего брата – Александра, заболевшего во время путешествия по Крыму.

В конце октября Александр I посетил Балаклаву, а оттуда решил совершить конную прогулку в сопровождении проводника-татарина в сторону Георгиевского монастыря. День был солнечный, теплый, но к вечеру подул холодный, порывистый ветер. Император, одетый в один мундир, сильно продрог. Началось простудное заболевание, на которое он старался не обращать внимания – ездил верхом в Чуфут-Кале. Но лихорадка томила его. В ноябре император скончался в городе Таганроге.

Его преемник видел смысл своего правления в утверждении законности в России, в достижении процветания Отечества. Прав-



33. Смотр судов Черноморского флота Николаем I. 1852 г.
С картины И.К.Айвазовского.

да, счастье и благополучие подданных он понимал по-своему. Однако в трудах по управлению страной император был неутомим. Он старался вникнуть во все государственные дела. Работал, часто жертвуя сном. Был непритязателен в быту: спал на солдатской железной койке, укрывался шинелью, питался простой армейской пищей — щами да кашами. Николай I много ездил по стране, часто бывая в Крыму и в Севастополе. Поскольку он был убежден, что без сильного флота нет могущественной Российской империи, то к нуждам его относился очень внимательно.

2. Михаил Петрович Лазарев

В 1834 году на должность командующего Черноморским флотом и Севастопольского губернатора был назначен императорским указом вице-адмирал М.П. Лазарев. Его деятельность была столь плодотворной, что почти два десятилетия до 1851 года часто называют "Лазаревской эпохой" в истории города. Родился будущий выдающийся путешественник и прославленный флотоводец 3 ноября 1788 года в российской глубинке — в городе Владимире. Однако с момента поступления в Морской корпус вся его жизнь была связана с морем и посвящена

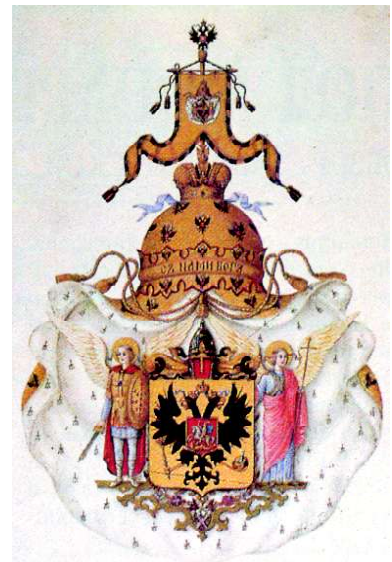

34. Российский государственный герб при Николае I.



35. М. П. Лазарев в 1827 г.



36. Шлюпы "Восток" и "Мирный" у берегов Антарктиды.



Шлюп—трехмачтовый военный корабль с открытой батарейной палубой. Предназначался для разведывательной и дозорной службы.



Гардемарин—воспитанник выпускного класса Морского корпуса.



37. Беллинсгаузен Фаддей Фаддеевич (1778–1852). Выдающийся мореплаватель, адмирал (1843). С 1810 по 1819 гг. служил на Черноморском флоте.

служению Отечеству. За десять лет после окончания учебы Лазарев выдвинулся в ряды лучших офицеров российского флота. Не случайно он был назначен командовать кораблем "Суворов", отправлявшимся в кругосветное путешествие в 1813 году. А через шесть лет включен в состав экспедиции к Южному полюсу. Он командовал **шлюпом** "Мирный", а начальник экспедиции, Фаддей Фаддеевич Беллинсгаузен — шлюпом "Восток". Отважным исследователям принадлежит честь открытия в 1820 году шестого континента Земли—Антарктиды. За вторым кругосветным путешествием последовало третье — на фрегате "Крейсер", которое продолжалось с 1822 по 1825 годы.

Перечисленного хватило бы на несколько судеб, но Лазарева еще ждало участие в морских баталиях, командование Черноморским флотом, благоустройство Севастополя. Но, пожалуй, одним из самых значительных дел Михаила Петровича было воспитание учеников, спланивание единомышленников. Так, например, на линейном корабле "Азов", командиром которого был уже капитан I ранга М.П. Лазарев, служили лейтенант П.С. Нахимов, мичман В.А. Корнилов, **гардемарин** В.И. Истомина—будущие герои обороны Севастополя.

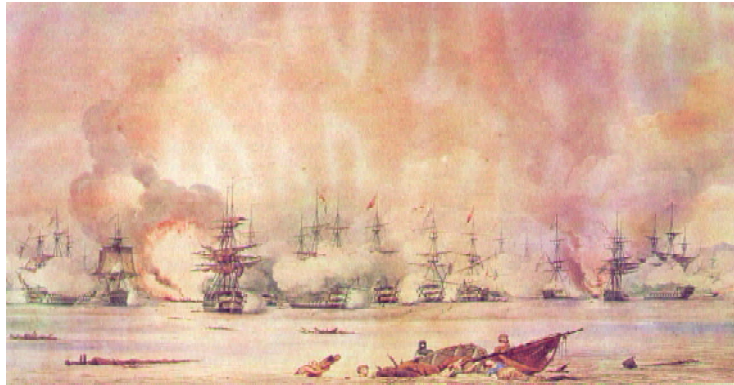

38. Наваринский бой.

8 августа 1827 года "Азов" участвовал в знаменитом Наваринском сражении. Отличная боевая выучка, мужество и отвага экипажа позволили ему одержать верх над пятью турецкими кораблями.

Узнав о подвиге "Азова", Николай I щедро наградил его экипаж. М.П. Лазарев, кроме ордена, получил чин контр-адмирала. А сам линейный корабль "Азов" впервые в российском флоте был награжден кормовым Георгиевским флагом.

3. Во главе флота

"... Что за порт Севастополь! Чудный! Кажется, что благодатная природа излила на него все свои щедроты и даровала все, что только нужно для лучшего порта в мире", — так описывал в письме к другу свои первые впечатления от встречи с Севастополем вновь назначенный командир Черноморского флота М.П. Лазарев. Но сколько нужно было сделать, чтобы крепость на море стала действительно первоклассной, а Черноморский флот совершенствовал свою боепособность!

Каждый день командующего с утра и до позднего вечера проходил в неустанных заботах и хлопотах. Согласно высочайшему повелению, в первый же год пребыва-



39. Линейный корабль "Азов".



40. М. П. Лазарев—командующий Черноморским флотом.



41. Павловская батарея. С картины И. К. Айвазовского.

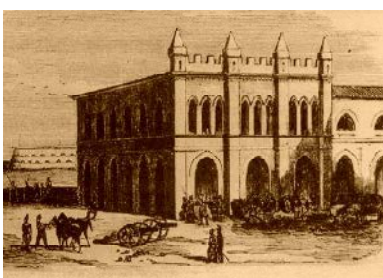

42. Николаевская батарея. За ней видна Константиновская.



Почему батареи носили такие имена? Какие из них сохранились до наших дней?



43. Михайловская батарея.

ния в Севастополе Михаил Петрович Лазарев много внимания уделял строительству береговых укреплений. В 1837 году Николай I лично посетил город: осмотрел возводимые батареи и распорядился ускорить темпы строительства. Однако работы были трудоемкими, и только к середине века вместо земляных батарей построили пять каменных. Константиновская, на северной оконечности бухты, и Михайловская, к востоку от нее, сохранились до наших дней. На южной стороне бухты стояли три батареи, ныне не существующие. Это – Александровская, напротив Константиновской, Николаевская – на месте современного Приморского бульвара, Павловская – на Павловском мысу. Батареи были оснащены десятками мощных орудий.

Все же главная забота командующего – флот. Его необходимо было пополнять новыми судами. На верфях Севастополя, Николаева и Херсона при Лазареве построили 150 боевых кораблей. Они были укомплектованы личным составом. Регулярно проводились учения, морские походы. “В такой службе, как морская, – говорил Лазарев, – не существует мелочей... Самый незначительный недосмотр при случае может повести к потере корабля и гибели сотен товарищей-сослуживцев.”



44. Старое Адмиралтейство.

Растущий флот требовал нового Адмиралтейства. В 1838 году начались земляные работы, которые готовили для него строительную площадку. Часть горы между Южной и Корабельной бухтами пришлось срыть. Грунт вывозился к устью Южной бухты. Здесь, где начиналась Сарандинакина балка, были болота, которые и засыпали, позже на этом месте построили железнодорожную станцию.

Путешественник, побывавший в Севастополе в 1837 году, писал, что около тридцати тысяч человек задействованы на земляных работах. Они уносили в мешках, "почти горстями", холмы. Их лица, руки и парусиновая одежда были как будто засыпаны мукой, так как работать приходилось в облаках пыли. От нее, как писали, начиналось "египетское воспаление глаз". Нередко в одни сутки человек лишался зрения.

В 1840 году на новом месте начали возводить доки для строительства и ремонта кораблей. Через девять лет пять были готовы к приему судов. Одновременно провели водовод длиной 18 километров. При этом проббили в горе четыре туннеля, построили каменные арки. Остатки этих сооружений сохранились в Ушаковой и Аполлоновой балках до наших дней. Проектировал и сами



45. Строитель.



46. Акведук.



47. Новые доки в Севастополе.

доки, и водопровод инженер Джон Уптон. Англичанин на русской службе, он вошел в историю города как автор многих знаменитых сооружений.



48. Подъезд дома постройки 40-х годов XIX в. Современная фотография.

4. Благоустройство городского центра

По заданию адмирала М.П. Лазарева полковник Джон Уптон разработал план реконструкции городского центра, который был утвержден в 1840 году. Улицы Екатерининская и Большая Морская брали свое начало от Екатерининской площади (пл. Нахимова). Огибая центральный холм, они составляли городское кольцо. В месте их соединения с Балаклавской дорогой образовалась площадь, получившая название Театральной (пл. Ушакова).

Реконструкция города началась со слом построек на "Хребте беззакония". Еще в 1838 году Михаил Петрович писал в рапорте: " В Севастополе лучшая часть города, именуемая "Хребет", выходящая к рейдовой бухте и к морю... с давнего времени заселена мелкими частными домиками или хижинами, неправильными, безобразными, без плана улиц и домов". Теперь городской холм застроили зданиями в классическом стиле. Их фасады украшались колоннадами и портиками. Изящество архитектурных



49. Казармы флотских экипажей.



50. Морская библиотека. 1850 г.

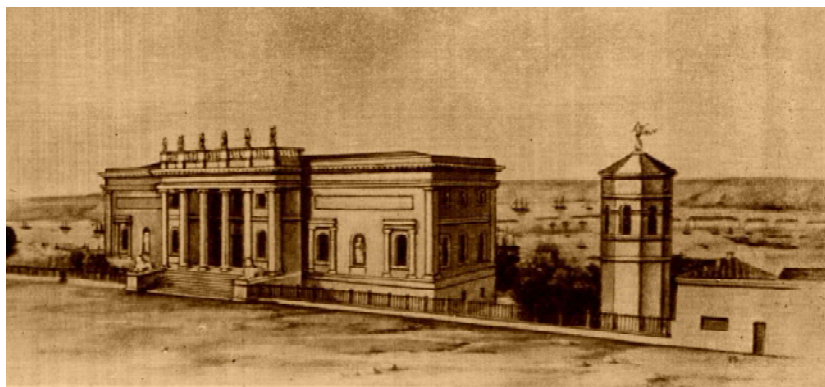

деталей перекликалось с причудливыми силуэтами убегающих вниз лестниц, белизна инкерманского камня построек дополнялась охрой крыш, а в окнах домов, повернутых фасадами к морю, отражалось небо.

Впереди, на северной оконечности холма, зеленел недавно разбитый бульвар, получивший название Малого. Его главной достопримечательностью был памятник Казарскому. Выше Театральной площади, также на холме, благоустроили другой бульвар, впоследствии названный Большим.

В 1844 году здесь же, на центральном холме, завершили строительство специального здания для Морской библиотеки. Хотя открыта она была еще в 1822 году, но размещалась в не совсем приспособленном помещении. Фонды же библиотеки были большими, так как на ее содержание и приобретение новых книг офицеры флота добровольно отчисляли по копейке с каждого рубля жалования. К всеобщему сожалению, простояло новое здание недолго, через восемь месяцев сильно пострадало при пожаре. М.П. Лазарев горько сожалел о случившемся: "До слез жаль, но делать нечего. Надобно начинать работу сно-



51. "Зеленый дом" – здание пансиона благородных девиц. Середина XIX в.

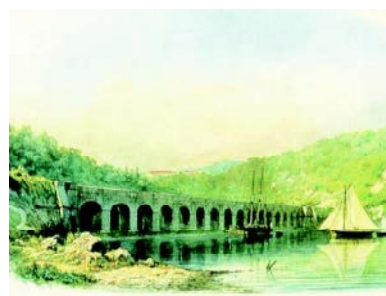

52. Килен-бухта. Середина XIX в.



53. Екатерининская пристань.
Середина XIX в.

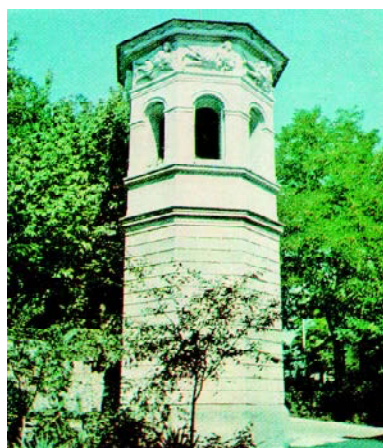

54. "Вашня ветров".



До наших дней от здания Морской библиотеки, построенной при Лазареве на городском холме, сохранилась лишь "Вашня ветров", служившая вытяжной шахтой для вентиляции книгохранилища.

ва." В 1846–1848 годах на этом же месте по проекту Александра Павловича Брюллова было построено трехэтажное здание. Выдержанное в строгом классическом стиле, оно имело множество красивых мраморных деталей: лестницы со сфинксами, дорические колонны, портик с шестью статуями, барельеф на тему мореплавания. Богаты были фонды библиотеки, насчитывавшие тысячи томов по различным отраслям знаний. В 1890 году дочь адмирала Лазарева – Татьяна Михайловна передала в дар Морской библиотеке 1155 книг своего отца.

От библиотеки рукой подать до Графской пристани. Когда-то на ее деревянном настиле красовались живописные горы арбузов. Теперь это место выглядело совершенно по-иному. Джон Уптон спроектировал портик в античном вкусе. От него к морю вела широкая лестница с парапетом, украшенная изваяниями львов из белого мрамора. На верхней части портика была выбита дата "1846".

5. "Волшебный край"

*Кто видел край, где роскошью природы
Оживлены дубравы и луга,
Где весело шумят и блещут воды
И мирные ласкают берега,*



55. Севастополь в 1840-е годы.
С рисунка К. Боссоли.



*Где на холмы под лавровые своды
Не смеют лечь угрюмые снега?
Скажите мне: кто видел край прелестный?*

А.С. Пушкин. 1821 г.

Наверное немногие современники великого поэта могли утвердительно ответить на этот вопрос. Таврида только начала открывать свои тайники для любознательных и пытливых умов. В первой половине XIX века среди тех, кто своими глазами хотел увидеть "рай на земле", было немало известных поэтов, писателей, ученых. Многие из них, насладившись красотами Южного бережья, выбирали сложный и трудный, но зато интересный маршрут через горы к Севастополю. В сентябре 1820 года именно этим путем, преодолев Шайтан-Мердвен ("Чертову лестницу"), спустился к Балаклаве Александр Сергеевич Пушкин. Дорога запомнилась поэту. Он писал позже, что по "лестнице взобрались мы пешком, держа за хвост татарских лошадей наших. Это забавляло меня чрезвычайно, и казалось каким-то таинственным восточным обрядом".

Через селение Байдары (современное Орлиное) поэт со спутниками направился на мыс Фиолент. Он осмотрел древний Георгиевский монастырь, возрожденный к жизни за пять лет до этого. «Монастырь и его



56. А. С. Пушкин. Автопортрет (1821 г.).



Святылище какого божества, предположительно, находилось на мысе Фиолент в древности? Вспомните легенду, связанную с этим святылищем.



57. Георгиевский монастырь. Середина XIX в.

крутая лестница к морю оставили во мне сильные впечатления»,—писал Александр Сергеевич. Здесь же Пушкин видел развалины древнего святилища, которые отнес ко временам Ифигении:

*К чему холодные сомненья?
Я верю, здесь был грозный храм,
Где крови жаждущим богам
Дымилась жертвоприношенья.*

Переночевав в монастыре, Пушкин через деревню Шули (современная Терновка) отправился в Бахчисарай. Посещение ханского дворца вдохновило его на создание поэмы «Бахчисарайский фонтан». Земля Тавриды очаровала поэта. «Растолкуй мне теперь,—писал он другу, — почему полуденный берег и Бахчисарай имеет для меня прелесть неизъяснимую?»

Вслед за А.С. Пушкиным в Балаклаве, Георгиевском монастыре, Севастополе побывали поэт и дипломат Александр Сергеевич Грибоедов, поэты Адам Мицкевич, Василий Жуковский.

Прошло два десятилетия, и в «Лазаревскую эпоху» Севастополь связала с Южным берегом проложенная саперами дорога. Она шла через Байдарский перевал, как и прежняя тропа. К концу 40-х годов XIX века почтовая трасса соединила Севастополь через

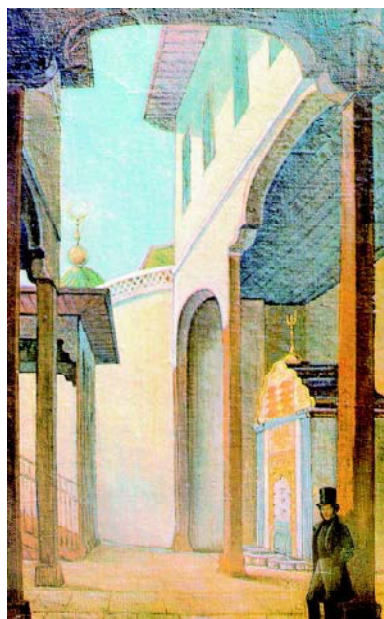

58. Пушкин в Бахчисарайском дворце. С картины Н. Чернецова. 1837 г.



59. Севастополь.
1850 г.



Мекензиевы горы и долину реки Бельбек с Симферополем. База Черноморского флота теперь была связана с Северным Причерноморьем и по суше.

6. В гостях у севастопольцев

Возможно, строящейся дорогой воспользовались талантливый актер Михаил Семенович Щепкин и известный литературный критик Виссарион Григорьевич Белинский, прибывшие в Севастополь 1846 году. Город встретил друзей теплым сентябрьским морем, ласковым солнцем, изобилием фруктов. Радужный прием им оказали черноморские моряки и горожане. Поскольку для М.С. Щепкина поездка была гастрольная, он выступил в севастопольском театре в спектаклях "Ревизор", "Наталка Полтавка", "Матрос". Театр, построенный в 1842 году, был украшением Театральной площади. Стоял он на месте, где ныне находится сквер Матросского клуба. Главным зданием другой площади — Екатерининской, стало открытое в 1846 году Морское собрание. Его внутренне убранство поражало великолепием. Для отделки были использованы белый и розовый мрамор, множество зеркал, ценные породы дерева. Бронзовые канделябры, хрустальные люстры и другие предметы выписали спе-



60. Грибоедов Александр Сергеевич (1794–1829). Писатель и дипломат, автор комедии "Горе от ума". Посетил Севастополь в 1825 г.



61. М. С. Щепкин в водевиле "Матрос".

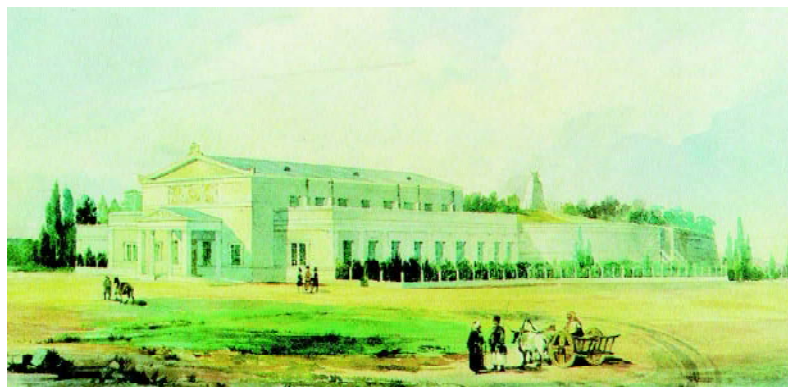

62. Морское собрание.
1850 г.

циально из Англии. Офицеры любили здесь бывать не только по торжественным случаям, но и для дружеского общения.

На балах и семейных вечерах, за партией в бильярд и в буфете в конце 1846 года живо обсуждались самые разнообразные новости: о событиях на Кавказе и строительстве новой дороги на Симферополь, о Графской пристани и выставке художника И.К. Айвазовского, которого с М.П. Лазаревым связывала тесная дружба.

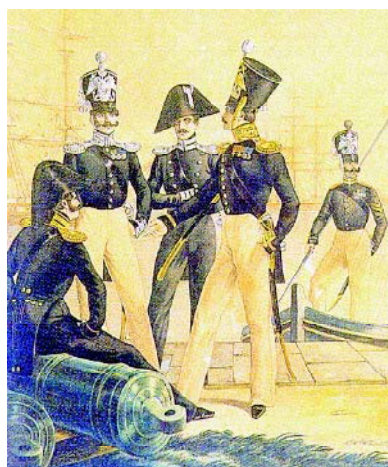

63. Морские офицеры. 1830 г.

7. Иван Константинович Айвазовский
Иван Константинович родился в 1817 году в городе Феодосии в небогатой армянской семье. Талантливый мальчик был принят в Российскую Академию художеств, а по окончании ее, в числе лучших выпускников, направлен на стажировку в Италию.

Основной темой работ художника было море. Как никто другой, он мог передать его чарующую красоту и мощную силу. Любовь к морю объединила И.К. Айвазовского с севастопольцами. Адмирал Лазарев и его ученики становятся героями полотен художника. Иван Константинович писал море не только находясь на берегу. Ему довелось принимать участие в десантной операции Черноморского флота на Кавказе. Прав-



Какие еще вопросы могли обсуждаться офицерами и горожанами в конце 1846 г.?



64. Вход черноморской эскадры в бухту г. Феодосии. С картины И.К.Айвазовского.



да, его главным оружием стал портфель с рисовальными принадлежностями. В 1844 году И. К. Айвазовский был зачислен в штат Главного морского штаба на должность живописца с правом ношения морского мундира. Однако Феодосия оставалась его постоянным местом жительства. В 1846 году Иван Константинович организовал выставку, знаменующую первое десятилетие своей творческой деятельности. Поздравить юбиляра прибыл отряд из шести кораблей Севастопольской эскадры под флагом адмирала В.А. Корнилова.

8. Кончина адмирала Лазарева

3 ноября 1848 года в доме Лазаревых был праздник — у Михаила Петровича юбилей. Сотни людей поздравляли командующего с шестидесятилетием. Сколько сердечных слов и искренних пожеланий было произнесено! Сослуживцы и ученики, что было почти одним и тем же, чествуя командира, не уставали перечислять поучительные и забавные эпизоды совместной службы, полные опасности и героизма боевые операции. Вспоминали, как личным примером, дельным советом, сердечным участием Михаил Петрович мог изменить судьбу человека. Вот хоть взять Ивана Унковского. Двадцатилет-



65. И. К. Айвазовский. 1841 г.



66. Высадка десанта на Кавказское побережье. 1838 г. С картины И.К.Айвазовского.

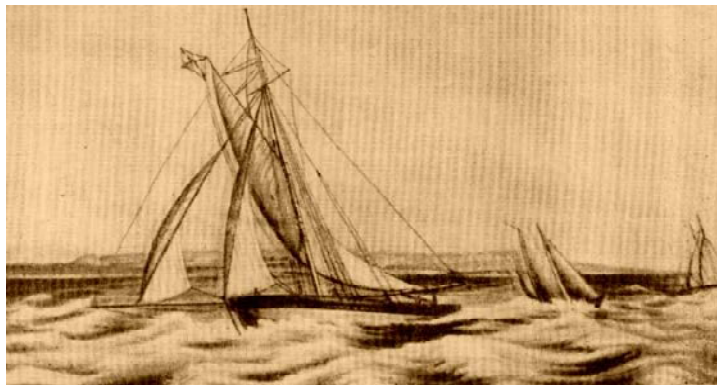

67. Яхта "Орианда" у берегов Севастополя.



68. Морской офицер в парадной форме. Начало 50-х годов XIX в.

ним мичманом попал он под начало М.П. Лазарева, в совершенстве освоил парусное дело, через четыре года произведен в лейтенанты, назначен на яхту "Орианда", что построена по проекту Михаила Петровича. А в этом году он благополучно довел "Орианду" до Кронштадта, следуя вокруг Европы, принял участие в императорских гонках яхт и сумел всех обойти. Вот подарок, так подарок командующему к дню рождения. Недаром о М.П. Лазареве говорили: "Он умел передать дух, живший в нем, людям, избранным им".

Постепенно гости разошлись. Екатерина Тимофеевна, освободившись от бесчисленных дел прошедшего дня, села подле мужа. Острая тревога кольнула ее сердце: "Какой у него утомленный вид." Последние месяцы Михаилу Петровичу нездоровилось. Но, как всегда, времени на себя у него не хватало. Он работал на износ, стараясь выполнить все, что задумал. А уехал лечиться за границу, по настоятельной просьбе царя, только в начале 1851 года, когда болезнь зашла уже слишком далеко. В Вене при нем был безотлучно Владимир Иванович Истомин. Не забывали Михаила Петровича и другие ученики. Екатерина Тимофеевна известила Ивана Унковского о том, что дни



69. Петропавловский собор. Середина XIX в.

мужа сочтены, и тот, взяв отпуск, вскоре был в столице Австрии.

11 апреля 1851 года адмирала Лазарева не стало. Последний путь к родным берегам он проделал, как и подобает моряку, на борту корабля. Пароход "Владимир" и сопровождающий его "Громоносец" составляли траурный кортеж. На севастопольском рейде их встретил Черноморский флот с приспущенными флагами. В день похорон на центральном холме, казалось, собрался весь город. Но до каждого доносился голос архиепископа Херсонского и Таврического Иннокентия:

"Итак, плавание вокруг всего света кончилось! Парус, боровшийся со всеми ветрами и на всех концах земного шара, опущен и свит навсегда! Якорь, мертвый якорь, брошен! Корабль в неисходной уже пристани!" Прах М.П. Лазарева был захоронен в склепе строящегося Владимирского собора. Пройдет несколько лет и рядом с ним найдут вечный покой его ученики, герои обороны Севастополя, павшие на бастионах города—В.А.Корнилов, В.И.Истомин, П.С.Нахимов.



70. Иннокентий (Борисов Иван Алексеевич) (1800–1857). Видный деятель русской православной церкви. Родился в городе Елец в семье священника. Окончил Киевскую духовную академию, ректором которой стал в тридцатилетнем возрасте. В 1848г. назначен архиепископом Херсонским и Таврическим. С Иннокентием связано возрождение многих христианских святынь в Крыму, в том числе Успенского монастыря в Бахчисарае, Георгиевского на мысе Фиолент, святого Климента Римского в Инкермане.

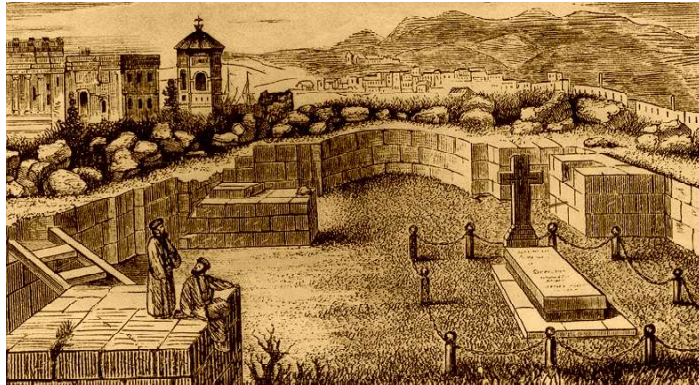

71. Могила М. П. Лазарева. 1854 г.



Вопросы и задания :

1. *Сын Екатерины II и ее внуки оказали определенное влияние на развитие Севастополя конца XVIII – начала XIX века. Как изменилась база Черноморского флота в правление каждого из них и почему?*
2. *Почему 30-е – 40-е годы XIX века в истории Севастополя называются "Лазаревской эпохой"?*
3. *Многие путешественники посещали Севастополь в первой половине XIX века. Что бы вы показали гостям, если бы были их гидом? Определите сами год, когда происходила экскурсия.*
4. *Какие места в нынешнем Севастополе связаны с именем М. П. Лазарева?*
5. *На памятнике в честь подвига брига "Меркурий" начертаны слова "Потомству в пример". Мы знаем, что М. П. Лазарев не принимал участия в этом сражении, но можно ли и ему посвятить этот девиз?*
6. *Представьте, что вам нужно охарактеризовать М. П. Лазарева, рассказав только об одном событии из его жизни. Какое бы вы выбрали и почему?*
7. *Составьте рассказ в рисунках о жизненном пути Михаила Петровича Лазарева.*



72. Бюст М. П. Лазарева в Севастополе. Установлен в 1996 г.

Глава четвертая Герои Крымской войны

4.1. НАЧАЛО ВОЙНЫ

1. Первые столкновения

Вторая половина XVIII и XIX века были отмечены для России непрерывной чередой русско-турецких войн. Российская и Османская империи не были злейшими врагами, но они оказались неуступчивыми соседями. Каждый стремился к удовлетворению своих интересов и не желал идти навстречу другому. К середине XIX века затянувшийся спор из-за Черного моря, проливов, позволяющих выйти к Средиземноморью, влияния на Балканах перестал быть делом двух сторон. Теперь и западноевропейские государства хотели повлиять на его исход. Кажется, что мир становился теснее с каждым десятилетием—соседи неизбежно сталкивались, задевая локтями друг друга. Желание подставить ножку зазевавшемуся, с помощью кулаков отстоять свои интересы часто становилось непреодолимым.

Англия, Франция и другие европейские государства таким способом намерены были решать «Восточный вопрос». Они понимали, что Османская империя слабеет. Ей не под силу контролировать свои обширные владения. Поэтому, с одной стороны, мож-



1. Николай I.

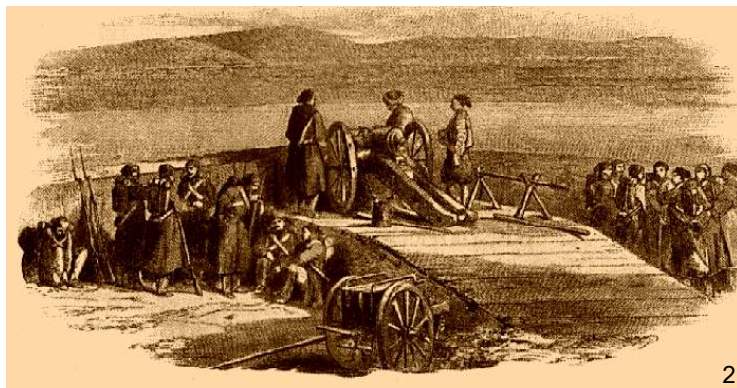

2. Турецкий пикет на Дунае.

но прибрать к рукам Восточное Средиземноморье, Северную Африку. С другой стороны, не допустить расширения влияния России на Балканах и, тем более, ее выхода в Средиземное море.

Николай I, оценивая ситуацию по-своему, был убежден, что может говорить с Европой на равных, но события показали, что он ошибался. Даже по незначительному, казалось бы, поводу—кому покровительствовать христианским святыням в Иерусалиме, разгорелась дипломатическая борьба. Ответ на этот вопрос находился в руках султана, владевшего Палестиной. И русский император решает припугнуть Турцию, чтобы сделать ее более сговорчивой. Он приказывает ввести в мае 1853 года войска на территорию Молдавии и Валахии—вассалов султана. Англия и Франция демонстрируют поддержку Турции и отправляют свои эскадры в Мраморное море.

4 октября 1853 года султан Абдул-Меджит объявляет России войну. Ее назвали Восточной, или Крымской, что по сути было не совсем верно, ведь военные действия развернулись не только в Причерноморье и Крыму, но и на Кавказе. А позже, после вступления в войну в марте 1854 года Англии и Франции, ими были предприняты попытки

3. Абдул-Меджит (1823—1861) .
Султан с 1839 г.

Почему войну 1853—1856 годов называют Крымской? Восточной?

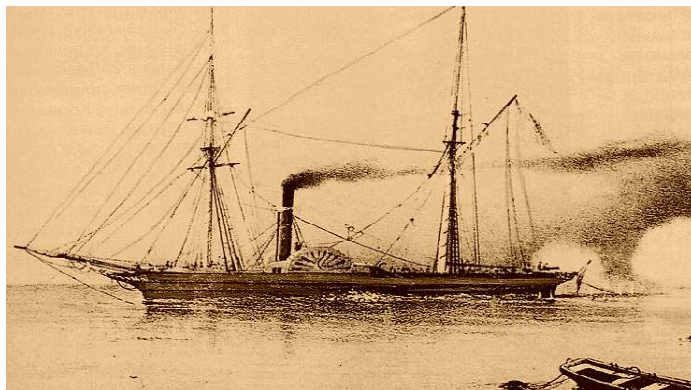

4. Бой «Владимира» с «Перваз-Бахри» 5 ноября 1853 г.

блокировать и захватить военно-морские базы России в Балтийском, Белом, Баренцевом морях и на далекой Камчатке.

И все же главные события разворачивались в Крыму и на Черном море. После объявления Турцией войны Черноморский флот был приведен в боевую готовность. Его суда осуществляли крейсерство между Севастополем и Босфором, у Кавказского побережья и у берегов Турции. Одна из первых боевых стычек произошла между пароходо-фрегатом «Владимир» и турецким военным пароходом «Перваз-Бахри». Командовал «Владимиром» капитан-лейтенант Григорий Иванович Бутаков, выходец из славного рода военных моряков. В то же время на борту находился начальник штаба Черноморского флота вице-адмирал В.А. Корнилов. Он и отдал приказ атаковать противника. Завязалось первое в истории сражение двух военных пароходов. «Перваз-Бахри» получил повреждения, вынудившие его сдаться.

Бой, длившийся три часа, показал отличную подготовку и мужество русских моряков. «Перваз-Бахри» был отбуксирован в Севастополь. После ремонта он получил название «Корнилов» и вошел в состав Черноморского флота. За этот бой Г.И. Бутаков



5. Бутаков Григорий Иванович (1820—1882). С 1837 по 1860 гг. служил на Черноморском флоте. За оборону Севастополя награжден чином капитана 1 ранга и золотой саблей с надписью "За храбрость". Основоположник тактики парового флота. Умер в чине адмирала.

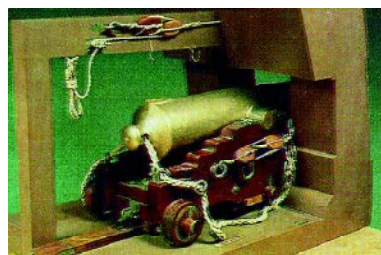

6. Корабельное орудие образца 1838 г.



7. Синопская бухта накануне Крымской войны.



8. Новосильский Федор Михайлович (1808—1892). В 1854 г. начальник 4-й флотской дивизии. С 15 июня по 28 августа 1855 г. командир Севастопольского порта и военный губернатор г. Севастополя.

был произведен в капитаны 2 ранга. Начальник 5-й флотской дивизии вице-адмирал П.С. Нахимов снял с себя Георгиевский крест, полученный 26 лет назад за Наваринское сражение, и вручил его герою.

2. Синопское сражение

Через несколько дней после первого боя между паровыми кораблями состоялось последнее в истории крупное сражение парусных флотов. Эскадра под командованием вице-адмирала П.С. Нахимова обнаружила в Синопской бухте флот неприятеля. Ноябрь на Черном море—время штормов и бурь. В Синопской бухте турки рассчитывали на защиту не только от непогоды, но и от нападения противника. Шесть береговых батарей делали эти расчеты вполне справедливыми.

Поскольку под началом П.С. Нахимова было недостаточно сил для атаки турецкого флота, решили блокировать вход в бухту и ждать подкрепления. 16 ноября прибыл отряд под командованием контр-адмирала Ф.М. Новосильского. Теперь против 16 парусных и паровых турецких кораблей выступало шесть линейных судов и два фрегата под Андреевским флагом. Павел Степанович детально проинструктировал своих

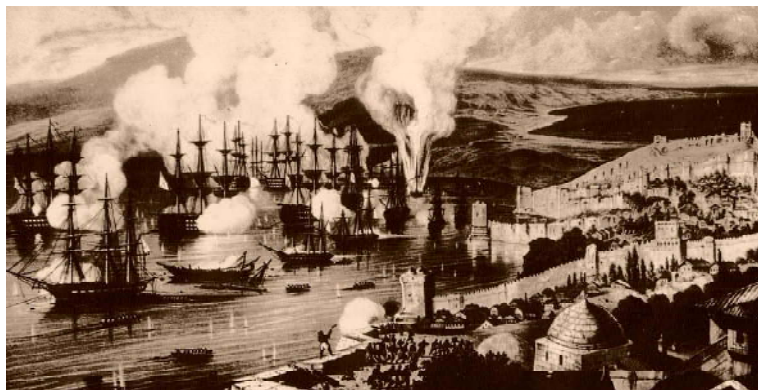

9. Синопский бой.

подчиненных о тактике ведения боя в знаменитом приказе, изданном накануне. Заканчивался он следующими словами:

«Все предварительные наставления при переменившихся обстоятельствах могут затруднить командира, знающего свое дело, и поэтому я предоставляю каждому... действовать по усмотрению своему, но непременно исполнить свой долг». Нахимов верил своим подчиненным, как себе, что возвращалось к нему безграничной любовью и доверием всей эскадры.

18 ноября рассвело поздно, так как небо заволочли свинцовые тучи. Порывистый ветер стегал лица моряков то дождем, то снегом. Но люди не замечали непогоды: двумя колоннами корабли неслись к входу в Синопскую бухту. Во главе шли два флагмана: «Императрица Мария» вице-адмирала Нахимова (командир—капитан 2 ранга П.И. Барановский) и «Париж» контр-адмирала Новосильского (командир—капитан 1 ранга В.И. Истомирин).

Некоторое время спустя, бухта содрогнулась от сплошной артиллерийской канонады и осветилась десятками пожарищ. Одним из первых загорелся и вынужден был выбраться на мель турецкий флагман «Авни-Аллах». Командир эскадры, вице-адмирал

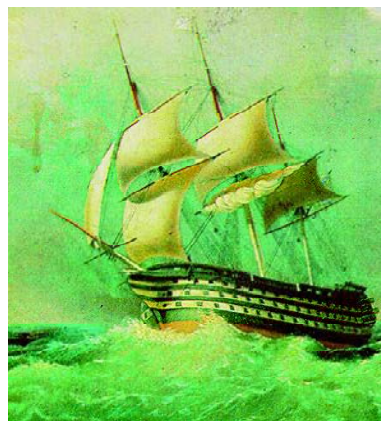

10. Линейный корабль "Париж".



11. Корабельные часы. Середина XIX в.

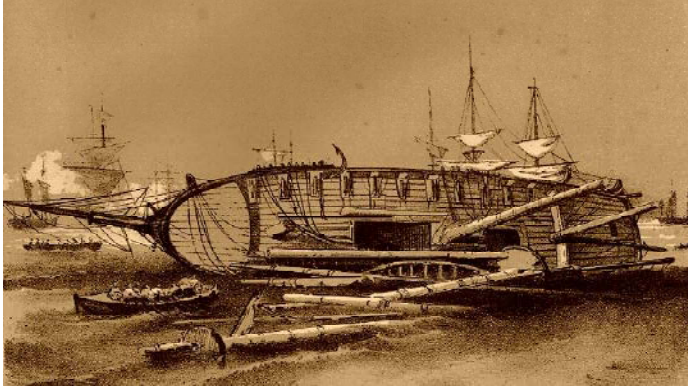

12. Остатки турецкого судна в Синопской бухте.

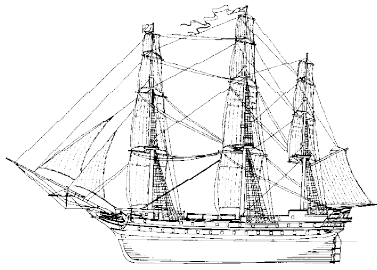

13. Линейный корабль "Императрица Мария".



14. Корабельный компас. Середина XIX в.

Осман-паша, вместе с кораблем выбыл из сражения. В течение последующих двух—трех часов боя русские суда уничтожили еще 14 кораблей и подавили все береговые батареи. Во второй половине дня к русской эскадре присоединились несколько пароходов под командованием В.А. Корнилова. Владимир Алексеевич горячо приветствовал победителей: «Битва славная, выше Чесмы и Наварина... Ура, Нахимов! М.П. Лазарев радуется своему ученику».

Бой закончился, но еще предстояло возвращение домой. Сделать это было весьма сложно, учитывая тяжелые погодные условия и состояние, в котором находились корабли. Только на флагмане «Императрица Мария» насчитали 60 пробоин. Первичный ремонт осуществили на месте. И утром 20 ноября эскадра взяла курс на Севастополь. Через два дня город торжественно встречал победителей.

3. Противник в Крыму

Разгром турецкого флота в Синопской бухте вызвал бурную реакцию европейских противников России. В конце марта 1854 года английская королева и император Франции объявили о вступлении в войну на стороне Турции.



15. Севастополь.
Гравюра середины XIX в.

На западном побережье Черного моря, у города Варна, союзники сосредоточили экспедиционную армию, готовясь к высадке десанта в Крым. «Запах пороха» становился все ощутимее для всех участников конфликта. Чувствовали приближающуюся опасность и жители Севастополя. Однако, когда 1 сентября 1854 года со сторожевых постов сообщили о двух иностранных пароходах, хотелось надеяться, что это лишь незначительный инцидент, к каким привыкли в последние месяцы. Но некоторое время спустя, по эстафете донесли, что идет целый флот примерно в семьдесят судов. Еще неясно было, где высадится неприятель, а над городом уже сгущались тревога и напряжение. И даже солнце, припекавшее полетнему, не могло их рассеять.

Тем временем 62-тысячная союзная армия начала высадку в районе Евпатории и после непродолжительного отдыха двинулась вдоль берега моря к Севастополю. Командующий сухопутными и морскими силами в Крыму князь А.С. Меншиков, имевший в распоряжении 30-тысячную армию, не сумел воспрепятствовать десантной операции противника.

Теперь он спешил к реке Альме, где намеревался остановить врага. Однако сделать



16. Виктория (1819—1901) .
Королева Англии (1837—1901) .



17. Наполеон III (1808—1873) .
Император Франции (1852—1870) .

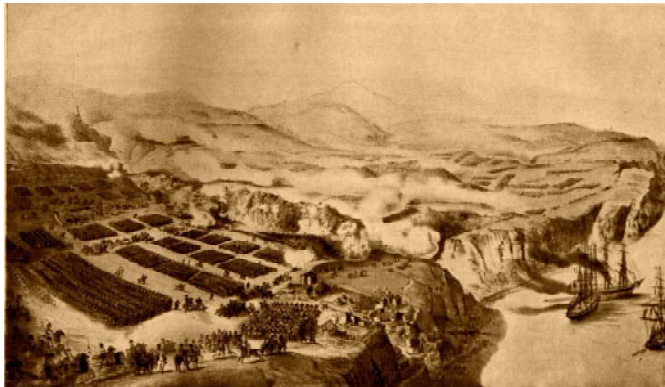

18. Альминское сражение.
Рисунок середины XIX в.



19. Меншиков Александр Сергеевич (1787—1869). Адмирал, начальник Главного морского штаба (1836—1855).



20. Маршал Арман Сент-Арно (1798—1854). Командовал союзными войсками в сражении на р. Альма.

этого не смог. 8 сентября 1854 года союзникам удалось одержать победу, несмотря на преимущества позиций русской армии, занявшей более высокий левый берег. На исход сражения повлияло и численное превосходство противника, и отсутствие четкого и продуманного руководства войсками, и несовершенство вооружения. Так, наши солдаты стреляли из гладкоствольных ружей, поражавших неприятеля на расстоянии до 300 шагов; у англичан же и французов были нарезные ружья, стрелявшие в три раза дальше. Очевидец писал: «Оказалось, что круглые пули наши не доносились до неприятелей и вместо вреда причиняли им громкую веселость». Правда, к концу сражения веселости у союзников не было никакой. Русские солдаты и офицеры бились геройски, нанося врагу тяжелые потери. Один из английских военачальников, осматривая после сражения поле боя, произнес: «Еще одна такая победа, и у Англии не будет армии».

Безжалостная война собрала свою кровавую жатву сполна. Потери союзников составили около 4,5 тысячи человек, русские войска не досчитались почти 6 тысяч своих воинов. Среди них были и раненые, которым необходима была срочная помощь. Еще



21. Даша Михайлова.

в разгар боя ее стала оказывать молоденькая девушка Даша Михайлова, позже названная Севастопольской. Одета в матросскую форму, она казалась юнгой, сошедшим на берег, который с бинтами справлялся так же ловко, как и с парусами. Переходя от одного раненого к другому, девушка перевязывала их, поила водой или просто утешала добрым словом. Даша Севастопольская стала первой сестрой милосердия в России, оказывавшей медицинскую помощь на поле боя.

Оставив за спиной берега Альмы, русская армия отходила к Севастополю. Город тем временем жил напряженной жизнью: все от мала до велика готовились к встрече с врагом. Поскольку с суши надежных укреплений почти не было, то их строительство стало задачей номер один и для небольшого гарнизона, и для мирных жителей. Общий трудовой порыв смешивался с тревожным ожиданием и некоторой неопределенностью. Что будет дальше с армией, флотом, Севастополем? Ближайшие несколько дней дали ответы на эти вопросы.

4. Затопление кораблей

После поражения на р. Альме князь А.С. Меншиков решает, что для более надежной



22. Офицер и рядовой пехотного полка русской армии в форме времен Крымской войны.



23. Улан и гусар русской армии в форме времен Крымской войны.



24. Затопление кораблей Черноморского флота на севастопольском рейде 11 сентября 1854 г. Художник И. Владимиров.



25. Капитан 1 ранга Зарин Апполинарий Александрович (1805—1872). На совещании 9 сентября 1854 г. выступил с предложением затопить корабли у входа в бухту. С 8 декабря 1854 г. до июня 1855 г.—начальник 1-й дистанции оборонительной линии.

защиты Севастопольской бухты необходимо пойти на затопление поперек нее части судов Черноморского флота. Осуществление приказа было возложено на начальника штаба флота вице-адмирала В.А.Корнилова. Однако, обычно исполнительный и пунктуальный, Владимир Алексеевич не мог смириться с нанесением урона любимому детищу в столь опасный момент. И он предпринимает то, на что никогда бы не пошел в мирное время—собирает 9 сентября военный совет. Выступая перед командирами судов, В.А. Корнилов отстаивает возможность морского боя с неприятелем. В случае поражения он предлагает уничтожить часть кораблей противника, сцепившись на бордаж. Флот союзников будет обескровлен, не способен к активным действиям, а у русских моряков останется возможность погибнуть как настоящим героям.

Однако среди собравшихся нет единодушия. Высказывается и другая точка зрения: береговые укрепления недостаточно надежны, и может случиться, что вражеский флот, состоящий, по большей части, из паровых судов, прорвется к Севастополю. Чтобы этого не допустить, необходимо пожертвовать частью старых кораблей, а экипажи судов сойдут на берег и вольются в ряды защит-



26. Фельдмаршал лорд Фицрой Раглан (1788—1855) .

ников города. Большинство присутствующих поддержало это предложение.

11 сентября на рейде были затоплены линейные корабли «Три святителя», «Уриил», «Варна», «Силистрия», «Селафаил», фрегаты «Сизополь» и «Флора». Толпы народа стояли на берегу, наблюдая со слезами на глазах гибель прославленных кораблей-ветеранов.

Линкор «Три святителя» долго не желал тонуть и оставался на плаву до утра следующего дня. Только после неоднократных выстрелов по нему с парохода «Громносец» старый корабль нехотя ушел на дно. Не боявшиеся смерти в бою матросы и офицеры отворачивались, закрывая лицо руками. Но горевать времени не было.

Грозный враг двигался к городу. Французской армией командовал маршал А. Сент-Арно, а после его смерти генерал Ф. Канробер. Англичан возглавлял лорд Ф. Раглан, а турок — генерал Омер-паша.

5. Подвиг защитников Балаклавы

Командующий русской армией князь А.С. Меншиков полагал, что, имея под своим началом в два раза меньше людей, он рискует быть блокированным в городе. Поэтому он принимает решение о выводе большей



27. Генерал Франсуа Канробер (1809—1895) .



28. Омер-паша (Михаил Латош) (1806—1871) . Турецкий генерал, венгр по национальности, главнокомандующий турецкой армией в Крымскую войну.



29. Отряд греческих волонтеров (добровольцев) русской армии.



30. Ружье образца 1839 г.



31. Майор Аристид Хрисовери, командир греческого легиона русской армии. С 1 июня 1855 г. начальствовал над укреплениями перед Малаховым курганом.

части войск из Севастополя. 12 сентября был осуществлен отход к Бахчисараю. В то же время противник, отказавшись от немедленного штурма, совершает фланговый обход Севастопольской бухты. По чистой случайности армии разошлись в ночной мгле, а русский арьергард был немало удивлен, неожиданно наткнувшись на колонны неприятеля, двигавшиеся по направлению к Балаклаве.

Англичане знали от своей агентуры, что городок не имел боеспособного гарнизона и защитных сооружений, кроме развалин Генуэзского замка. Каково же было их изумление, когда авангард был встречен ружейным огнем. Это 110 солдат греческого батальона под командованием полковника М.А. Манто решили дать бой. Более часа они удерживали противника меткой стрельбой.

Когда же в Балаклавскую бухту вошли 20 английских военных кораблей, защитники отступили в развалины крепости. Имея всего лишь четыре крошечных пушки, отважный гарнизон сражался, пока не использовал весь боезапас. Захватив развалины крепости, англичане обнаружили там раненого полковника М.Манто, а с ним 6 офицеров и 60 солдат, большинство из которых также были изранены.

На допросе пленных генерал Раглан воскликнул, обращаясь к командиру роты ка-



32. Английский лагерь в Балаклаве. С литографии В.Симпсона.

питану Стамати: « Безумец! Неужели вы думали с горсткой своих солдат остановить целую армию? »

« Если бы я сдался без сопротивления,—ответил Стамати,—я бы навлек на себя гнев начальства и запятнал свою честь. Теперь я исполнил свой долг. Совесть моя спокойна ». Заняв Балаклаву, англичане начали обустроить в ней свой лагерь, защитив его двумя рядами укреплений. Французы тем временем расположились в районе Камышовой бухты, ставшем их главной базой.



Вопросы и задания:

1. Каковы были причины Крымской войны? Что послужило поводом к ее началу?
2. Начните заполнение хронологической таблицы "Основные события Крымской войны 1853—1856 годов и обороны Севастополя 1854—1855 годов".

Дата	Событие	Результаты
------	---------	------------

3. Долгое время в исторической литературе дискутировался вопрос о целесообразности затопления кораблей в Севастопольской бухте в сентябре 1854 года. Попробуйте с помощью дополнительной литературы сформулировать аргументы сторонников и противников этого шага. Выступите с сообщением перед одноклассниками.











33. Солдаты-шотландцы английской армии.



34. Французские солдаты.



Условные знаки

-  русские войска
-  английские войска
-  французские войска
-  кор. Сардиния
-  движение англо-француз. десанта
-  движение русских войск
-  атаки русских войск
-  атаки англо-француз. войск

Карта № 2. Высадка войск союзников в Крыму.

4.2. ОСЕНЬ 1854 ГОДА

1. Начало обороны

13 сентября 1854 года Севастополь был объявлен на осадном положении. С этого времени начался отсчет обороны, продлившейся 349 дней. А.С. Меншиков, покидая город, оставил В.А. Корнилова командовать обороной Северной стороны, а П.С. Нахимова—Южной. Кроме них в городе были и другие начальники: военный губернатор и командир Севастопольского порта адмирал М.Н. Станюкович, начальник гарнизона генерал Ф.Ф. Моллер. Руководящие указания давали также А.С. Меншиков и командующий Черноморским флотом адмирал М.Б. Берх. Большое количество начальников, отношения между которыми не были четко определены, затрудняло в первые дни организацию обороны. В этой ситуации лучшим выходом являлось вручение всей полноты власти наиболее авторитетному. Таким человеком фактически стал В.А. Корнилов, назначенный начальником штаба Севастопольского гарнизона. Огромная ответственность легла на плечи достойного. Не ошибался М.П. Лазарев, когда писал в 1848 году о своем ученике, представляя его к производству в должность: «Контр-адмиралов у нас



1. Станюкович Михаил Николаевич (1786—1869) . В 1854—1855 гг. вице-адмирал, командир Севастопольского порта, военный губернатор Севастополя.



2. Генерал Фон Моллер Федор Федорович (1795—1875) . В 1854 г. командир 14-й пехотной дивизии. Начальник Севастопольского гарнизона с 13 сентября по 5 декабря.



3. Дом купца Волохова, в котором находилась квартира вице-адмирала В.А.Корнилова.

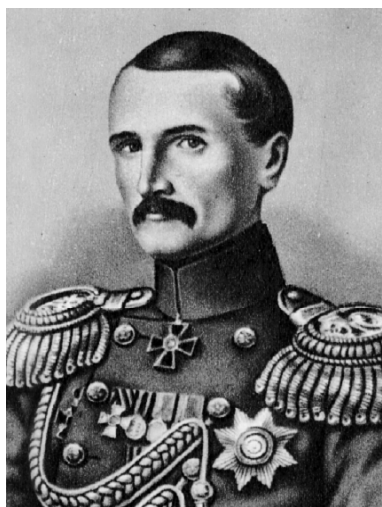

4. Вице-адмирал Корнилов Владимир Алексеевич (1806—1854). В 1832 г. переведен с Балтийского на Черноморский флот. В 1838—1841 гг. флаг-офицер при адмирале М.П.Лазареве. С 1849 г. начальник штаба Черноморского флота.

много, но легко ли избрать такого, который соединил бы в себе и познания морского дела, и просвещение настоящего времени, которому без опасения можно было бы в критических обстоятельствах доверить и честь флага, и честь нации? И вот теперь, в сентябре 1854 года, этот критический момент настал. Судьбы Севастополя, флота, всей военной кампании и самого В.А. Корнилова сплелись в один тугой узел. Он понимал, что положение складывается чрезвычайно сложное. Гарнизон невелик, укреплений с Южной стороны почти нет, не хватает боезапаса и даже обычных лопат. Но то, что прозорливо было подмечено в Корнилове М.П. Лазаревым, дает ему силы оторваться от «черных мыслей о будущем» и напутствовать гарнизон Севастополя 15 сентября следующими словами: «Товарищи, на нас лежит честь защиты Севастополя, защиты родного нам флота! Будем драться до последнего! Отступать нам некуда, сзади нас море. Всем начальникам частей я запрещаю бить отбой, барабанщики должны забыть этот бой! Если кто из начальников прикажет бить отбой, заколите, братцы, такого начальника, заколите и барабанщика, который осмелится бить позорный отбой! Товарищи, если бы я приказал ударить отбой,

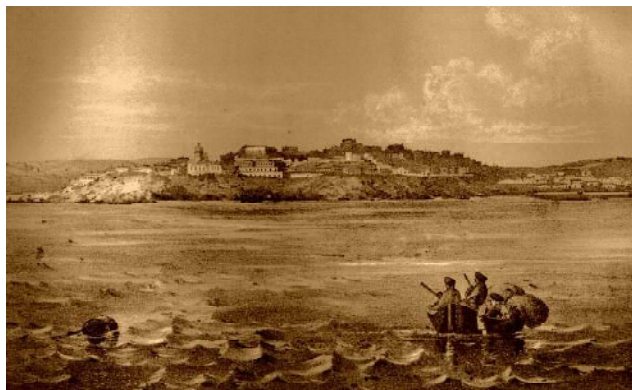

5. Вид на Южную сторону Севастополя.

не слушайте, и тот из вас будет подлец, кто не убьет меня!» Дух самопожертвования рождал необычайную энергию в защитниках города и его жителях. Благодаря этому чудодейственному средству, за две последние недели сентября на Южной стороне выросли укрепления, которые будут прозваны «русским чудом».

2. Бастионы Севастополя

План расположения *бастионов* был разработан инженерным департаментом еще в 30-е годы XIX века. Однако к началу обороны Севастополя ни один из них не был готов полностью. В середине августа 1854 года в Севастополь прибыл Эдуард Иванович Тотлебен. К тому времени 36-летний подполковник уже известен как руководитель осадных работ на Дунайском театре военных действий. Участие же в севастопольских событиях принесло ему всемирную славу. Именно под началом Э.И. Тотлебена фактически была создана система оборонительных укреплений, органично сочетающихся с рельефом местности. Бастионы представляли собой оборонительные укрепления пятиугольной формы, как правило, со рвом впереди. Для их возведения использовали мешки и корзины с песком, камень, жер-

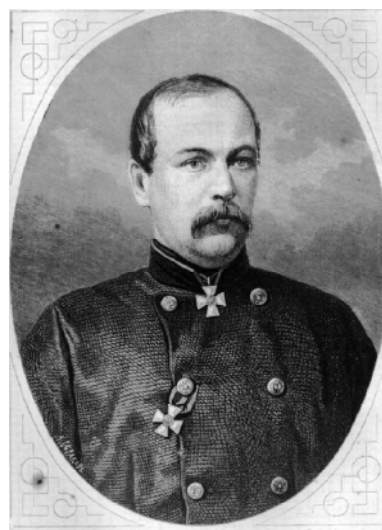

6. Тотлебен Эдуард Иванович (1818—1884) . В 1854—1855 гг. начальник инженеров Севастопольского гарнизона.



7. Оборонительная башня Малахова кургана.

 **Куртина**—участок оборонительной стены между двумя бастионами.

Редут—полевое укрепление, приспособленное для круговой обороны.



8. Контр-адмирал Панфилов Александр Иванович (1808—1874) . В 1854 г. начальник 3-й дистанции, в 1855 г.—вице-адмирал, командир Севастопольского порта.

ди, любой подручный материал. Пространство между бастионами защищалось **куртинами**, траншеями, **редутами** и артиллерийскими батареями. Бастионы имели нумерацию с востока на запад. Первый находился на возвышенности между Килен-бухтой и Ушаковой балкой. Вторым бастионом занимал возвышенность у северо-западной оконечности Килен-балки. Грунт здесь был скальный, поэтому глубокий ров вырыть не удалось. Для защиты от пуль и ядер возвели каменную стену. К западу от второго бастиона стояли укрепления Малахова кургана. Основу их составил **донжон**—многоэтажная оборонительная башня с бойницами. Первый, второй бастионы и укрепления Малахова кургана вошли в 4-ю дистанцию, командиром которой стал контр-адмирал В.И. Истомин. Третий бастион, возведенный на высоте между Доковым и Лабораторным оврагами, прикрывал подступы к Южной бухте и центру города. Входил он в 3-ю дистанцию, которой командовал вице-адмирал А.И. Панфилов. На Историческом бульваре стоял четвертый бастион. Он являлся центром 2-й дистанции, руководимой вице-адмиралом Ф.М. Новосильским. Правее, в районе современного кладбища Коммунар, были возведены сооружения



9. Работы на бастионе.

пятого бастиона. Вместе с шестым, прикрывавшим город с запада, он входил в 1-ю дистанцию, которой командовал генерал-майор А.О. Асланович. Наконец, на берегу моря у Карантинной бухты стоял седьмой бастион. Перед главной оборонительной линией была создана система заграждений из рвов, «волчьих ям» и зарядов взрывчатого вещества—*фугасов*. В наиболее опасных местах перед основной линией обороны возводились *люнеты*—полевые укрепления, открытые с тыла.

3. Моряки на бастионах

Гарнизон Севастополя к концу сентября 1854 года насчитывал примерно 38 тысяч человек. Более трети составляли моряки Черноморского флота. Они сошли на берег, с собой взяв не только боеприпасы, но обычаи и порядки, заведенные на флоте. Морская служба учит не пренебрегать мелочами, ибо от них зависит успех при выполнении боевого задания и даже жизнь команды. Без инициативы и самостоятельности моряку тоже никак нельзя. Но, пожалуй, главное—это особый настрой: чем сильнее опасность, тем больше энергии, не оставляющей места унынию. По выражению участника событий, офицеры и команды не

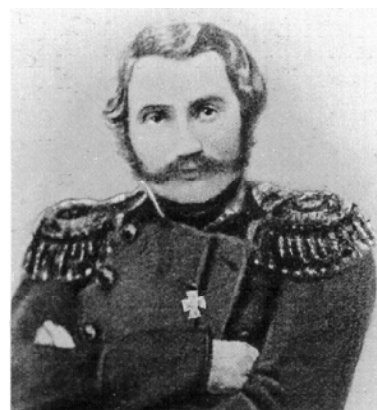

10. Генерал Асланович Александр Осипович. Командир резервной бригады 13-й пехотной дивизии. Начальник 1-й дистанции до 8 декабря 1854 г.

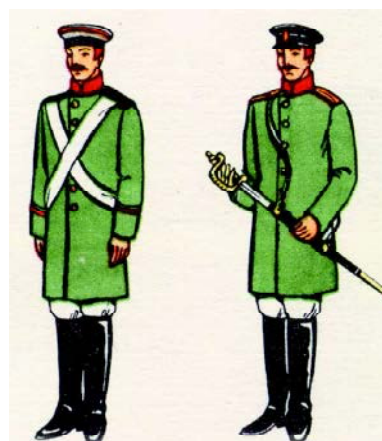

11. Матрос и офицер в форме времен Крымской войны.



12. Корабли в Севастопольской бухте. Рисунок XIX в.

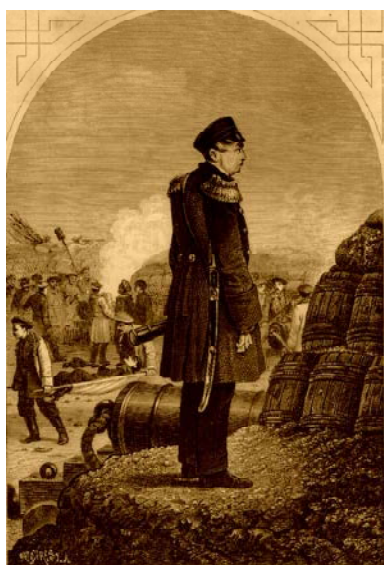

13. Нахимов Павел Степанович (1802—1855). В 1852—1854 гг. командир 5-й флотской дивизии. С 30 ноября 1854 г. исполнял обязанности помощника начальника Севастопольского гарнизона. 25 февраля 1855 г. назначен командиром Севастопольского порта и временным военным губернатором г. Севастополя.

только ловко и неумоимо создавали материальную часть обороны, но, что всего важнее, без них невозможно было бы соорудить нравственную оборону, которая действительно все защищала Севастополь». Руководил формированием значительной части морских батальонов из корабельных и береговых команд вице-адмирал П. С. Нахимов. 14 сентября ему, командующему эскадрой судов, стоящих на рейде Севастопольской бухты, пришлось отдать следующий приказ: «Неприятель подступает к городу, в котором весьма мало гарнизона, я в необходимости нахожусь затопить суда вверенной мне эскадры и оставшиеся на них команды с абордажным оружием присоединить к гарнизону. Я уверен в командирах, офицерах, командах, что каждый из них будет драться как герой: нас соберется до трех тысяч; сборный пункт на Театральной площади. О чем по эскадре объявляю». Морякам-черноморцам пришлось оставить свои корабли, но они поклялись, что не оставят Севастополь. В сухих строках статистики мы находим свидетельство их верности военной и мужской чести. "Из 16 тысяч нахимовских матросов,—пишет академик Е.В.Тарле,—к концу осады погибло 15 тысяч 200 человек". В этом печальном списке будет и имя Нахи-



14. Английская батарея ведет огонь по Севастополю. С литографии В. Симпсона.

мова. Но в те сентябрьские дни все заботы Павла Степановича связаны с устройством корабельных команд и вооружением на бастионах. Не взывая в приказах ни к героизму, ни к мужеству моряков, он поддерживал их простым и действенным способом—сам поступил на бастионы. Бывая там ежедневно, он останавливался для отдачи команд и расспросов на самых открытых и опасных местах. Очевидец вспоминает: «Из трех способов действовать на подчиненных: наградами, страхом и примером, последний есть вернейший... Адмирал всеял убеждение, что жертвовать собою для исполнения долга—дело самое простое и обыденное».

4. Первая бомбардировка. Гибель В.А. Корнилова

Между тем, противник, готовясь к планомерной осаде, начал сооружение своих батарей. Их огонь при поддержке корабельных орудий должен был сокрушить русские позиции. 5 октября 1854 года началась первая бомбардировка Севастополя. Пасмурное утро было разбужено артиллерийской канонадой. Казалось, что две огненные линии опоясали город, одна из которых несла смерть защитникам бастионов. В.А. Корнилов при первых выстрелах поскакал на чет-



15. Жандр Александр Павлович (1825–1895). Видный военный историк, вице-адмирал (1889). По окончании Морского корпуса в 1844 г. направлен на Черноморский флот. С 1849 г. — штаб-офицер при вице-адмирале В.А. Корнилове, с 1850 г. состоял по особым поручениям при начальнике штаба Черноморского флота. В 1857 г. назначен управляющим кораблестроительной экспедицией Черноморского флота. Спустя два года опубликовал фундаментальный труд «Материалы для истории обороны Севастополя и биографии Владимира Алексеевича Корнилова».



16. Александровская батарея ведет огонь по противнику 5 октября 1854 г.



17. Инженер-полковник Ползиков Владимир Петрович (1818—1874). С сентября по декабрь 1854 г. руководил строительством оборонительных сооружений на Корабельной стороне и Малаховом кургане. В 1855 г. строил укрепления на Северной стороне, был начальником штаба 4-го отделения оборонительной линии.

вертый бастион, к которому ближе всего была его квартира на городском холме. Офицеры, сопровождавшие Владимира Алексеевича, вспоминали: «Воздух сгустился, сквозь дым солнце казалось бледным месяцем... На четвертом бастионе французские ядра и бомбы встречались с английскими, и через него же летели русские бомбы с двух батарей...». Корнилов переходил от орудия к орудю, «покойно и строго было выражение его лица..., глаза светились ярче обыкновенного, он весь как будто сделался выше ростом. Я никогда не видел человека, прекраснее его в эти минуты». Сделав необходимые распоряжения, Корнилов отправился на пятый бастион, где уже находился П.С. Нахимов. Он отдавал команды как будто был на корабле. Адмиральский сюртук с эполетами, хорошо видимыми врагу, делал его прекрасной мишенью. Но ни это обстоятельство, ни легкое ранение не поколебали решимость Нахимова. Поднявшись на насыпь, они с Владимиром Алексеевичем осмотрели позиции врага. Бомбы лопались вокруг, но адмиралы, казалось, не обращали на них внимания. На просьбу отойти в безопасное место В.А. Корнилов ответил: «Зачем же вы хотите помешать мне исполнить свой долг?»



18. Место смертельного ранения В.А. Корнилова. 1855 г.

В этот день он еще побывает на шестом и третьем бастионах, а около одиннадцати часов утра решит направиться на Малахов курган. Несколько ранее В.И. Истомин просил Владимира Алексеевича не рисковать собой и не ехать под непрекращающимся огнем противника. Но Корнилов считал, что должен лично осмотреть самые горячие участки. Вскоре он был у башни в центре кургана. Побеседовав с ранеными, лежавшими в нижнем этаже, он собрался подняться наверх. Истомину удалось убедить адмирала не делать этого. Тогда Корнилов указал на Ушакову балку, где стояли Бутырский и Бородинский полки: «Поедем еще к ним, а потом домой». Но не успел он подойти к лошади, как ядро раздробило ему левую ногу у самого живота. Стоявшие рядом офицеры бросились к раненому и подхватили его. Последние слова, которые Владимир Алексеевич успел сказать своей свите, предназначались всем защитникам города: «Отстаивайте же Севастополь». Бой страшный и кровавый продолжал кипеть вокруг, но, казалось, все напряжение и боль происходящего сосредоточились в том месте, куда бережные руки положили смертельно раненого адмирала. Вскоре В.А. Корнилов был пе-



19. Миштольт Антон Домникович, старший врач 37-го флотского экипажа, сделавший первую перевязку В.А. Корнилову.



Как в Севастополе увековечена память адмирала В.А. Корнилова?

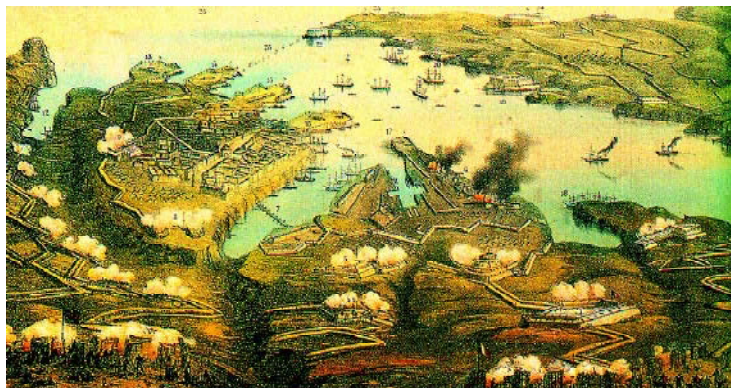

20. Первая бомбардировка Севастополя. С английской гравюры.



21. Попандопуло Константин Егорович (1806—1858). В 1853—1854 гг. помощник капитана Севастопольского порта, командир 3-го бастиона. Скончался от ран в 1858 г. в чине контр-адмирала.

реведен в госпиталь, где и скончался в четыре часа дня. На следующий день вечером он был похоронен, как и завещал, в склепе Владимирского собора, рядом с М.П. Лазаревым. «Мало мне приходилось видеть подобных похорон, — писал их свидетель. — Плакали не только офицеры, к нему приближенные: плакали чужие, плакали угрюмые матросы, плакали и те, которым слеза была незнакома с пленок». Узнав о гибели знаменитого адмирала, Николай I написал Меншикову: «Славная смерть ... Корнилова меня глубоко огорчила. Мир праху его. Когда доживем до спокойных времен, поставим памятник на месте, где убит, и бастион называть по нем». А пока по собственной инициативе защитники Севастополя выложили крест из ядер на месте гибели командира, которого они любили и уважали.

5 октября 1854 года стал тяжелым днем для всех севастопольцев. Более тысячи жизней унес огненный вихрь, направленный неприятелем на город. Но наибольшие разрушения и человеческие жертвы были на третьем бастионе. Трижды за день сменилась прислуга у орудий. Ранение получил командир бастиона капитан 2 ранга К.Е. Попандопуло. Однако он не оставил бастион даже тогда, когда был смертельно ранен его сын,



22. Разрушения на третьем бастионе. Фото Д. Робертсона.

сражавшийся подле отца. В госпиталь Константина Егоровича отправили после второго ранения. Здесь он стал свидетелем последних минут жизни Харлампия Попандопуло.

Вскоре страшный взрыв потряс бастион. Это от попадания вражеской бомбы взорвался пороховой погреб. Уничтожена была почти вся артиллерия, а от казарм и укреплений осталась просто груда земли. Погибли капитан-лейтенант Евгений Лесли, сменивший Попандопуло, а также более ста матросов. Казалось, «честной бастион», как прозвали его защитники, умолк навсегда. Но он ожил. Участник обороны Владимир Коссинский так выразил свои чувства:

*И бастион, совсем разрытый,
Вдруг запылал опять огнем;
Он не был до конца убитым!
И вплоть до сумерок на нем
Стреляли, — смерть встречая грудью,
В ответ на выстрелы врагов,
Из двух оставшихся орудий
Пять уцелевших моряков.*

Начиная бомбардировку 5 октября 1854 года, союзники предполагали завершить ее штурмом. Однако ожесточенное сопротивление, оказанное защитниками, сорвало эти планы. Метким огнем были подавлены вра-



23. Генерал Липранди Петр Павлович (1796—1864). В 1854 г. командир 12-й пехотной дивизии.



24. Сражение под Балаклавой.
С картины XIX в.

жеские батареи, взорваны два французских и один английский пороховые склады. Тяжкие повреждения получил флот союзников. Стало очевидно, что «Севастополь гораздо более сильная крепость, чем думали».



25. Офицер легкой бригады английской кавалерии.

5. Балаклавское сражение

Последующие две недели непрерывная бомбардировка города продолжалась. Каждую ночь защитники восстанавливали разрушенные укрепления, заменяли подбитые орудия. И закаленные в сражениях ветераны, и необстрелянные новички проявляли стойкость и бесстрашие. Для того, чтобы облегчить положение осажденных, было решено нанести удар по неприятельским позициям у Балаклавы. Эту задачу возложили на опытного и храброго генерала П.П. Липранди. 13 октября состоялось сражение, вошедшее в историю под названием Балаклавского. 16 тысяч русских солдат двинулись от селения Чоргунь (ныне Чернореченское) к Балаклаве. У деревни Кады-Кой (ныне пригород Балаклавы) они овладели турецкими редутами со стоящими здесь английскими крепостными пушками. Удовлетворившись результатами атаки, русские не собирались ее продолжать. Однако английский главнокомандующий лорд Раглан



26. Атака британской кавалерии под Балаклавой.

был явно раздосадован потерей. И он отдает печально известный приказ: «Лорд Раглан желает, чтобы кавалерия быстро пошла в наступление на находящегося перед ней противника и не позволила ему увезти назад пушки». Тем самым он обрек отборную английскую кавалерию на явную смерть, поскольку она оказывалась под перекрестным огнем батарей, одна из которых находилась на Федюхиных высотах, а другая, только что захваченная, у Кады-Коя. Но приказ есть приказ.

*— Бригада, вперед!
Разве дрогнут ряды?
Солдаты еще не видят беды,
Что этот приказ повлечет.
Не их это дело—рассуждать,
Их дело сражаться и умирать...
Бьют их картечью, ядрами бьют,
Смело мчатся они на реду.
К дьяволу в лапы,
К смерти в объятья
Скачут все шестьсот...*

Так писал английский поэт Альфред Теннисон о потрясшем его событии. На всем скаку бригада легкой кавалерии под командованием лорда Кардигана въехала в расположение русской конной батареи, давшей последний залп картечью в упор.



27. Генерал-майор лорд Кардиган. С картины Э. Прейдса.

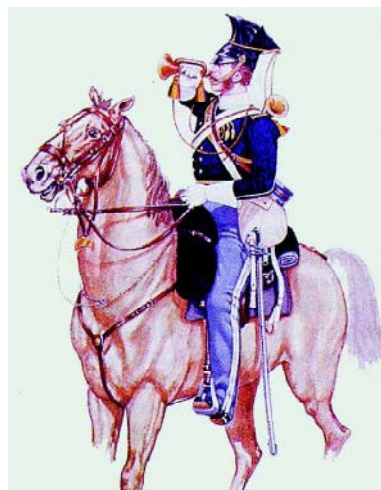

28. Трубач легкой бригады английской кавалерии.



29. "Долина смерти".

Кавалерия генерал-лейтенанта И.И.Рыжова, стоявшая позади батареи, смешалась и ретировалась к р.Черной. Но дальнейшее наступление англичан было бессмысленно:

*Пушки с правой их стороны,
Пушки с левой их стороны,
Пушки с тыла наведены,
Гром канонады ревет...*

И бригада начала отход «в порядке, как на ученье». "Надо отдать справедливость англичанам,—писал русский поручик, участник боя,—они представляли верх совершенства в этом отношении". Меньше получаса продолжалась атака, но в «Долине смерти» остались сотни убитых и раненых. Людские тела мешались с телами великолепных скакунов, представляя страшную картину. Офицеры бригады принадлежали к аристократическим британским фамилиям, поэтому дело получило особый резонанс. В Англии его называют «бедствием, непревзойденным в истории». На месте сражения будет установлен памятник с надписью на английском и русском языках: «В память о тех, которые пали в Балаклавском сражении 25 октября 1854 года» (дата по новому стилю).



30.Памятник английским войнам, павшим в Балаклавском сражении.



31. Инкерманское сражение.
С литографии В.Симпсона.

6. Инкерманское сражение

Развить успех и снять блокаду с города русской армии не удалось из-за недостатка в силах. После того, как в середине октября А.С. Меншиков получил значительное подкрепление (две пехотные дивизии), было решено предпринять еще одну попытку нападения на английские позиции в районе Сапун-горы. При этом отряд под командованием генерала Ф.И. Соймонова должен был наступать со склона Килен-балки, а отряд генерала П.Я. Павлова—от Инкермана. На рассвете 24 октября первыми пришли в движение войска Соймонова. Накануне шел проливной дождь, грунт плыл под ногами людей и колесами орудий. Тем не менее наступление разворачивалось достаточно быстро. Вскоре были захвачены два английских редута. Но войска генерала Павлова запоздали, и удержаться на английских позициях не удалось. Позже один из редутів вновь оказался в руках наступавшей от Инкермана колонны. Однако перелома в сражении не наступило. Более того, отряд генерала П.Д. Горчакова, который должен был из Чоргуня нанести удар в тыл французам на Сапун-горе, не сделал этого. Лучшие французские резервы пришли на подмогу англичанам. Под звуки рожков зуавы—стрелки, набранные в Алжире, с отчаян-



32. Генерал Данненберг Петр Андреевич (1792—1872). Командовал русскими войсками в Инкерманском сражении.



33. Генерал Павлов Прокофий Яковлевич. В 1854 г. командир 11-й пехотной дивизии, в 1855 г.—начальник 3-й дистанции.



34. Великие князья на поле Инкерманского сражения.



35. Генерал Пьер Боске (1810—1861) . Командир дивизии, пришедшей на помощь англичанам в Инкерманском сражении. С 1856 г.—маршал Франции.



36. Английский генерал Джордж Каткарт (1794—1854) . Погиб в Инкерманском сражении. Похоронен на холме, названном его именем.

ной храбростью бросились навстречу русским. Мужественно, не желая отдавать победу, сражались обе стороны. Но нашим войскам был дан приказ отступить, что они и сделали под сильнейшим огнем противника. Наблюдавший за боем английский журналист писал: «Нельзя поверить, что есть на свете войска, умеющие отступать столь блистательно, как русские. Преследуемые всей союзной полевой артиллерией, батальоны отходили медленно, поминутно смыкая ряды и по временам бросаясь в штыки на союзников». Множество подвигов было совершено в этот день. Участник боя описывает только несколько из них. Рядовой Поленов, истощив в борьбе с неприятелем последние силы, бросился с крутой скалы, чтобы не попасть в плен; юнкер Есков решил принести в Севастополь тело убитого ротного командира, но сам был сражен пулей; унтер-офицер Зинченко спас знамя, а также жизнь командира батальона. Во время сражения на поле боя находились сыновья Николая I—великие князья Михаил и Николай, накануне прибывшие в Севастополь. Их появление на передовой вселяло мужество в сражавшихся, но не изменило исход событий. Главная причина неудачи заключалась в отсутствии четкого и согласованного руководства войска-



37. После сражения.

ми. Тем не менее союзники вечером после Инкерманского сражения «не были уверены в том, что они одержали победу, и очень страшались, чтобы русские не возобновили нападение на другой день». Наступившая ночь не скрыла поле боя. Дождь прекратился, вышедшая луна беспощадно осветила склоны и возвышенности Сапун-горы. Они были покрыты телами раненых и убитых, обломками оружия, ящиками, лафетами, трупам лошадей. Докторам, военным фельдшерам, солдатам, несшим носилки, представлялось, как они потом рассказывали, что несмолкаемым хором стонет вся земля, сколько ее охватывал глаз и сколько мог уловить слух.

7. Буря 2 ноября

Начало ноября 1854 года было отмечено небывалым ураганом. Казалось, что природа взбунтовалась против смерти и страданий, охвативших землю. В ночь с 1 на 2 ноября шел сильный дождь, дул холодный ветер. К утру небо как будто прояснилось, но ветер усиливался. Его порывы достигли такой силы, что разрушали дома, ломали и вырывали с корнями деревья. Порывами шел то дождь, то снег. Черное море рассвирепело «так, что, казалось, готово поглотить собою целый остров. Рев, стон, визг, свист—все эти



38. Генерал Соймонов Федор Иванович. Смертельно ранен в Инкерманском сражении.



39. Французская медаль в честь сражения при Инкермане.



40. Буря у берегов Балаклавы
2 ноября 1854 г.



41. Английский флот в Балаклаве.



42. Палатка офицеров союзников.

звуки в ужасающих размерах слились в один общий вой». Тяжело пришлось защитникам Севастополя, но еще большие беды принесла буря союзникам. Страшный урон потерпел их флот, стоявший вдоль побережья от Евпатории до Балаклавы. Стихия срывала корабли с якорей, сталкивала друг с другом, швыряла на берег. Потери составили до 60 судов, по большей части транспортных. Тяжелой утратой для французов стала гибель у берегов Евпатории линейного корабля «Генрих IV». Близ входа в Балаклавскую бухту затонул английский пароход «Принц», на борту которого была команда с водолазным оборудованием и подводными минами для взрыва заграждения из затопленных в Севастопольской бухте кораблей. Гибель новейшего винтового корабля, выполнявшего свой первый рейс, стала серьезной потерей. К тому же, на судне были запасы зимней одежды, медицинского имущества и продовольствия для английских войск, а также огромное количество бомб и ядер. Но внимание многих исследователей это событие привлекло не только поэтому. Долгое время считалось, что на борту «Принца» находилось жалование английским войскам. Для поиска затонувших монет в Советском Союзе в начале 20-х годов была создана Экспедиция подводных работ особого назначения (ЭПРОН). Кроме



43. Могилы у берега бухты.
С литографии В.Симпсона.

наших водолазов, поиски осуществляли японцы, французы, итальянцы. Однако золото не нашли. Оно было выгружено еще в Константинополе.

Серьезный ущерб понесли войска союзников и на суше. Ураган разрушил французский и английский госпитали, снес палатки, сорвал с привязи лошадей. Обустроенные ранее берега Балаклавской и Камышовой бухт нельзя было узнать. Вслед за бурей пришли холода. Зима в тот год стояла необычайно суровая даже для русских воинов. Что уж говорить о союзниках, лишившихся крова, запасов теплой одежды, топлива, медикаментов? Им нужно было заново обустраиваться и налаживать быт.



Вопросы и задания:

1. Продолжите заполнение хронологической таблицы "Основные события Крымской войны 1853—1856 гг. и обороны Севастополя 1854—1855 гг."
2. Составьте план ответа на вопрос "Главные события обороны Севастополя (сентябрь—начало ноября 1854 г.)"
3. Составьте картосхему "Севастопольские бастионы". Устно расскажите об особенностях создания оборонительных укреплений города.
4. Начните составление краткого биографического справочника "Герои обороны Севастополя".



44. Французская траншея.

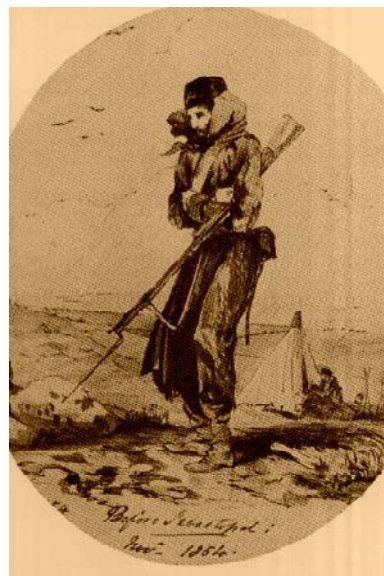

45. Английский солдат на посту.
Ноябрь 1854 г.



Карта 3. Балаклавское сражение. 13 (25) октября 1854 г.



Карта 4. Инкерманское сражение. 24 октября (5 ноября) 1854 г.



1. Князь Васильчиков Виктор Илларионович (1820—1878) . 19 ноября 1854 г. в звании полковника назначен на должность начальника штаба Севастопольского гарнизона. Оставался им до конца обороны. За подвиги представлен к званию генерал-майора, награжден золотым оружием с бриллиантами и надписью "За храбрость", многими орденами. После окончания войны возглавлял комиссию по раскрытию злоупотреблений при снабжении Южной и Крымской армий.

4.3. ЗИМА 1854-1855 годов

1. Трудности военного быта

Наступившая зима сковала холодом не только землю, но и активность союзных войск. Не меньше, чем непривычный климат, изматывали англичан и французов холера и тиф. Впрочем, тяжел был военный быт для обеих сторон. Правда, зимнюю одежду наших противников погубила буря 2 ноября, когда русским войскам ее еще и не планировали поставлять. Нерасторопность и злоупотребления в интендантских службах приобрели невиданный размах. Поэтому и в декабре месяце у солдат не было полушубков, а под мундиром не у каждого—нижнее белье. Рогожи, что выдавались как подстилка, разрезались пополам и надевались вместо башлыка, заставляя недоумевать противника: «Что за необычный военный костюм?» Чуть позже... к началу лета полушубки были подвезены в необходимом количестве. За ненадобностью их оставили гнить в Бахчисарае, в Ханском дворце. Не лучше обстояло дело и с питанием солдат. «Кашица с мясом истощенного от бескормицы скота»—вот обычная пища на бастионах, по воспоминаниям участника событий. Бывали дни, когда кроме тюри из

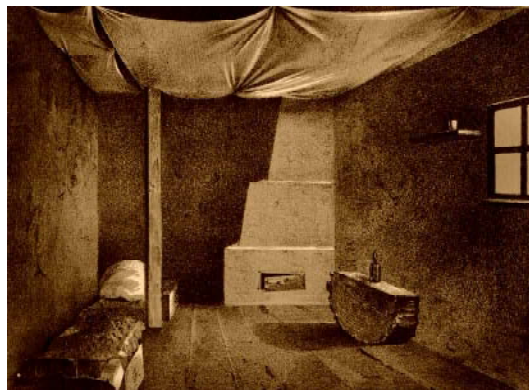

2. Внутренность землянки офицера русской армии.

сухарей, не было ничего. Французская газета упомянула как-то о том, что каждый русский солдат носит в ранце мешочек с родной землей. Иностранным корреспондентам и в голову не могло прийти, что так называемая «земля» на самом деле была 3-дневным запасом истолченных в порошок горелых сухарей.

2. Ночные вылазки

И, тем не менее, защитники Севастополя ратный долг несли с честью. Взять хотя бы ночные вылазки с бастионов. Первоначально они предпринимались для того, чтобы получить дополнительные сведения о противнике, позже—с целью разрушения позиций врага, захвата пленных и трофеев. Зимой, когда нехватка пороха стала ощущаться особенно остро, участники нападения стремились добыть оружие, прежде всего—штуцера.

1) Матрос Петр Кошка

Совершались вылазки со всех бастионов, но, начиная с января месяца, чаще всего союзников тревожили с третьего, прозванного англичанами «Большим реданом». Недостатка участников в столь опасном деле не было. Имена нескольких героев вскоре



3. Астапов Николай Яковлевич (1826—1862). В 1854—1855 гг. лейтенант, капитан-лейтенант 44-го флотского экипажа. Находился на третьем бастионе. Неоднократно возглавлял вылазки. Получил несколько ранений. Награжден орденом Св. Георгия 4-й степени.



4. Английские ружья времен Крымской войны.



5. Нижние чины, отличившиеся в вылазках. В центре—П.Кошка (1828—1882) .



6. П.Кошка и Ф.Заика ведут пленного француза.

стали известны всему Севастополю. Одним из них был матрос Петр Кошка. Он много раз в одиночку ходил в расположение противника. Однажды сумел захватить сразу трех противников, которых доставил на третий бастион. В январе 1855 года П. Кошка совершил свой самый знаменитый подвиг. Участник обороны Г. Чаплинский так описал это событие.

Было замечено, что англичане установили у своей траншеи замерзшее тело убитого русского унтер-офицера. Не стерпел Кошка издевательства над погибшим боевым товарищем и решил выкрасть тело из-под носа англичан. Сделав из мешка маскировочную одежду, храбрец незаметно подобрался к траншеям противника. Но выполнить задуманное сразу не удалось. Наступило утро. Целый день ему пришлось пролежать неподвижно, голодному и замерзшему. Когда стемнело, Кошка подполз к телу унтер-офицера, освободил его и осторожно потащил за собой.

Вскоре англичане обнаружили смельчака и открыли стрельбу. Кошка не растерялся, взвалил на плечи мертвое тело и побежал. Несколько пуль попало в труп, а отчаянный матрос остался невредимым. Добравшись до своих траншей, он в изнеможении



7. Подвиг рядового И.Шевченко.

опустился на землю и долго не мог промолвить ни слова. За этот подвиг Кошка был награжден знаком отличия ордена Св. Георгия.

*2) Лейтенант Н. Бирилев
и рядовой И. Шевченко*

Среди командиров вылазок одним из самых известных был отважный лейтенант Н.А. Бирилев. В январе 1855 года отряд под его командованием ворвался во французские траншеи. Завязался рукопашный бой. Несколько вражеских солдат нацелили свои ружья в лейтенанта. Это заметил находившийся поблизости рядовой Игнатий Шевченко. Он бросился к Бирилеву и в момент выстрела закрыл его своим телом. Герой погиб, но жизнь командира была спасена.

Бирилев совершил впоследствии немало подвигов. Один из французских офицеров писал о нем: «Ночные стычки происходят под руководством Бирилева. Он действительно выказывает храбрость и неустрашимость выше всякой похвалы. Вот почему, несмотря на весь вред, который он нам наносит, он пользуется большим уважением между всеми французскими офицерами и даже солдатами. Если бы мне пришлось



8. Бирилев Николай Алексеевич (1829—1882). Заведовал аванпостами впереди третьего бастиона, многократно возглавлял вылазки. Награжден орденом Св. Георгия 4-й степени и золотой саблей с надписью "За храбрость". Умер в чине контр-адмирала.



9. Черноморские пластуны.

встретиться с Бирилевым в траншее, я бы желал вступить с ним в смертный бой один на один, но если я его встречу вне поля брани, то буду счастлив пожать ему руку».



10. Короленко Прокофий Павлович. В 1854 г. подполковник, командир 8-го батальона черноморских пластунов.

3) *Черноморские пластуны*

Готовых на удадь и смерть немало было и среди матросов, и среди солдат. Но даже их порою удивляло то пренебрежение к опасности, которое проявляли пластуны из Черноморского казачьего войска, закаленные в боевых действиях на Кавказе. И пусть обмундирование их было неказисто, зато оружием были штуцер и кинжал, а о бесстрашии ходили легенды.

Пластуны могли спать или мирно беседовать под огнем противника, но когда шли на дело, зря под пули не лезли. Особый прием они использовали при нападении на траншеи неприятеля. Неслышно подобравшись, останавливались шагов за тридцать, давали залп с криками «ура» и тут же падали на землю. А после того, как противник делал ответные выстрелы, они кидались в траншеи, где завязывался штыковой бой. Англичане, озадаченные таким маневром, обыкновенно бежали, оставляя богатые трофеи: штуцера, порох, провизию и, особо желанные для наших солдат,—одеяла.



11. Ночь в английской траншее.
Рисунок Г.Клиффорда.

Бывало, сидят пластуны в засаде. Медленно тянутся ночные часы. «Дай,—думают,—подшутим над неприятелем». Установят несколько камней, как будто головы солдат выглядывают, наденут на них фуражки. Утром, чуть рассветет, штуцерники с другой стороны открывают пальбу, желая наказать любопытных. Наши солдаты смеются, а пластуны уже этого не видят; вернулись с дела и спят где-нибудь на бастионе, завернувшись в бурку.

За все время обороны было совершено более 150 ночных вылазок. Не всех участников мы знаем по именам, но, называя некоторых, храним память о каждом.

3. Четвертый бастион

Одним из наиболее опасных участков обороны считался четвертый бастион. Капитан-лейтенант В. Г. Реймерс, бывший его командиром в течение нескольких месяцев, вспоминал, что, случалось, за сутки на бастион падало до двух тысяч бомб. Но и в относительно спокойные дни непрошенные гости—ядра и бомбы, могли прервать недолгий отдых или трапезу. Даже офицеры не позволяли себе снять одежду и сапоги перед сном, не говоря уже о солдатах.



12. Барон Реймерс Вильгельм Густавович (1820—1879). В 1854 г. капитан-лейтенант 39-го флотского экипажа. Командовал четвертым бастионом с февраля по май 1855 г. Награжден орденом Св. Георгия 4-й степени.



13. Спокойный день на английской батарее. С литографии В.Симпсона.

Однако человек так устроен, что не может постоянно жить с ощущением смертельной опасности. Возникает желание обустроить свой быт, придать ему хотя бы некоторую надежность. Кто заводил себе собаку или кошку, кто забавлялся боем петухов, кто украшал вход в блиндаж плющом и цветами. Некоторое время на бастионе даже жил ручной орел. Солдаты баловали его, подкармливая любимца кусочками говядины.

Ради развлечения матросы, бывало, сооружали гигантского бумажного змея, украшали его с обеих сторон карикатурными изображениями француза и турка и пускали в сторону французских позиций, откуда открывалась оружейная пальба. Бумажное чудовище на длинной бечеве парило над траншеями, пока какой-нибудь удачливый стрелок не перебивал нить. После чего змей оказывался во вражеском плену. Но чаще защитникам приходилось быть свидетелями смертей и страданий. Только командиров «Мачтового бастиона» сменилось трое. Первый, капитан-лейтенант А.И. Завадовский, был тяжело ранен в феврале 1855 года, капитан-лейтенант В.Г. Реймерс получил осколочное ранение в голову в конце мая. С 1 июня и до последних дней обороны четвертым бастионом командовал капитан-лейтенант П.А. Чебышев.



14. Чебышев Петр Афанасьевич (1821—1891). В период обороны Севастополя лейтенант, капитан-лейтенант 44-го флотского экипажа. С конца мая по август 1855 г. командовал четвертым бастионом. Награжден орденом Св. Георгия 4-й степени.



15. Подземные осадные работы англичан. С литографии В. Симпсона.

4. Подземно-минная война

Среди других имен героических защитников Севастополя в особом ряду стоит имя штабс-капитана А.В. Мельникова. В течение семи месяцев он бесменно руководил контр-минными работами перед четвертым бастионом. Необходимость ведения подземно-минной войны была вызвана тем обстоятельством, что французы планировали произвести подрыв русских укреплений с помощью пороховых зарядов, заложенных в подземных галереях. Об этом стало известно, когда секретные агенты переслали из Парижа план осады Севастополя с соответствующими пометками.

Русские инженеры и саперы под руководством Э.И. Тотлебена наметили ответные действия. Необходимо было вырыть ров, окружавший бастион, затем пробить колодцы и вывести от них галереи навстречу неприятелю. Дальше оставалось заложить пороховой заряд и произвести взрыв, разрушающий подкоп противника. Работы предстояли невероятно трудные. Севастопольская земля напоминает слоеный пирог, в котором широкие слои скального грунта перемежаются с узкими прослойками глины. Однако русские саперы и выделенные им в помощь пехотинцы справились с задачей.



16. Мельников Александр Васильевич (1819—1879). В период обороны Севастополя штабс-капитан, капитан, командир роты 6-го саперного батальона. Награжден орденом Св. Георгия 4-й степени. Умер в чине генерал-майора.



17. Подземная комната штабс-капитана А.В.Мельникова.



Где в Севастополе можно видеть следы подземно-минной войны?



18. Галерея подземно-минной войны.

Они сумели пробить 22 колодца, от них вывели 22 галереи до 30 метров каждую. Если учесть, что тянуть подземные ходы можно было только вынимая глинистый слой почвы, а высота его могла колебаться от 50 сантиметров до полутора метров, то понятно, сколь неудобно было работать под землей на глубине нескольких метров, согнувшись в три погибели, в сырости и духоте. Недаром Александр Васильевич Мельников получил прозвище— «оберкрот». Ведь этот 35-летний человек практически не покидал своего боевого поста под землей. Даже жилая комната для него была оборудована там же. К концу весны состояние его здоровья значительно ухудшилось: тело покрылось язвами. Но только тяжелая контузия заставила А.В. Мельникова оставить бастион.

О заслугах этого человека говорил весь Севастополь. По личному повелению императора А.В. Мельников был награжден орденом Св. Георгия 4-й степени еще в январе 1855 года. Тогда он произвел, по личной инициативе, упреждающий взрыв, разрушивший французскую галерею. Даже бывшие противники через десяток лет писали, что «капитан Мельников как опытный и умелый минер никогда не забудется



19. Вид на четвертый бастион с неприятельской стороны.

французской армией. « Говорили, что в знак особого почтения из Парижа ему был прислан золотой перстень с изумрудами и бриллиантами, изображающий четвертый бастион.

5. Костомаровская батарея

Не меньшее уважение у противника вызывали защитники батареи из четырех орудий, выдвинутой перед бастионом. Она носила имя своего командира—лейтенанта Н.И. Костомарова, возглавлявшего батарею с момента постройки и до конца обороны—долгих десять с половиной месяцев. Редкий день проходил, чтобы здесь не меняли всех пушек и большую часть орудийной прислуги. После одного из обстрелов батарея была полностью засыпана землей. У очевидцев сложилось впечатление, что погибла вся команда во главе с командиром. Сообщение о героической кончине Костомарова ушло в Петербург. А когда на следующий день П.С. Нахимов посетил четвертый бастион, чтобы узнать об обстоятельствах печального события, Костомаров предстал перед адмиралом живой и невредимый. Судьба отмерила молодому лейтенанту долгую жизнь. Ему доведется увидеть, как отстроится и похорошеет израненный Севастополь.



20. Французские саперы.

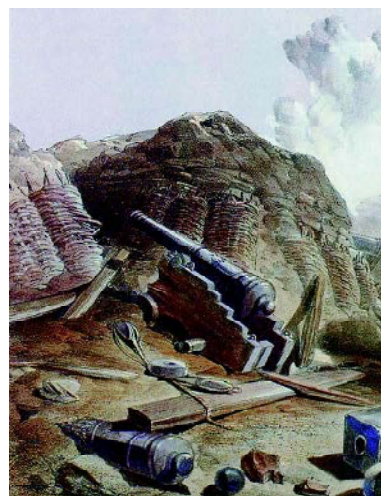

21. Батарея Костомарова.

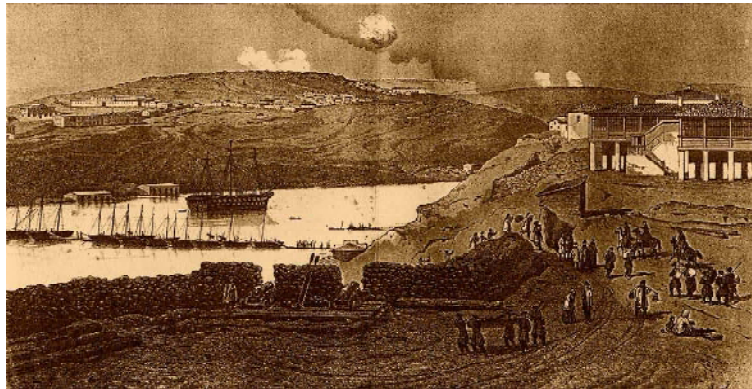

22. Вид на Южную бухту.

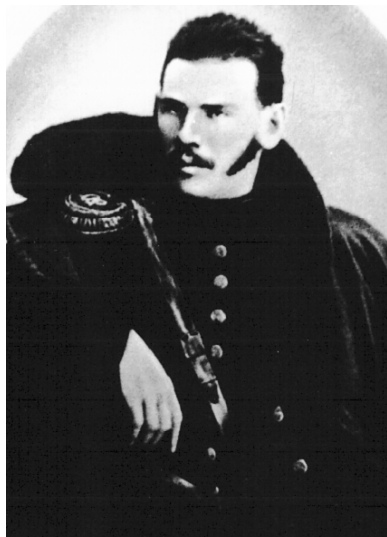

23. Граф Толстой Лев Николаевич (1828—1910). В звании подпоручика артиллерии 7 ноября 1854 г. прибыл в осажденный Севастополь. Добровольцем принял участие в вылазке с Камчатского люнета в ночь на 11 марта 1855 г. под командованием генерала С.А. Хрулева. С 1 апреля находился на Язоновском редуте, расположенном позади четвертого бастиона. С 15 мая назначен командиром отдельного артиллерийского взвода, стоявшего на р. Бельбек. Со своими подчиненными принял участие в сражении на р. Черной 4 августа 1855 г. Увековечил подвиг защитников в знаменитых "Севастопольских рассказах".

Сам же Костомаров станет хранителем его памяти—первым директором Музея Севастопольской обороны. В 1909 году он вернется к своим боевым товарищам, будучи похороненным после смерти на Братском кладбище.

6. Л.Н. Толстой в Севастополе

Неизгладимое впечатление произвело посещение четвертого бастиона на Льва Николаевича Толстого. «Так вот он, четвертый бастион, вот оно страшное действительно ужасное место»,—писал он в рассказе «Севастополь в декабре месяце». Однако именно здесь, на изрытом ядрами грязном пространстве, молодой подпоручик понимает, что такое дух защитников Севастополя. Отсюда он выносит убеждение «в невозможности взять Севастополь». Этих людей нельзя сломить, потому что к непрерывному воинскому труду и стойкости их побуждает не угроза и не награда, а чувство, которое обычно прячут в глубине души—любовь к Родине.

Сам Лев Николаевич провел на бастионе полтора месяца, с апреля по май 1855 года. За мужество, проявленное в этот период, он был досрочно представлен к производ-

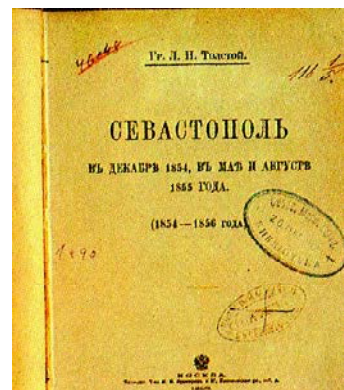

24. "Севастопольские рассказы" Л.Н.Толстого.

ству в чин поручика и награжден орденом Св. Анны IV степени с подписью "За храбрость". В мае Толстого перевели на Бельбекские позиции, где он командует артиллерийским взводом. Во главе этого подразделения Лев Николаевич участвует в боевых действиях до конца военной кампании. Из десяти месяцев пребывания в осажденном городе среди причудливого смешения осколков прежней мирной жизни с жуткой повседневностью войны он выходит другим человеком. «Одно из двух,—писал Толстой,—или война есть сумасшествие, или ежели люди делают это сумасшествие, то они совсем не разумные создания, как у нас почему-то принято думать».

7. Оказание медицинской помощи

1) Сестры милосердия

Удивительно, но именно в темной пучине войны рождался свет самопожертвования, сострадания, любви к ближнему. А несли его в своих сердцах женщины разного звания и достоинства—сестры милосердия. С первых дней обороны Севастополя появилась настоятельная необходимость усовершенствовать и расширить помощь раненым. Два госпиталя и несколько перевязочных



25. Лазарев Константин Андреевич (1828—1875) . Племянник прославленного адмирала М.П.Лазарева. В 1854 г. лейтенант 31-го флотского экипажа. С осени 1854 г. до конца обороны командовал Язюновским редутом. Награжден орденом Св. Георгия 4-й степени. В 1863 г. уволен со службы в звании капитан-лейтенанта.



26. Вид на Малахов курган с Южной стороны. У берега—морские магазины, где находились перевязочные пункты.



27. Сестра милосердия Голубева Александра Дмитриевна, вдова офицера, убитого в Инкерманском сражении.



28. Сестра милосердия Голубева Вера Александровна, дочь А.Д. Голубевой.

пунктов не справлялись с потоком пострадавших. Большинству из них приходилось по многу часов ожидать своей очереди. Люди лежали на носилках, поставленных на землю, или на тюфяках, пропитанных кровью. Не хватало перевязочного материала, медикаментов, постельных принадлежностей, не хватало рук, что могли облегчить страдания и муки. Поэтому примеру Даши Севастопольской последовали другие женщины: они ухаживали за ранеными, стирали их белье, готовили бинты и корпию. Их забота и участие были для раненых ценнее любого лекарства. «Я сам видел,—писал один из участников обороны,—как нежные женские руки омывали и перевязывали отвратительные раны. Я видел, как глаза, полные слез, заботливо следили за последними корчами умирающих. Я слышал, как солдаты благословляли своих благодетельниц.»

2) Хирург Н.И. Пирогов

Усердие добровольных помощников хоть как-то восполняло недостаток квалифицированного медицинского персонала. Правда, уже в ноябре—декабре 1854 года в город добровольно приехали хирурги из Пе-



29. Н. И. Пирогов на перевязочном пункте.

тербурга и Киева, среди которых был знаменитый ученый, профессор Петербургской медико-хирургической академии Николай Иванович Пирогов.

К тому времени в Морском госпитале, переведенном на Северную сторону, скопились сотни раненых, нуждавшихся в хирургической помощи. Николай Иванович и прибывшие с ним врачи трудились без устали. « Я не могу передать этой ужасной картины, этого раздирающего сердце стона и крика,—вспоминала одна из сестер милосердия.—Вся операционная комната была уложена этими страдальцами; весь пол был залит кровью, и мы стояли в крови. Тяжелые минуты! У кого ноги нет, кто без руки, у кого голова раздроблена, но он еще жив и просит помощи. »

Для облегчения страданий раненых во время операций Пирогов применял обезболивание эфиром, что стали широко практиковать и другие врачи. Талант великого хирурга многим не просто вернул жизнь, а позволил остаться полноценными людьми. Теперь пациентам с огнестрельными травмами конечностей накладывали гипсовые повязки, часто отказываясь от неизбежной ранее ампутации.

С января 1855 года Николай Иванович Пи-



30. Пирогов Николай Иванович (1810—1881) .



31. Сестра милосердия Толузакова Александра Сергеевна. Жена прапорщика. Работала на перевязочном пункте у Малахова кургана вместе с сыновьями Венедиктом и Николаем.



32. Сестры милосердия Крестовоздвиженской общины.



Гущинский дом—дом купца И.Гущина, находившийся на месте современного магазина "Детский мир".



33. Великая княгиня Елена Павловна (1806—1873). Урожденная Фредерика Шарлотта-Мария Вюртенбергская. На свои средства снарядила в Севастополь отряд врачей во главе с Н.И. Пироговым.

рогов возглавлял главный перевязочный пункт, находившийся в бывшем здании Морского собрания. В непосредственной близости от Екатерининской площади были открыты, по его инициативе, отделения перевязочного пункта. Прежде чем определить, куда будут помещены раненые, их осматривали. Безнадежных отправляли в *Гущинский дом* или Екатерининский дворец. Тех, кто нуждался в срочной медицинской помощи, оставляли на главном перевязочном пункте. Раненых средней тяжести перевязывали, и здесь же они дожидались своей очереди на операцию. Легкораненые после проведенного лечения чаще всего возвращались на бастион. Сортировка раненых, впервые проведенная в Севастополе, позволила сохранить многие жизни.

3) *Сестры Крестовоздвиженской общины*

Неоценимую помощь в медицинском обслуживании оказывали сестры милосердия Крестовоздвиженской общины, учрежденной на средства великой княгини Елены Павловны. Сознательно обрекая себя на тяжелые испытания военного времени, мужественные женщины отправлялись в Крым. Из 140 человек более половины не-

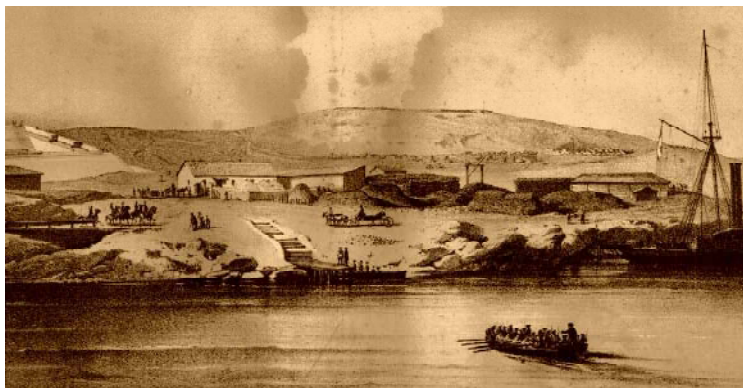

34. На шлюпке с Северной стороны.

сли свой обет служения в Севастополе. Среди них Екатерина Бакунина, племянница фельдмаршала М.И. Кутузова, Екатерина Грибоедова—сестра автора «Горя от ума», Е.Я. Фон-Вагнер и другие. Женской выдержке, хладнокровию, самоотверженности могли позавидовать и мужчины. Днем перевязки и ампутации, ночью дежурства в палатах, когда нужно поправить бинты, напоить, просто утешить пострадавшего человека.

Чем сильнее становился огонь противника, тем больше был приток раненых. И хоть ядра могли падать совсем рядом, заботиться о собственной безопасности было некогда, защищая других. Одна из сестер описала следующий эпизод, произошедший в пасхальные дни 1855 года. Противник обрушил шквал огня на Малахов курган и третий бастион. Понимая, что сестрам перевязочного пункта на Корабельной стороне необходима помощь, она решает срочно переправляться через бухту с Северной стороны. Ходу лодки мешал сильный ветер, поэтому пристани удалось достичь только через час. Однако высадиться под обстрелом не смогли и зашли в доки. «Потом пустились бегом по набережной, позади матросы с тюками корпии и бинтов. Крутая гора сделалась такой скользкой от дождя, что мы



35. Стахович Александра Петровна, начальница сестер попечения о раненых Крестовоздвиженской общины.



36. Грабаричи Нина Викентьевна, сестра милосердия Крестовоздвиженской общины. Контужена осколком бомбы на перевязочном пункте Малахова кургана.



37. Кладбище на Северной стороне.



38. Фон Гюббенет Христиан Яковлевич (1822—1873), профессор хирургии Киевского университета Св. Владимира. С 5 декабря 1854 г. по 27 августа 1855 г. главный хирург Севастополя.

едва вскарабкались, а ядра возле нас так и ударялись в гору. Это место бухты кипело от ядер и бомб. Надо видеть эту картину! Когда их несколько упадет рядом, то от падения образуется высокий водяной столб, который потом рассыпался как фонтан. Я поневоле любовалась этим видом, когда, выбившись из сил, не могла идти вперед... Наконец мы взобрались на гору, и я опять пустилась бегом в операционную комнату. ... Встретили меня ... профессор Гюббенет и еще несколько медиков. Все они с ужасом смотрели на меня и не могли понять, как я смогла пройти такое опасное место.

8. Вдали от поля боя

Среди сотен раненых, привозимых с бастионов, бывали офицеры и солдаты противника. Истинное милосердие не разбирает, где свои, а где чужие, одинаково помогая каждому страдальцу. Пленных также оперировали, перевязывали, поили крепким бульоном или чаем. Умерших от тяжелых ран отпевали православные священники и хоронили там же, где и своих воинов. Большую часть убитых увозили на Северную сторону. Здесь с сентября 1854 года были устроены три кладбища. Два из них позже



39. Бахчисарай в 1855 г.

так разрослись, что слились в одно, получившее название Братского. Могилы здесь рыли большие, вмещавшие по 50 или 100 покойников. В центре такого захоронения ставили деревянный крест или камень—безымянный памятник ушедшим. Это был город мертвых, вокруг которого продолжалась борьба за жизнь.

Многим раненым и больным она могла быть сохранена только при условии своевременной эвакуации. Два севастопольских госпиталя, перевязочные пункты, организованные даже на кораблях, не могли вместить всех нуждающихся. Вывоз же, размещение и лечение их в госпиталях Крыма, Николаева, Херсона и других городов были скверно организованы в ходе всей кампании. На то были объективные причины: отсутствие дорог, постоянно увеличивающийся поток раненых. Только в Симферополе в госпитале и его отделениях в начале января 1855 года содержалось около пяти тысяч человек, а на начало апреля уже более восьми. Но были и другие причины, делавшие положение пациентов безотрадным—недобросовестность и злоупотребления. Даже инспекторские проверки из Петербурга отмечали, что в лечебных учреждениях Симферополя большая часть больных лежала на полу, бе-



40. Сестра милосердия Графова Прасковья Ивановна делает перевязку. Самостоятельно приехала из Петербурга и работала на перевязочном пункте Малахова кургана. Оказала первую помощь сотням раненых. Погибла 27 июля 1855 г.

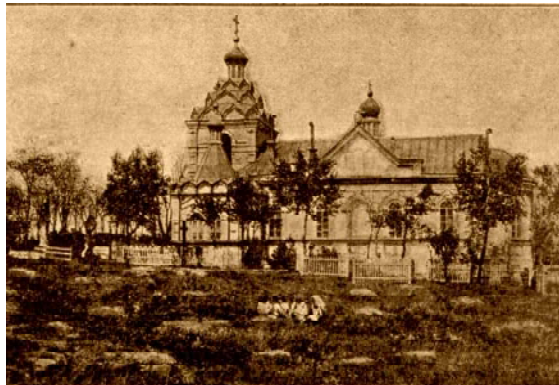

41. Севастопольское кладбище в Екатеринославе. Здесь похоронено несколько десятков тысяч защитников Севастополя, умерших от ран и болезней во временных госпиталях.

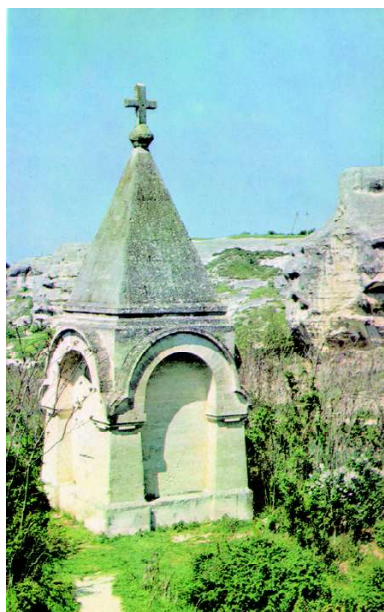

42. Часовня на военном кладбище в Бахчисарае.

лье их так редко менялось, что было землистого цвета. Не хватало врачей, фельдшеров, палатных служителей, аптекарей. Часто не всем раненым доставались порции за обедом, а хлеб был дурного качества и худо испечен. Автор одного из донесений пишет: «Беспорядок по госпиталю с его отделениями, происходящий от какого-то бесчеловечного хладнокровия медицинского начальства и бесстыдного нерадения к своей должности госпитального смотрителя, превозмогает меру терпения». Следствием была высокая смертность—от 700 до 1400 человек в месяц.

Большие потери несли и при транспортировке раненых. Нередко используемые подводы были ветхими, открытыми, без всякой подстилки—и это даже в феврале месяце. Сопровождавшие врачи и офицеры часто выезжали позже, чем выходил обоз, поэтому в пути некому было оказывать медицинскую помощь, следить за порядком. Иногда в обход правил из госпиталей отправляли тяжелых больных, которые умирали дорогой. Однако на их похороны время не тратили, оставляли в деревнях по пути следования, не сообщив даже фамилию и вероисповедание.

Жители мест, где были ночлеги и остано-



43. Госпиталь в Бахчисарайском дворце. Художник Т.Кузнецова.

ки транспортных средств, старались размещать и кормить раненых. Но их возможности были ограничены. Да к тому же из-за большой скученности людей стали свирепствовать тиф и холера. Не все понимали и исполняли свой гражданский долг, как Н.И. Пирогов, который писал:

«Подумай только, что мы живем на земле не для себя только, вспомни, что пред нами разыгрывается великая драма, которой следствия отзовутся, может быть, через целые столетия; грешно, сложив руки, быть одним только праздным зрителем... Тому, у кого еще не остыло сердце для высокого и святого, нельзя смотреть на все, что делается вокруг нас, односторонним, эгоистическим взглядом».



Вопросы и задания:

1. Продолжите заполнение хронологической таблицы "Крымская война 1853—1856 годов и оборона Севастополя 1854—1855 годов".



44. Медали для сестер милосердия Крымской войны. 1856 г.



45. Кортик с надписью "За храбрость".

2. Назовите имена тех участников обороны Севастополя, кто понимал и исполнял свой гражданский долг так же, как и Н.И. Пирогов, слова которого приведены выше.

3. Начните записи в "Словаре топонимов", включив те названия современной карты Севастополя, которые связаны с сюжетами данного параграфа.

4. Применимы ли к событиям Крымской войны слова известной поговорки "Для одних война—беда, для других—мать родна"?

5. Подготовьте сообщение об участии Л.Н.Толстого в обороне Севастополя. Дополните свой рассказ выдержками из "Севастопольских рассказов".

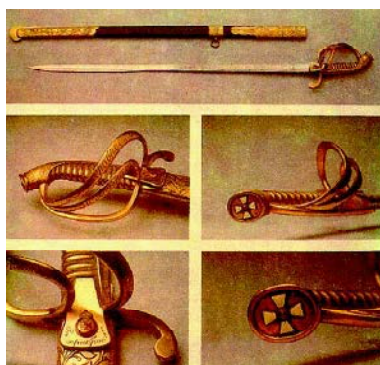

46. Золотая сабля с надписью "За храбрость".

4.4. ФЕВРАЛЬ-МАЙ 1855 ГОДА

1. Сражение под Евпаторией

Последний месяц зимы начался для русских войск в Крыму с неудачной атаки под Евпаторией. Город был занят союзниками еще в сентябре 1854 года. В дальнейшем там стояли преимущественно турки. В течение декабря—января вражеский гарнизон увеличился, заново отстраивались городские укрепления. Такие действия противника были вызваны как активизацией наших войск, так и желанием прервать сообщение между Севастополем и Перекопом. Опасаясь наступления со стороны Евпатории, Николай I настоятельно рекомендовал главнокомандующему А.С. Меншикову предпринять атаку города, что и было сделано 5 февраля.

Для выполнения высочайшей воли князь выбрал генерал-лейтенанта С.А. Хрулева. Однако ни храбрость командира, ни его авторитет среди солдат не могли компенсировать недостатки штабной работы. Хрулев не располагал точным планом крепости, сведениями о гарнизоне. Ухудшало ситуацию и то, что корабли противника доставали огнем русские передовые линии, а так же обычная нехватка пороха. Недаром А.С.



1. Генерал Хрулев Степан Александрович (1807—1870). Командовал сухопутными войсками на различных участках обороны Севастополя.

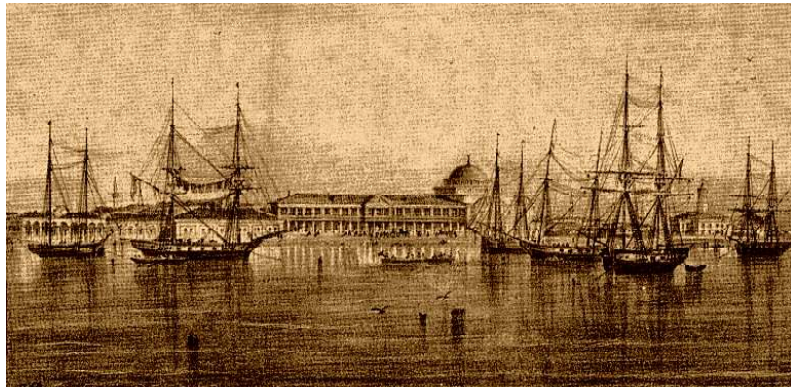

2. Евпатория. Рисунок К.Боссоли. 1842 г.

Меншиков зло острил, говоря о военном министре: «Князь Долгорукий имеет тройное отношение к пороху: он пороху не нюхал, пороху не выдумывал и пороху не посылает в Севастополь».

В результате через несколько часов боя русские войска отступили, потеряв убитыми и ранеными около семисот человек.



3. Николай I читает известия из Крыма. Рядом с ним наследник престола великий князь Александр Николаевич.

2. Смерть Николая I

Известие о неудаче под Евпаторией стало роковым для императора, считавшего себя виновным в напрасной гибели солдат. 18 февраля он скончался. В придворных кругах ходили упорные слухи о самоубийстве Николая I. И если даже отбросить возможность смерти от яда, то необходимо признать, что последние две недели жизни император сознательно истязал себя: несмотря на простуду, он несколько дней подряд выезжал для смотра войск в одежде, явно не подходящей для двадцатиградусного мороза, да еще и в открытых санях. В итоге он слег с высочайшей температурой. По-видимому, болезнь стала результатом депрессии, вызванной военными и дипломатическими неудачами в ходе Крымской войны. Перед лицом смерти Николай I остался верным своим привычкам. Он попро-



4. Развалины морского госпиталя на Корабельной стороне. Фото Д.Робертсона.

сил одеть себя в военный мундир и умер на узкой железной койке, покрытый солдатской шинелью. На престол вступил его сын Александр II. За три дня до кончины отца наследник, по поручению императора, известил Меншикова о его отставке.

Командование Крымской армией было возложено на генерал-адъютанта князя Михаила Дмитриевича Горчакова. Он имел репутацию добросовестного и самоотверженного генерала. Однако переломить ход событий было уже практически невозможно. Недостатки в снабжении армии, истощение материальных возможностей полуострова, огромное количество раненых значительно ограничили свободу маневра. Правда, оборону Севастополя Горчаков нашел в лучшем состоянии, чем предполагал.

3. «Три отрока»

В февраль месяце основной удар противник перенес на Корабельную сторону, предполагая занять господствующую высоту—Малахов курган. Для его защиты было решено построить на Киленбалочных высотах два редута. В ночь с 9 на 10 февраля Селенгинский и Волынский полки под командованием генерала Александра Петровича Хрущева приступили к этой нелегкой работе. Все-



5. Князь Горчаков Михаил Дмитриевич (1793—1861) . С 24 февраля по 27 декабря 1855 г.—главнокомандующий Южной армией, военно-сухопутными и морскими силами в Крыму.



6. Рядовой Волынского полка Семен Павлов спасает генерала А.П.Хрущева при отбитии Селенгинского редута от неприятеля 12 февраля 1855 г.



Сажень—213,36 см.



7. Сабашинский Адам Осипович (1800—1873) . В 1855 г. командир Селенгинского полка. Во многом благодаря его личному мужеству были отбиты атаки зуавов на Волынский и Селенгинский редуты. Умер в звании генерал-майора.

го в 400 *саженях* от неприятельских траншей под пулями штуцерников, злым февральским ветром солдаты долбили мерзлый грунт и камень.

Французы бросили против смельчаков отряды зуавов и другие отборные части. Русские не стали открывать огонь, чтобы не перебить в ночной тьме своих. Упорной штыковой атакой они заставили противника отступить. Все дальнейшие попытки занять строящиеся укрепления были безрезультатны. По имени полков, осуществивших столь непростое дело, редуты стали называть Селенгинским и Волынским.

В самом конце месяца на высоте Кривая пятка был построен Камчатский люнет, замкнувший линию обороны перед Малаховым курганом. Союзники прекрасно понимали, что им не взять Севастополь, пока Корниловский бастион в руках обороняющихся. Малахов же курган оставался неприступным под защитой новых укреплений. Поэтому «Три отрока», как стали называть их, в течение последующих трех месяцев были самым опасным местом обороны.

4. Смерть В.И. Истомина

7 марта на Камчатском люнете прямым попаданием ядра был убит контр-адмирал



8. Защитники Малахова кургана.

В.И. Истомин, возглавлявший оборону Малахова кургана с сентября 1854 года и ставший его душой. Проявив неутомимую энергию, Владимир Иванович за полгода превратил бастион в образцовое укрепление. «Дистанция велика,—писал он брату,—и мне пришлось быть и артиллеристом, и инженером, и начальником войск».

После 5 октября, когда на бастионе был смертельно ранен В.А. Корнилов, Истомин не покидал Малахова кургана, посвятив всего себя делу. Казалось, он не дорожил жизнью, а на просьбы приближенных поберечься отвечал: «Я и так уже незаконно живу на свете, мне бы следовало погибнуть в первую бомбардировку». Бесстрашие его удивляло даже бывалых севастопольцев. «Много видел я людей храбрых в разных кампаниях, —писал очевидец, —но такая фантастическая храбрость, как в Истомине, есть явление редкое и достойное подражания». Он вел за собою, потому что хладнокровие его было не проявлением бесчувственности, а следствием глубокой любви к отечеству, делу, людям.

«Оборона Севастополя потеряла в нем одного из главных своих деятелей, —писал П.С. Нахимов в письме к брату Истомина. —По



9. Контр-адмирал Истомин Владимир Иванович (1809—1855). В 1835 г. переведен с Балтийского на Черноморский флот. В 1854—1855 гг. командовал 4-й дистанцией оборонительной линии. Награжден орденом Св. Георгия 3-й степени за участие в обороне Севастополя.



10. Союзники у Севастополя.
Рисунок Г.Клиффорда.



11. Памятник на месте гибели контр-адмирала В.И.Истомина.

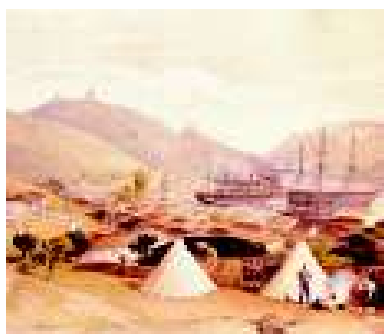

12. Английский лагерь под Балаклавой. С литографии В.Симпсона.

единодушному желанию всех нас, бывших его сослуживцев, мы погребли тело его в почетной и священной могиле для черноморских моряков, в том склепе, где лежит прах незабвенного адмирала Михаила Петровича и первая ... жертва защиты Севастополя, покойный Владимир Алексеевич. Я берег это место для себя, но решился уступить ему».

Вместе с письмом П.С. Нахимов отослал контр-адмиралу К.И. Истомину и лоскуток георгиевской ленты, бывшей на шее покойного в тот страшный день. Сам же Георгиевский крест был разбит на мелкие части. На месте гибели В.И. Истомина выложили крест из ядер, точно так же, как и на месте ранения В.А. Корнилова. Он сохранился до наших дней, только дополнен обелиском с лаконичной надписью: «Здесь убит ядром в голову 7 марта 1855 года контр-адмирал В.И. Истомин».

5. В лагере союзников

Зима и начало весны 1855 года не принесли англичанам и французам долгожданного перелома в военных действиях под Севастополем. Несколько километров, отделявшие от заветной цели, оказались столь длинны, что их не смогли преодолеть и за



13. Железная дорога в Балаклаве.
С литографии В.Симпсона.

полгода. Все более актуальным становился вопрос «А надо ли продолжать осаду?» Даже непогода и лишения зимы не породили такого уныния, как непоколебимое сопротивление «Трех отроков». Но слишком много материальных и моральных сил потратили союзники, чтобы теперь отступить, слишком велики были политические и стратегические ставки на эту победу. Выход виделся только один: дальнейшее наращивание сил и активизация действий.

В конце апреля—начале мая союзники получили значительные подкрепления, их войска теперь насчитывали около 200 тысяч человек, в то время как Крымская армия была на пятьдесят тысяч меньше. Кроме того, к англичанам и французам присоединился корпус Сардинского королевства. 15 тысяч итальянских солдат возглавил генерал-лейтенант Альфонсо Ла-Мармор.

Преимущества в обеспеченности боеприпасами и техническом оснащении тоже были налицо. Так, например, от английского лагеря в Балаклаве к позициям у Воронцовской дороги проложили железнодорожную ветку, по которой осуществляли подвоз орудий, боеприпасов и других грузов. Построена железная дорога была за два месяца—февраль и март. Все необходимое для этого:



14. Главная квартира английской армии.



15. Сардинские военные музыканты.



16. Георгиевский монастырь.

Георгиевский монастырь получил у союзников название «второй Италии». Англичане и французы вошли на его территорию 14 сентября 1854 г., но никакого вреда монастырю не причинили, наоборот, обитель была взята под охрану. Здесь бывали командующие английскими и французскими войсками лорд Раглан и маршал Сент-Арно, генералы Симпсон, Канробер и Пелисье.

рельсы, доски, инструменты, локомотив и даже машину для забивания свай— доставили морем из Англии. После окончания войны дорога была разобрана и продана туркам.

К середине весны союзники обзавелись еще одним чудом техники. Между Георгиевским монастырем и их базой на западном берегу Черного моря в Варне был проложен подводный кабель, обеспечивший оперативную связь с Лондоном и Парижем. Также посредством телеграфной связи сообщались и главные штаб-квартиры англичан и французов, расположенные, соответственно, на хуторе Бракера (7-й километр Балаклавского шоссе) и на берегу Камышовой бухты. Нельзя не заметить, что противники обустроились под Севастополем по-хозяйски. Недаром Балаклаву стали называть «маленьким Лондоном», а лагерь французов получил статус «города Камыш». Они отстроили улицы, магазины, увеселительные заведения. У французов даже было три театра: один на хуторе Дергачева, другой—на Федюхиных высотах у Черной речки, а третий находился на улице Славы в Камыше. Последний зал мог вместить одновременно 1200 зрителей, но зачастую мест для всех желающих не хватало.

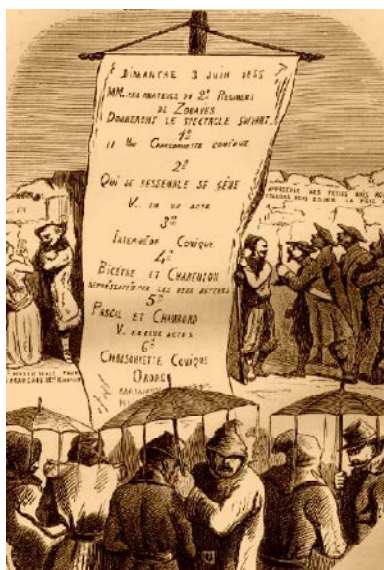

17. Афиша французского театра.



18. Английский госпиталь в Балаклаве.

И все же в первую очередь солдат нужно накормить, обогреть, оказать необходимую медицинскую помощь. И тут у всех воюющих проблем было предостаточно. Промозглая крымская зима, штормы, а значит, и перебои с поставками продуктов, обмундирования, медикаментов усложняли и без того непростое положение. Так, например, в январе 1855 года в британском лагере только 11 тысяч человек были в строю, а 23 тысячи нуждались в лечении из-за ран, обморожений, болезней. Госпиталей же практически не было, пострадавших предпочитали вывозить кораблями в Константинополь. И только с приездом в начале 1855 года энергичной и смелой англичанки Флоренс Найтингейл ситуация изменилась. Южнее гегуэзской крепости в Балаклаве поднялись одноэтажные бараки и палатки госпиталя, где некоторое время работала сама Флоренс и приехавшие с ней сестры милосердия. Позже был построен второй госпиталь.

Таким образом, к концу зимы медицинское обслуживание у англичан стало не хуже, чем у французов, позаботившихся об удобных бараках для раненых еще после бури 2 ноября 1854 года. По воспоминаниям очевидцев, крыши этих домиков делали из па-



19. Флоренс Найтингейл (1820—1910).



20. Главная улица Балаклавы.



21. Главный штаб французской армии.

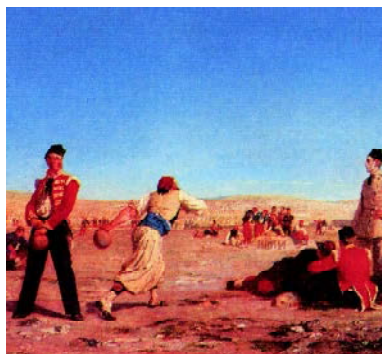

22. Союзники в часы досуга.



23. Корабельная пушка на бастионе.

русины, пропитанной дегтем, стены обклеивали бумажными обоями, а вдоль домов даже высаживали деревья. Интересно, что палисадники французские офицеры и солдаты устраивали и перед своими палатками. С наступлением весны эти огородики дружно зазеленели, не только давая витаминную прибавку к рациону, но и радуя глаз.

6. Вторая и третья бомбардировки

28 марта 1855 года началась вторая бомбардировка Севастополя, продолжавшаяся до 7 апреля. Неприятель выпустил по городу 165 тысяч снарядов против 89 тысяч с нашей стороны. Как говорили очевидцы, в первые две ночи не было ни одной минуты, чтобы в воздухе не рвались несколько бомб. По большей части, снаряды были неприятельские, т.к. из-за нехватки пороха наши пушки стреляли в два раза реже. Пытаясь выйти из затруднительного положения, батарейные командиры отдавали приказание собирать неразорвавшиеся пятипудовые бомбы союзников и приспособлять к нашим мортирам, что, однако, проблему решить не могло.

Все ждали штурма, но противник так и не решился на него. Тем не менее, урон был нанесен большой: потери в гарнизоне соста-



24. Развалины театра в Севастополе. 1855 г.

вили почти шесть тысяч человек, враги не досчитались около двух тысяч солдат и офицеров.

От сильного огня серьезно пострадали оборонительные сооружения бастионов. Их тут же чинили, как и разбитые орудия, а вот город постепенно превращался в руины. Только в районе Екатерининской площади и Николаевской батареи дома не повреждены, но чем ближе к бастионам, тем более удручающим было зрелище. В пасхальные дни Севастополь как бы принес очистительную жертву. Не случайно архиепископ Иннокентий в своей проповеди, обращенной к защитникам города, говорил, что он "приехал не учить, а учиться сам мужеству, храбрости и терпению у защитников Севастополя».

В тяжелые апрельские дни обороняющиеся пытались создавать новые укрепления. Так, перед пятым бастионом и редутом Шварца решили отрыть дополнительные *ложементы*, чтобы не дать французам приблизиться к бастиону. Однако противник атаковал эти передовые позиции и сумел их занять после ожесточенной схватки.

Сознавая серьезность положения, главнокомандующий князь Горчаков склонялся к прекращению обороны. Союзники же, на-



Ложемент—небольшой орудийный или стрелковый окоп.



25. Защитники Сенявинской батареи.



26. Горячий денек на британской батарее. С литографии В.Симпсона.



27. Шварц Михаил Павлович (1826—1896) . Лейтенант 33-го флотского экипажа. Участник Синопского боя. Во время обороны Севастополя командовал редутом, построенным левее пятого бастиона. Награжден орденом Св. Георгия 4-й степени. Умер в чине контр-адмирала.



28. Пелисье Жан Жак (1794—1864) . После Крымской войны— маршал Франции, герцог Малаховский, генерал-губернатор Алжира.

против, готовились к решительным действиям. Французский император Наполеон III настаивал на немедленном наступлении. Поскольку генерал Канробер придерживался несколько иной точки зрения, то он вынужден был подать в отставку, его преемником стал генерал Пелисье, обладавший более жестким и решительным характером. По мнению нового командующего, основным удар должен был быть направлен на Малахов курган, для чего против Корабельной стороны возвели новые осадные батареи, оснащенные 60 орудиями большого калибра. Такое же количество пушек было дополнительно установлено и на русских батареях. С 25 мая 1855 года началась третья бомбардировка Севастополя. Артиллерийский удар наибольшей силы был нанесен по Камчатскому люнету, против которого действовало 48 неприятельских орудий, и по Селенгинскому и Волынскому редутам. К вечеру эти укрепления представляли буквально груды развалин. Отстреливаться было почти невозможно. Восстановительные работы производились всю ночь. Утром 26 мая бомбардировка усилилась еще больше.

Примерно в 6 часов вечера начался штурм Камчатского люнета и двух редутов. Общее число защитников едва доходило до 600 че-



29. Зуавы, убитые в атаке на русские позиции. Рисунок Г.Клиффорда.

ловек, тогда как французы бросили в атаку 35 тысяч отборных войск, среди которых были и два батальона из императорской гвардии Наполеона III. За несколько минут до начала атаки на Камчатский люнет прибыл П.С. Нахимов. Матросы, воодушевленные его присутствием, дрались с особым мужеством. Однако французам удалось обойти Камчатский люнет с тыла. Тогда группа защитников люнета окружила Нахимова и, пробивая себе дорогу штыками, вывела его к куртине, а позже на Малахов курган. Люнет был занят неприятелем.

Командовавший укреплением лейтенант Тимирязев писал, что «срам моего отступления смывала кровь, льющаяся из раны». Нахимов ответил лейтенанту письмом, полным участия и поддержки. «Защищая редут до последней крайности, заклепавши орудия и взявши с собой даже принадлежности, чем отняли у неприятеля возможность вредить Вам при отступлении, и, наконец, оставивши редут последним, когда были два раза ранены, Вы выказали настоящий военный характер...». Эти слова во многом могли быть отнесены и к самому П.С. Нахимову, получившему контузию в спину, но и не помышлявшему о лечении.

Каждый из защитников «Трех отроков» бил-



30. Житков Александр Васильевич (1833—1911) . Мичман 30-го флотского экипажа. Участник Синопского боя. Командовал Волынским редутом, где был тяжело ранен 20 мая 1855 г. Умер в чине контр-адмирала.



31. Тимирязев Александр Павлович. В 1854—1855 гг. лейтенант 42-го флотского экипажа. Ранен в голову штуцерной пулей 26 мая. Умер в 1882 г.



32. Камчатский люнет после захвата его французами 26 мая.



33. Тимофеев Николай Дмитриевич (1799—1855). Генерал-майор, начальник артиллерии Севастопольского гарнизона. В мае 1855 г. командовал 5-м отделением оборонительной линии и "Тремя отроками". Смертельно ранен 26 мая.



34. Эбелинг Эммануил Карлович, лейтенант 34-го флотского экипажа. С 20 мая командовал Волыньским редутом. Смертельно ранен 27 мая.

ся до последнего. Камчатский люнет даже удалось на некоторое время отбить у неприятеля, благодаря штыковой атаке, предпринятой подоспевшими резервами под командованием генерала Хрулева. И тем не менее, к вечеру Камчатский люнет, Волыньский и Селенгинский редуты были в руках врага.

В этот же день англичане атаковали третий бастион и, используя свое численное превосходство, захватили ложементы перед ним. За два дня русские войска потеряли пять тысяч человек, союзники более шести. По городу было выпущено около 44 тысяч снарядов, наши пушки стреляли в два раза реже.



Вопросы и задания:

1. Продолжите заполнение хронологической таблицы "Крымская война 1853—1856 годов и оборона Севастополя 1854—1855 годов".
2. Дайте оценку роли В.И.Истомина в обороне Севастополя.
3. Расскажите о французском и английском лагерях под Севастополем.
4. Когда и для чего были возведены Селенгинский и Волыньский редуты, Камчатский люнет? Почему именно по этим укреплениям был нанесен основной удар в мае 1855 года?



35. Юные севастопольцы, собирающие бомбы. С картины В.Маковского.

Дети Севастополя

Дети и война. Кажется, что эти слова не могут, не должны совмещаться в одном предложении. Но в реальной действительности там, где взрослые решают свои споры военной силой, бомбы и пули, голод и болезни не разбирают, какого возраста и пола перед ними человек. Так было и в Севастополе, где дети переносили все тяготы и опасности долгих одиннадцать месяцев наравне с мужчинами, при этом старались быть полезными, как могли.

Привычными для них стали ежедневные посещения бастионов то с узелком домашней снеди, то со свертком выстиранного белья. А мальчишки умудрялись совершать рискованные путешествия на передовую даже с материальной выгодой для себя. После первой бомбардировки вышел приказ собирать неприятельские ядра для повторного использования. За каждое давали копейку. Вскоре это дело полностью перешло к детворе. Кто таскал ядра в руках, кто катил по несколько штук в тележках, за день совершая не один рейс. К таким добровольным помощникам обратился П.С. Нахимов с просьбой выложить крест из ядер и бомб на месте смертельного ранения В.А. Корнилова. И матросский сын



36. На перевязочном пункте.



Дети Севастополя той поры легко отличали ядро от бомбы. А смогли бы это сделать вы?



37. В минуту отдыха на бастионе.



38. Маленькие солдаты воевали и в рядах союзников. На фотографии 13-летний военный музыкант Вильям Лэнг.

Дмитрий Бобер вместе с товарищами выполнил это поручение с особым тщанием.

Да, это было особое племя—дети Севастополя военной поры. Каждый месяц, проведенный в осажденном городе, мог быть засчитан им, как и военнослужащим, за год жизни. Только взрослым защитникам Севастополя делали об этом соответствующие пометки в послужном списке, а детям война ставила невидимые зарубки на душах. Мог ли десятилетний сорванец оставаться несмышленышем, если он рядом с отцом на бастионе каждый день дышал напряжением боя, видел смерть и боль? Могла ли тихая девочка с косой оставаться ребенком среди стонов и горячего бреда раненых на перевязочном пункте, куда она пришла работать вместе с матерью? Их были десятки, сотни таких мальчиков и девочек.

С первого дня обороны до ранения в августе 1855 года находился на четвертом бастионе рядом с отцом 14-летний Вася Доценко, принявший боевое крещение еще во время Синопского сражения на борту фрегата «Кагул». На пятом бастионе общим любимцем стал десятилетний сын артиллериста Коля Пищенко. Бесстрашно помогал он отцу. 27 марта 1855 года Тимофей Пищенко был убит вражеским ядром и Коля заменил его на



39. В лазарете. С рисунка Н.Самокиша.

боевом посту. За свою геройскую службу мальчик был награжден серебряной медалью «За храбрость» на Георгиевской ленте. Такую же награду получил 12-летний матросский сын Максим Рыбальченко.

Вначале он таскал неприятельские ядра на Малахов курган, а затем остался на Камчатском люнете помогать артиллеристам вести огонь по врагу. На четвертом бастионе добровольно служил в артиллерийской прислуге 14-летний Кузьма Горбанев, также сын матроса. 2 апреля 1855 года он был ранен осколком бомбы, но после перевязки остался у орудия, отказавшись идти в лазарет. Одиннадцатилетний Костя Станюкович, сын генерал-губернатора, тоже сумел найти себе дело по плечу. Он готовил и отвозил на перевязочные пункты корпию, заменявшую вату. За участие в обороне он был награжден медалями: серебряной на Андреевской ленте и бронзовой на Георгиевской.

Документы тех далеких лет рассказывают нам о пятнадцатилетней Дарье Шестоперовой, которая вместе с матерью перевязывала раненых с первых дней октября до середины марта 1855 года. За это они были награждены серебряными медалями «За усердие» на Владимирской ленте. Такую же награду получила в лице матери семья Че-



40. Станюкович Константин Михайлович (1843—1903) .Русский писатель-маринист. Родился и провел детские годы в Севастополе. Впечатления от пережитого в дни обороны города легли в основу ряда произведений, в том числе повести "Севастопольский мальчик".



41. Юнги Черноморского флота. Второй слева—Дмитрий Бобер.

четкиных. Четверо детей: Мария—шести лет, Силантий—двенадцати, Захарий—пятнадцати и семнадцатилетняя Хавронья работали в госпитале, оказывая посильную помощь раненым.

Перед нами несколько рисунков, запечатлевших юных защитников Севастополя. Но мы-то знаем, что детскими остались лица, а поступки их—свидетельство настоящей зрелости.



42. Максим Рыбальченко.

О юных севастопольских героях вы можете прочитать в следующих книгах:

Григорьев С. Малахов курган.—М., 1975.

Лезинский М., Эскин Б. Сын бомбардира.—М., 1978.

Лукашевич К. Оборона Севастополя и его славные защитники.—М., 1995.

Сергеев-Ценский С. Севастопольская страда.—Симферополь, 1979.

Станюкович К. Севастопольский мальчик.—М., 1985.

4.5. ИЮНЬ 1855 ГОДА

1. Первый штурм Севастополя

После успеха 25—26 мая 1855 года главнокомандующий французской армией генерал Пелисье настаивал на необходимости штурма укреплений Корабельной стороны. 3 июня состоялось совещание между Пелисье, лордом Рагланом и Омер-пашой, на котором было принято окончательное решение о нанесении удара по Малахову кургану, а так же первому, второму и третьему бастионам. 5 июня с утра должна была начаться общая бомбардировка, а штурм, по предложению Пелисье, назначили на 6 июня. Выбирая эту дату, печально памятную для французов поражением под *Ватерлоо*, генерал был уверен в удаче, а значит в приятном сюрпризе для императора Наполеона III.

Еще накануне бомбардировки осажденные узнали о готовящемся деле. Об этом свидетельствовали и передвижения больших групп войск в лагере противника, и открытые амбразуры неприятельских батарей. Ранним утром 5 июня одновременно заговорили сотни орудий. Огонь был настолько силен, что дым и песок, взвиваемый снарядами, сгустили предрассветные сумерки. Казалось, солнце не пробьется сквозь эту пелену. Основной



Ватерлоо—деревня в Бельгии, близ которой 6 июня 1815 года англо-немецкие войска нанесли поражение армии Наполеона Бонапарта.



1. Раглан, Омер-паша, Пелисье проводят совещание. Фото Р.Фентона.



2. Вид с Малахова кургана на Корабельную сторону, Северную и Южную бухты.



3. Геннерих Василий Карлович (1817—1894) . Инженер-полковник. В конце июня 1855 г. назначен руководителем оборонительных работ на Корабельной стороне. По инициативе В.К.Геннериха, позади второго бастиона построена батарея № 124, названная его именем.

удар враг нанес по Корабельной стороне, но во второй половине дня канонада стала общей по всей оборонительной линии. Даже наступившая ночь не прервала страшной разрушительной работы. Капитан-лейтенант П.И. Лесли, командовавший батареей на Малаховом кургане, позже писал: «Я не помню, чтоб все предыдущие бомбардировки были хоть мало-мальски похожи на эту; в этот раз был решительный ад...»

Город был буквально засыпан бомбами и ракетами. Оставшиеся в нем мирные жители в панике покидали дома, пытались укрыться у бухты. Защитники не могли отвечать огнем такой же силы, так как боеприпасов катастрофически не хватало. Кроме этого, многие орудия были подбиты, пороховые погреба взорваны, большие потери понесены в живой силе. И, тем не менее, всю ночь продолжались восстановительные работы на бастионах. На Малаховом кургане, по приказанию Э.И. Тотлебена, были сооружены четыре насыпных площадки и установлены дополнительные орудия для усиления картечного огня на случай штурма. Выполняли эту тяжелейшую работу солдаты Севского полка.

Ночь, наполненная страданиями, напряженным ожиданием, трудом во имя спасения,



4. Штурм Малахова кургана.
С литографии В.Симпсона.

подходила к концу. Люди чувствовали приближение штурма и торопили его как избавление от «бездействия». Около двух часов ночи 6 июня французский генерал Мейран, не дождавшись команды к общему наступлению, повел свою бригаду на первый и второй бастионы. Его солдаты были встречены русской картечью, а с правого фланга бомбами, пущенными с парохода «Владимир» и других судов, стоявших в Килен-бухте. Оставив сотни раненых и убитых, французы отступили. Их вторая попытка была столь же неудачной. Сам Мейран погиб, что спасло его от военно-полевого суда.

Некоторое время спустя, ночное небо осветили три ярких столба сигнальных ракет. После чего французы штурмовали одновременно первый и второй бастионы, оборонительную стену до Малахова кургана. Но удар наибольшей силы был нанесен по самому кургану и батарее № 6, которой командовал лейтенант П.Л. Жерве. Батарея не давала возможности неприятелю прорваться в тыл Малахова кургана и третьего бастиона. Понимая это, зуавы под командованием полковника Гарнье отчаянно рвались вперед. Триста солдат Полтавского полка, защищавшие батарею, вынуждены были отступить.



5. Жерве Петр Любимович (1837—1907). Мичман, лейтенант 39-го флотского экипажа. Командовал батареей, сооруженной между Малаховым курганом и третьим бастионом над склоном Докового оврага. Награжден орденом Св. Георгия 4-й степени. Умер в чине контр-адмирала.



6. Контратака севцев на батарею Жерве 6 июня.



Почему С.А. Хрулев называл своих подчиненных "благодетелями"? Как вы понимаете это слово?



7. Турецкие солдаты.

Несмотря на перекрестный огонь с третьего и Корниловского бастионов, противнику удалось занять оставленные укрепления и домики по правому склону Малахова кургана. В разгар боя к батарее Жерве подоспел С.А. Хрулев. С начала штурма он как начальник войск Корабельной стороны объезжал позиции, лично контролируя ситуацию. Беглого взгляда было достаточно, чтобы понять, сколь отчаянное сложилось положение, но не безвыходное, с точки зрения смелого и энергичного командира. Хрулев увидел солдат (как позже выяснилось, это была 5-я мушкетерская рота Севского полка, возвращавшаяся с ночных работ) и обратился к ним: «Благодетели мои! В штыки! За мною!» И севцы, увлеченные призывом любимого командира, бросились на неприятеля. За ними в штыковую атаку устремились оставшиеся в живых полтавцы. Бой шел за каждый домик, французы отбивались с невероятным ожесточением. Но, когда подоспели шесть рот Якутского полка, исход боя был предрешен. Батарея Жерве перешла в руки русских солдат. Потери с обеих сторон были огромны. Вот что писал один из французов, участвовавших в этом бою: «В продолжении целых часов я видел вокруг себя только головы, части человеческих тел, оторванные



8. Пятая мушкетерская рота Севского полка возвращается после боя.

и разбитые ядрами и картечью; кровь лилась, в буквальном смысле слова, потоками; были места, где трупы лежали кучами в два метра вышины.

Среди сотен убитых лежала и рота севцев: из 138 человек, вступивших в бой, в живых осталось только 33. Французы, не желая примириться с потерей батареи Жерве, предприняли еще несколько атак, одновременно усилив натиск и на Малахов курган. Однако эти попытки оказались безрезультатными.

В то время, как французы терпели поражение против Корниловского бастиона, англичане еще и не начали атаку "Большого редана". Отсутствие слаженности в действиях союзников позволило его батареям поддерживать артиллерийским огнем нашу пехоту, обстреливая французские позиции. Но вот с третьего бастиона увидели, как густые колонны англичан покинули свои траншеи, чтобы одним броском преодолеть несколько сот метров, которые отделяли их от русских позиций. Но путь этот оказался долгим и кровавым.

Вопреки ожиданиям, не полуразрушенные укрепления и разбитые орудия, а живая, метавшая огонь стена встретила противника. Русская картечь расстреливала англичан в упор. Офицеры, желавшие показать пример



9. Перелешин Павел Александрович (1821—1890). Участник Синопского боя. В звании капитана 2 ранга командовал вторым бастионом и 5-й дистанцией. Особенно отличился при отражении штурма 6 июня. Награжден орденом Св. Георгия 3-й степени и золотой саблей с надписью "За храбрость".



10. Траншея перед третьим бастионом после атаки англичан. Рисунок Г.Клиффорда.



11. Ергомышев Лев Александрович (1808—1859). Отличился в Синопском сражении, командуя кораблем "Великий князь Константин". Произведен в капитаны 1 ранга. Во время обороны Севастополя начальник артиллерии 3-й дистанции. Награжден золотой саблей с надписью "За храбрость".

солдатам, выбывали из строя один за другим. Состояние растерянности и нерешительности нарастало с каждой минутой. Не дойдя до внешнего крепостного рва, неприятель повернул назад.

Полковник А. Ган, участвовавший в бою, вспоминал: «Напрасно собирали английские офицеры расстроенные свои колонны на новую атаку. Они безуспешно метались с одного фланга на другой, представляя собой верную цель нашей картечи... Трусами их усеяна была вся местность, словно покрытая красным ковром». Одному англичанину все-таки удалось достичь рва перед бастионом. Когда его после окончания боя обезоружили и вытащили на бруствер, он воскликнул: «Отечество! Ты от меня ничего более требовать не можешь, я в Севастополе».

Но для тысяч его соотечественников и союзников город оставался неприступной твердыней. К шести часам утра штурм был отбит. По официальным подсчетам французы потеряли за несколько часов пять тысяч человек, англичане—1720. Было убито три генерала союзников, еще пятеро получили ранения. Севастопольский гарнизон за два дня уменьшился на 5545 человек.

Уныние и раздражение царили в лагере не-

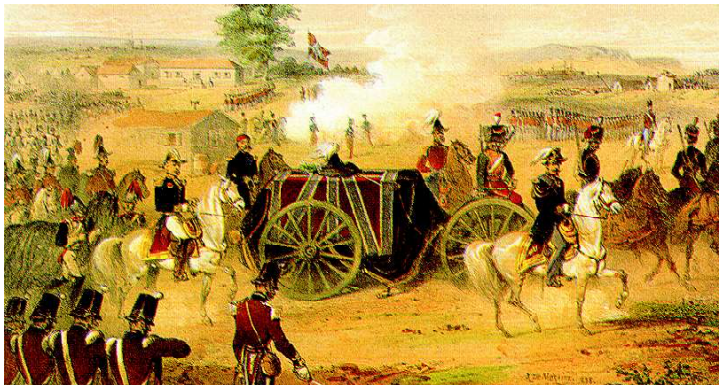

12. Прощание с лордом Рагланом. Рисунок Де Морэйна.

приятеля. Генерал Пелисье послал лорду Раглану гневное письмо, обвиняющее последнего в неудаче штурма. И этот критический голос был не единственным. Осуждение со стороны своих офицеров еще более отразилось на настроении английского главнокомандующего. В результате он слег в постель. И через десять дней 67-летний фельдмаршал скончался в штаб-квартире английской армии на хуторе Бракера. Тело Раглана отправили в Англию. Новым главнокомандующим был назначен начальник штаба генерал Джеймс Симпсон.

2. Смерть П.С. Нахимова

Успешное отражение штурма воодушевляло защитников Севастополя, вселяло надежду, давало силы для бесконечных трудов по восстановлению и укреплению бастионов. Особенно большого внимания со стороны инженерных служб требовала 4-я дистанция, принявшая на себя основной удар союзников. Поэтому спустя два дня Э.И. Тотлебен, несмотря на контузию, полученную в день штурма, посетил батарею Жерве, чтобы на месте дать необходимые указания. При подъеме на Малахов курган его настигла штуцерная пуля. По странному стечению обстоятельств тяжелое ранение он получил близ места, где



13. Юхарин Павел Матвеевич (1816—1876) . С 13 сентября по 22 октября 1854 г. командовал четвертым бастионом. С марта 1855 г.—начальник над флотом на Севастопольском рейде. Огонь русских кораблей помог отразить атаку французов на первый и второй бастионы 6 июня 1855 г. Умер в чине адмирала.



14. Дом на Бельбеке, где проходил лечение Э.И.Тотлебен после ранения.



15. Керн Федор Сергеевич (1817—1890). С 1835 г. на Черноморском флоте. В Синопском бою командовал пароходо-фрегатом "Одесса". В 1855 г. начальник Корниловского бастиона и 4-й дистанции. Награжден орденом Св. Георгия 3-й степени и золотой саблей с надписью "За храбрость". Произведен в капитаны 1 ранга. С 1855 г. на Балтийском флоте. Умер в чине адмирала.

нашли гибель В.А. Корнилов и В.И. Истомин. Как окажется, это была не последняя жертва, принесенная на алтарь поистине "кровавого" бастиона.

28 июня 1855 года на вершине Малахова кургана при осмотре вражеских позиций был смертельно ранен Павел Степанович Нахимов. В этот день, как и в любой другой, проведенный в осажденном Севастополе, он, презирая смерть, усталость, боль, исполнял свой долг перед Отечеством. По воспоминаниям его адъютанта, Нахимов прибыл на бастион, когда служили вечерю. Адмирал поднялся на бруствер и стал смотреть в подзорную трубу. Его эполеты так и сверкали в лучах заходящего солнца. Начальник 4-й дистанции капитан 1 ранга Ф.С. Керн и другие офицеры пытались уговорить Павла Степановича покинуть опасное место. Но он не обращал внимания ни на их слова, ни на штуцерные пули. Одна из них ударила у его локтя, на что Нахимов заметил: «Они сегодня довольно метко целят». Только что успел он произнести эти слова, как упал без крика и стоны: пуля попала в левый висок навывлет.

После перевязки на бастионе Павла Степановича немедленно отправили в госпиталь на Северную сторону. Здесь ему была оказана необходимая помощь, но надежды, по мне-

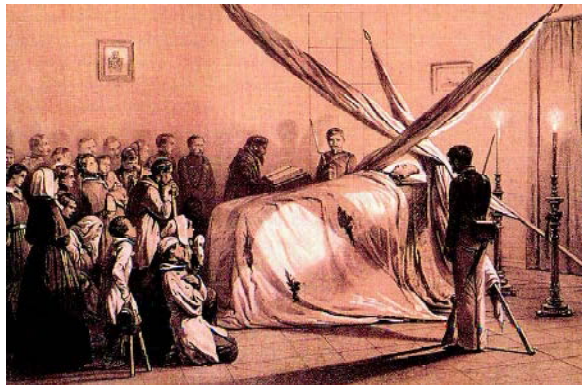

16. Прощание с П.С.Нахимовым.

нию врачей, практически не было. Через 36 часов, не приходя в сознание, Павел Степанович Нахимов скончался. Тело его снесли к бухте, чтобы перевезти на квартиру, где жил прославленный адмирал. Дул довольно свежий ветер, и каждый раз, когда крутая волна ударяла о борт лодки, казалось, что море протестует, не соглашается со смертью, скорбит об утрате вместе с городом, вместе с спустившим флаги флотом.

Уход человека из жизни тяжелее всего переживают родные. Семейей же Нахимова были защитники Севастополя. И они, осиротевшие без любимого командира, шли непрерывной чередой в скромный домик близ Графской пристани. Здесь, под сенью боевых флагов, в окружении почетного караула установили гроб с телом покойного, поместив рядом самое ценное, что у него было — ордена и портрет М.П. Лазарева.

На следующий день, 1 июля, были назначены похороны. Для их организации выделили сводный батальон от экипажей Черноморского флота, батальон Модлинского пехотного полка, шесть орудий от полевой артиллерии. Панихиду в церкви служили 14 священников. По ее окончании присутствовавшим матросам и солдатам дозволено было попрощаться с адмиралом. Но вот загремел ор-



17. Соколов Алексей Егорович. В 1855 г. старший врач 35-го флотского экипажа. На руках у него скончался П.С.Нахимов.



18. Церковь Св. архистратига Михаила. Находилась на Екатерининской улице. В ней отпевали адмиралов Корнилова, Истомина, Нахимова и всех офицеров, павших во время обороны.



19. Знаки отличия орденов Св. Георгия и Св. Владимира.

кестр, поплыли обвитые траурным крепом знамена. Гроб, покрытый простреленным кормовым флагом с «Императрицы Марии», вынесли из церкви. Процессия двинулась к склепу, где уже покоились М.П. Лазарев, В.А. Корнилов и В.И. Истомин. Стечение народа было так велико, что по всему пути полуразрушенные стены и крыши домов были покрыты людьми всех сословий, пришедшими отдать последний долг герою обороны. Под залпы орудий тело опустили в могилу, которую он сам себе готовил в твердой уверенности, что должен пасть за Севастополь. Наверное, не было ни одного из присутствовавших при этом горьком прощании, кто бы вслед за автором следующих слов не подписал их:

«Не могу выразить, в каком я горе, у меня отвалились руки и помрачилась голова, ибо бедственнее удара этого я здесь еще ничего не испытал, хотя испытал многое. Вы никак не можете ни поверить, ни вообразить, до какой степени Нахимов был душою и гением Севастополя, эпопея нашего времени лишилась в нем главного, если не единственного героя» (Б.П. Мансуров, в 1855 году представитель Морского министерства в Севастополе) .

В чем же была удивительная нравственная



20. Могилы четырех адмиралов. На заднем плане здание Морской библиотеки.

сила П.С. Нахимова? Может быть, ответ на этот вопрос мы найдем в воспоминаниях тех, кто знал этого человека при жизни.

...По многочисленным занимаемым им должностям и долговременной службе Нахимов получал значительное содержание, но, не имея семейства и живя со скромностью древнего философа, он не только никогда не имел денег, но и постоянно прибегал к кошельку своих адъютантов для раздачи милостыни бедным, а в особенности на пособие матросским семействам... Мне нередко случалось находить у раненых офицеров различного рода лакомства, не легко доступные. На расспросы мои, откуда достаются они, я получал постоянно один и тот же ответ: «Прислал Нахимов!» Во время болезни Тотлебена я всегда находил у постели его свежие цветы, доставленные от Нахимова...

(Из воспоминаний профессора

Х.Я. Гюббенета о П.С. Нахимове. 1855 г.)
Наружность адмирала Нахимова не заключала в себе ничего особо поразительного. 60-летний, довольно полный, здоровый мужчина, Павел Степанович был от природы сутуловат и чужд щегольских приемов человека, жившего в обществе. В движениях Павла Степановича заметна была



21. Адмирал Серебряков (Арцаторецян) Лазарь Маркович (1792—1862). Основатель города Новороссийска. Уроженец крымского селения Карасубазар. Во время Крымской войны—начальник Черноморской береговой линии. 23 марта 1855 г. на Камчатском люнете погиб сын адмирала—капитан-лейтенант Марк Серебряков. П.С.Нахимов 24 марта отправил письмо с горестной вестью: "Милостивый государь Лазарь Маркович! Согласившись на просьбу сына, Вы послали его в Севастополь не для наград и отличий... Вы благословили его на подвиг, к которому призвал его пример и внушение, полученное им с детства от отца своего... В Севастополе, где весть о смерти почти уже не производит впечатление, сын Ваш был одним из немногих, на долю которых досталось искреннее соболезнование всех моряков и всех знавших его".



22. Вид на Южную бухту с четвертого бастиона.



23. Генерал Остен-Сакен Дмитрий Ерофеевич (1790—1881). С 28 ноября 1854 г. по 27 августа 1855 г. начальник Севастопольского гарнизона. В феврале—марте 1855 г. и.о. командующего морскими и сухопутными силами в Крыму. За отличие при обороне пожалован графским титулом.

какая-то постоянная... озабоченность. Упрямый, как большая часть моряков...

Почти каждый день и всегда в куртке и эполетах с вздернутыми по голенищу сапог панталонами без штрипок он садился на татарского коня и вскачь пускался на бастионы... Начнут где стрелять сильнее обыкновенного, он на коне и несется к опасному месту... Раз встретил его граф Остен-Сакен и начал говорить: «Не бережете вы себя, Павел Степанович, жизнь ваша нужна России. Ну, боже чего сохрани и помилуй».

Павел Степанович внимательно слушал набожного графа, махнул рукой, да в ответ ему: «Эх, ваше сиятельство, не то говорите вы. Севастополь беречь следует, а убьют меня или вас—беда не велика-с...»

(Из заметок генерал-лейтенанта П.К. Менькова. 1898 г.)

Известно, как помещались офицеры на бастионах: они жили в землянках, полных всякими насекомыми. Нахимов посылал офицерам свое белье, ... лекарства, ... даже деньгами своими снабжал нуждающихся. Он постоянно отдавал последний долг убитым на бастионах, для чего ездил часто



24. Севастополь с Малахова кургана.

под самым убийственным огнем неприятеля...

(Из воспоминаний П.Я. Шкота, адъютанта П.С. Нахимова. 1895 г.)

П.С. Нахимов был большого роста, несколько сутуловатый и не тучный, всегда опрятный... Скуластое, живое лицо выражало всегда состояние духа, а мягкие голубые глаза светились добром и смыслом... Никогда не видел, чтобы он вышел из себя, кричал, топал и т.п. Всегда справедливый, ровный, спокойный, но быстрый в своих движениях, он краснел только, когда сердился, и в это время заметно сдерживал себя и говорил медленнее.

(Из статьи капитан-лейтенанта Д.М. Афанасьева в газете «Санкт-Петербургские ведомости», 1868 г.)

Строгость его и взыскательность за малейшее упущение или вялость на службе подчиненных не знала предела... Но он умел привязывать к себе матросов, никто лучше его не умел говорить с ними...

(Из статьи лейтенанта В.И. Зарудного о П.С. Нахимове. 1855 г.)
Приехал Нахимов на один из бастионов,



25. Афанасьев Дмитрий Матвеевич. В 1854—1855 гг. мичман, лейтенант. С конца октября занимал должность старшего адъютанта штаба командира Севастопольского порта. В ночь с 27 на 28 августа распоряжался переправой войск и обоза с Корабельной стороны на Городскую, а затем разводкой моста. Им же сожжен стоявший в доке пароход "Корнилов" ("Перваз-Бахри"). Умер в чине контр-адмирала.



26. Допрос пленных. Рисунок В.Тимма.

где работало много войск над исправлением разрушенного, видит—солдаты работают в шинелях. Нахимов и говорит им: «Ведь вам жарко; снимите шинели и работайте, вон как матросы работают, в рубашках». Только некоторые сняли шинели. Другие отвечают: «Мы, ваше высокопревосходительство, шинелей снять не можем». —«Отчего?» — «У нас нет рубах». —«Как нет рубах? Снимите шинели!». Действительно, настоящих рубах не было.

По приказанию Нахимова для солдат наши и рубахи, и сапоги. Следил он и за пищей солдат.

(Из воспоминаний П.Я. Шкота)



27. Шкот Павел Яковлевич (1816—1880). Будучи адъютантом П.С.Нахимова, постоянно сопровождал его по оборонительной линии. С 1873 г. командующий Балтийской таможенной флотилией. Скончался в 1880 г. в чине вице-адмирала.

Во время осады один поэт доставил к синопскому герою хвалебное стихотворение. «Если этот господин хотел сделать мне удовольствие, —сказал П.С. Нахимов, —то уж лучше бы прислал несколько сот ведер капусты для моих матросов.»

(Из воспоминаний Х.Я. Гюббенета)

26 мая, в то время, как неприятель бросился на штурм редутов и Камчатского люнета, одна матроска, стоя у дверей своего дома, навзрыд плакала.

«Чего, баба, разревелась?»—спросил ее проходивший мимо матрос. «О-о-ох! Сердешный



28. Собирают убитых.
Рисунок Г.Клиффорда.

ты мой, как не плакать-то головушке моей бедной, сынок-то мой на Камчатском, а, вишь ты... что там за страсти!:
— *«Ээ... баба! Да ведь и Нахимов там.»*
— *«И вправду! Ну, слава тебе, господи!»*— проговорила матроска, будто оживившись и крестясь весело.

(Из воспоминаний участника обороны Севастополя А.И. Ершова. 1857 г.)

Рядовой пехотного полка во время штурма 6 июня лежал на земле близ Малахова кургана, в предсмертных муках. «Ваше благородие,—вскричал он проезжающему ординарцу начальника гарнизона,—а, ваше благородие!» Офицер, посланный с важным приказом, не останавливался. «Постойте, ваше благородие, не помощи хочу просить, а важное дело есть...» Офицер возвратился к нему: «Что нужно, любезный, говори скорее?» —«Скажите, ваше благородие, адмирал Нахимов не убит?» —"Нет». —«Ну, слава Богу... Я могу теперь умереть спокойно». Солдат перекрестился, обратил очи к нему и со вздохом закрыл их навески...

(Из воспоминаний капитана 1 ранга А.Б. Асланбегова)



29. Асланбегов Авраамий Богданович (1822—1900) . В 1854—1855 гг. лейтенант, капитан-лейтенант. Командовал пароходом "Эльборус", подвижной батареей из десантных орудий. Умер в чине контр-адмирала.



30. Екатерининская улица в конце обороны.



Вопросы и задания:



31. Памятник П.С.Нахимову в Севастополе. Установлен в 1954 г.

1. *Расскажите о первом штурме Севастополя 6 июня 1855 года. Какие из эпизодов боя вы считаете наиболее драматичными и почему?*
2. *Древние говорили, что только после смерти человека можно утверждать, что он прожил счастливую жизнь. Ведь пока живешь, неизвестно, что ждет каждого впереди. Как вы думаете, можно ли людей с такой судьбой, как у П.С.Нахимова, назвать счастливыми?*
3. *На основании вышеприведенных воспоминаний о П.С. Нахимове составьте словесный портрет героя обороны Севастополя. Обратите внимание на несовпадения в свидетельствах современников. Объясните, почему они возникают?*

4.6. ИЮЛЬ-АВГУСТ 1855 ГОДА

1. «Что делать?»

Весь июнь и начало июля в Севастополе стояла жаркая погода. Однако обычные радости лета: солнце, море, фрукты были категориями из другой, мирной жизни и совсем не вписывались в военный быт города. Собственно и города почти не было: дома разрушены, оставшиеся жители обитали около Николаевской батареи и Екатерининской пристани. Тут еще держалась единственная уцелевшая гостиница и несколько лавок, можно было иногда увидеть даму с зонтиком от солнца в руках. Но все чувствовали, что и этот островок прежнего Севастополя скоро будет поглощен войной.

На бастионах десятый месяц шла работа, уже ставшая привычной: канонада с редкими промежутками, исправление разрушенного, помощь раненым, сбор убитых. Со второй недели июля полили сильные дожди, томительная жара спала. Ливневые воды смыли грязь, нечистоты, меньше стало различных насекомых, все это благотворно подействовало на здоровье войск.

Вместе с тем, стратегическое положение обороняющихся оставалось напряженным. Неприятель все ближе подбирался к бастионам:



1. Генерал фон Шульц Морис Христианович (1806—1888). Воювал на Кавказском фронте. Получив отпуск для лечения ран, прибыл в Севастополь 24 мая 1855 г. До 27 августа командовал четвертым бастионом и 1-й дистанцией оборонительной линии.



2. Дом главнокомандующего князя М.Д.Горчакова в Инкермане.



3. Генерал Семякин Константин Романович (1802—1867) . Отличился в Балаклавском сражении. С 19 апреля 1855 г. начальник 1-й дистанции. Привез в Севастополь двух юных сыновей и определил их юнкерами на пятый бастион, где они служили до конца обороны.

от Малахова кургана его отделяли какие-то 110—120 метров, от второго бастиона — девяносто. Примерно такая же ситуация была и на других дистанциях. Союзники имели перевес в артиллерии. Например, *мортир*, ведущий навесной, наиболее результативный огонь, установили 205, когда у обороняющихся их было только 30. Увеличивалось и численное превосходство. Напряжение, витавшее в воздухе, выливалось в форму конкретных вопросов: «Что делать?», «Какова дальнейшая судьба черноморской твердыни? Всей крымской кампании?»

Ни государь-император, ни первые руководители обороны не грешили безрассудным оптимизмом. М.Д. Горчаков, главнокомандующий Крымской армией, давно уже склонялся к тому, что дальнейшее пролитие крови бессмысленно. Однако дух защитников Севастополя, их беззаветное служение невозможно было оскорбить решением о прекращении сопротивления, да и последствия военного поражения могли быть только тяжелыми. Эти обстоятельства да еще и сыновий долг, побуждающий продолжить дело отца, заставляли Александра II достаточно настойчиво «советовать» М.Д. Горчакову дать решительный бой и заставить неприятеля снять осаду.

4. *Трактирный мост* через речку Черная на дороге Бахчисарай—Севастополь. До конца 1854 г. близ него стоял трактир, давший имя сооружению. За мостом видны Федюхины высоты, протянувшиеся по левому берегу реки Черной от горы Гасфорта до подножия Сапун-горы.



Безусловно, находясь в Севастополе, а не за тысячу верст от него, главнокомандующий понимал, сколь губительной может стать такая активность. Но Михаил Дмитриевич был опытным царедворцем и, несмотря на личную храбрость, не умел возражать царю. 29 июля он собирает военный совет, на котором хочет испросить мнение высшего командного состава о готовящейся операции. Среди присутствовавших только начальник гарнизона генерал-адъютант Дмитрий Ерофеевич Остен-Сакен решился возражать против атаки на французские позиции. Этот пожилой, набожный, больше проводивший время в казармах, чем на передовой, человек не мог переступить через свою совесть. Поэтому он и в письменном донесении, и в устном выступлении на военном совете говорит, что планируемый штурм *Федюхиных высот* не принесет победы защитникам Севастополя. При голосовании еще двое поддержали мнение Остен-Сакена: генерал К. Р. Семякин, герой Балаклавского сражения, защищавший город с двумя сыновьями, и генерал А.К. Ушаков. Тем не менее Совет принял решение назначить на 4 августа 1855 года атаку французских укреплений на Федюхины высоты и сардинских позиций на *горе Гасфорта*. Справедливости



Гора Гасфорта—расположена на левом берегу реки Черной. Названа по имени полковника В.Г.Гасфорта, командира Казанского полка в первую оборону Севастополя.



5. Генерал Ушаков Александр Клеонакович (1803—1877) . Отличился в боевых действиях на Дунае. В Чернореченском сражении командовал 7-й пехотной дивизией. Награжден золотой шпалгой с бриллиантами и надписью "За храбрость".



6. Казачий бивуак на Мекензиевых горах накануне Чернореченского сражения.



Федюхины высоты названы в честь полковника А.А. Федюхина, командира располагавшейся там в годы Крымской войны батареи.



7. Генерал Реад Николай Андреевич (1792—1855).

ради надо добавить, что уверенности в победе не было ни у кого.

2. Чернореченское сражение

В ночь с 3 на 4 августа войска, предназначенные для боя, двинулись с Мекензиевых гор к долине реки Черной. 7-я и 12-я дивизии под командованием генерала Реада заняли позиции у Федюхиных высот. Им предстояло в 4 часа утра начать обстрел французских позиций, а по особому распоряжению М.Д. Горчакова атаковать их. Другие две дивизии, 6-я и 17-я, под командованием генерала Липранди должны были штурмовать Чоргунские высоты и гору Гасфорта. 4-я и 5-я дивизии оставались в резерве.

На рассвете генерал Реад приступил к выполнению возложенного на него приказа. Однако артиллерийский обстрел не был продолжительным, как это вначале предполагалось. Буквально через 15 минут войска были брошены на **Трактирный мост**, перешли его и начали подъем на Федюхины высоты. Первоначальный план был нарушен. Всю ответственность за произошедшее пытались возложить на генерала Реада, тем более, что объясниться он не мог, так как был убит в начале сражения. Та же участь постигла и его начальника штаба генерала



8. Бой у Трактирного моста.
С литографии В.Симпсона.

Веймарна. Остается предполагать, что Реад все-таки получил особое распоряжение М.Д. Горчакова, что привело к непоправимым последствиям.

Огонь французских батарей был просто убийственным. Колонны атакующих истреблялись одна за одной. На подмогу им отправили 5-ю, потом 17-ю дивизии. Но все было бесполезно, тем более, что французы получили значительное подкрепление: две дивизии, а с императорской гвардией прибыл сам Пелисье.

На другом фланге генерал Липранди обстреливал гору Гасфорта, но взять ее, пока не были заняты Федюхины высоты, не представлялось возможным. К середине дня, несмотря на удивительный героизм, проявленный русскими войсками, перелома в сражении достичь не удалось. Горчаков отдал приказ об отступлении.

Потери были огромны: три генерала убито, четверо ранено. Погибли четыреста офицеров и девять тысяч нижних чинов. Горнист одного из батальонов Одесского полка, рассказывая своему раненому командиру о потерях, с горечью заметил: « Да, что сказать! В одном котле для целого батальона кашу варят, кажись осталось пять—десять человек». Удивительно, что, понимая обречен-



9. Генерал-майор Веймарн Петр Владимирович. Начальник 3-го пехотного корпуса. Погиб, возглавляя атаку Костромского егерского полка на Федюхины высоты.



10. Руины Дворянского собрания.

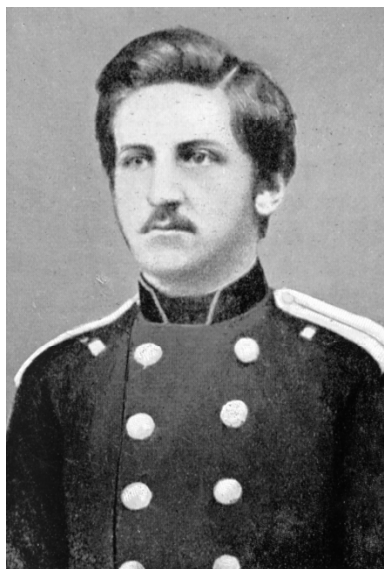

11. Рерберг Петр Федорович (1835—1912) . Военный инженер. В 1855 г.—поручик, штабс-капитан. Участвовал в строительных работах на пятом, шестом и Корниловском бастионах, редуте Шварца, люнете Белкина. После Крымской войны издал три выпуска фотоальбома "Севастопольцы", содержащих более 1,5 тысячи фотографий участников обороны.

ность дела, не только офицеры, но и рядовые готовы были жертвовать собой. По словам противника, «еще никогда русские не обнаруживали в бою такой пылкости».

3. Противник готовится к решающему штурму

5 августа неприятель начал пятую бомбардировку Севастополя. Огонь был такой силы, что ежедневно выбывало от 500 до 1500 человек. Серьезным разрушениям подверглись прежде всего укрепления Корабельной стороны. Короткой летней ночи не хватало, чтобы поправить валы и амбразуры. Земляные насыпи были так рыхлы, что каждое ядро пробивало их насквозь, а бомбы, взрываясь, далеко разбрасывали камни, разящие наравне с осколками. Офицер, находившийся на Малаховом кургане, позже вспоминал: «В эти дни у меня было лицо все в крови, а движение рук и ног сопряжено с невыносимой болью от синяков, которые произошли от разлетавшихся по воздуху камней». Ответить столь же мощным огнем русские батареи просто не могли по причине нехватки пороха и разрывных снарядов. Между тем противник продолжал обстреливать осажденную крепость вплоть до последнего штурма и только интенсивность огня позво-

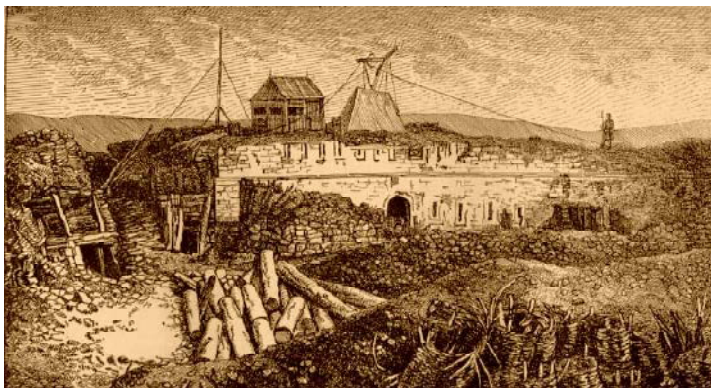

12. Остатки оборонительной башни Малахова кургана.

лила говорить о завершении пятой бомбардировки—9 августа и о начале шестой—24 числа этого же месяца. Было очевидно, что близятся решающие события. Генерал Пелисье не без оснований полагал, что плод, не упавший к нему в руки 6 июня, вполне созрел к концу лета. 22 августа командование союзных войск собралось на военный совет, где было решено назначить штурм укреплений на полдень 27 августа, предварив его трехдневной интенсивной бомбардировкой.

Последние дни обороны стали самыми тяжелыми для защитников Севастополя. «Ежечасные потери товарищей, неукротимое свирепство повсюду падавших снарядов, этот неутомный стон, треск и визг всеобщего разрушения в городе, на бастионах; какая-то адская музыка, звучащая в воздухе, напоминали о последних днях вселенной, терзали, мучили нас невыносимо, — свидетельствовал участник событий.

4. Падение Малахова кургана

27 августа, около одиннадцати часов утра, огонь несколько ослаб. А через час французы бросились в атаку на Малахов курган, от которого их отделяло не более 30 метров. Несколько разрозненных артиллерийских залпов не могли остановить густые цепи на-



13. Генерал князь Урусов Павел Александрович (1827—1897). Командовал пехотой при штурме Евпатории. В последний период обороны—начальник 5-й дистанции.



14. Генерал фон Буссау Вильгельм Христианович. С середины августа 1855 г. командовал пехотой 4-й дистанции.



15. Последние защитники Малахова кургана. Рисунок В. Чехомского.

 **Фашины**—связки хвороста, применяемые в военно-инженерном деле.

 **Туры**—наполненные землей корзины, применяемые в военно-инженерном деле.



16. Юний Михаил Павлович, поручик Модлинского резервного полка.

падавших, и вот уже синие мундиры запестрели на осыпавшихся брустверах, хлынули на бастион. Защитники отчаянно сопротивлялись: бились на штыках, бросали камни, осколки снарядов, пустили в дело даже кирки, лопаты, обломки лафетов. Но силы были не равны: против 6 тысяч французов оказалось не более 800 солдат Модлинского и Пражского полков, и с каждой минутой их становилось все меньше и меньше. В самом начале боя погиб начальник войск бастиона генерал В.Х. Буссау. Но каждый оставшийся в живых стоил десятерых. Сорок солдат и матросов под командованием поручика Юния и подпоручиков Данильченко и Богдзевича укрылись в оборонительной башне Малахова кургана. Их огонь наносил большой урон противнику. На все предложения сдаться храбрецы отвечали только новыми выстрелами. Тогда французы решили выкурить их из башни. Они обложили стены **фашинами** и **турами** и подожгли. Однако не довели намеченное до конца, так как побоялись, что огонь станет причиной взрыва пороха, отчего им самим не поздоровится. Но и без того положение осажденных становилось все тяжелее. Вышли патроны, большая часть солдат получила ранения. Через пять часов защитникам башни



17. Французы на захваченном бастионе.

пришлось прервать добровольное заточение. Каково же было удивление и невольное восхищение французов, когда они поняли, что сопротивление оказал не многочисленный отряд, а всего лишь горстка смельчаков. Между тем бастион уже несколько часов как был занят батальонами генерала Мак-Магона, и все попытки выбить отсюда французов не увенчались успехом. Дело в том, что Малахов курган имел круговую оборонительную стену, защищенную рвом, что и стало непреодолимым препятствием. Семь раз солдаты контратаковали тыловую часть Корниловского бастиона. Они взбирались по крутым откосам насыпи, штурмовали узкий мостик над рвом. Но огонь противника неумолимо косил десятки, сотни человек. Образовался бруствер из мертвых тел. Солдатам Елецкого, Варшавского, Ладожского полков удалось прорваться на бастион. Ими командовал генерал Д.С. Юферов, заменивший раненого Хрулева. Но и они не смогли сдвинуться с этого страшного места, где уже выросла гора трупов в рост человека. Были убиты генерал Юферов и принявший после него командование генерал М.З.Лысенко. Отдавая дань героизму русских солдат, французы после окончания боя захоронили всех павших на бастионе в братской могиле и ус-



18. Данильченко Михаил Иосифович, подпоручик Ладожского полка.



19. Богдзевич Алоизий Алоизиевич, подпоручик Нижегородского полка.



20. Полковник Чарльз Вайндхэм ведет англичан в атаку на третий бастион 27 августа 1855 г. С английского рисунка XIX в.

тановили над нею деревянный крест. А в 1872 году его заменил мраморный памятник с надписью на французском языке, которая в переводе звучит так: «Их воодушевляла победа и соединила смерть. Такова слава солдата, таков удел храбрецов.»



21. Памятник на братской могиле русских и французских воинов на Малаховом кургане.

5. На других бастионах

Успех неприятеля на Малаховом кургане стал единственным за этот день. Второй бастион, захваченный французами в самом начале штурма, удалось отстоять. Здесь нашу пехоту поддерживали огнем пароходы «Херсонес», «Владимир», «Одесса». Еще дважды батальоны генерала Дюлака шли на приступ бастиона и оборонительной стены, но каждый раз откатывались назад.

Неудачу потерпели и англичане на третьем бастионе. Ценой огромных потерь они сумели преодолеть 200 метров, отделявшие их от "Большого редана", перебраться через ров и подняться на бруствер. Но после кровопролитной рукопашной схватки их боевой азарт несколько угас. Скотившись в ров, англичане попытались вновь подняться на бастион. «Смотри, смотри!—удивлялись наши солдаты, за-



22. Французское знамя над Малаховым курганом.

видев показавшиеся из траншеи шотландские полки.—Видно у королевы для этих материала на штаны не хватило». Но уже через несколько секунд экзотическая форма противника перестала кого-либо занимать. Жестокий азарт боя смешал, как в водовороте, наступающих и защитников, а спустя некоторое время крутые откосы и ров перед бастионом были буквально усеяны красными мундирами отступающих. Успеха не принесла и третья попытка штурма. "Большой редан" и батарея Будищева устояли так же, как четвертый и пятый бастионы.

Было уже около двух часов дня, когда французские цепи атаковали редут Шварца и люнет Белкина. Их встретил такой огонь, что нельзя было пробежать даже 60 метров, отделявших от бруствера. Казалось, сам воздух превратился в жужжащую и смертельно бьющую массу. В редут прорвалась только одна колонна наступающих, и та почти вся полегла после рукопашного боя.

В это время перед люнетом Белкина раздался страшный взрыв—это были приведены в действие три фугаса, заложенные в склон обрыва перед рвом еще весной. Оставшиеся в живых французы вынуждены были отступить. Трижды они атаковали пятый басти-



23. Полковник Артемьев Василий Дмитриевич. 27 августа организовал контратаку на англичан, прорвавшихся на третий бастион.



24. Лейтенант Белкин Михаил Федорович (1824—1908). Командовал люнетом на правом фланге пятого бастиона.



25. Мост с Южной стороны на Северную. Протянулся от Николаевских казарм до Михайловской батареи на 916 метров. Состоял из шести участков по 14 деревянных пловов в каждом.



26. Капитан 1 ранга Перелешин Михаил Александрович (1818—1857). С 1 мая 1855 г. командовал 3-й дистанцией. Особо отличился при отражении атаки англичан на третий бастион 27 августа. Единственный из участников обороны Севастополя награжден орденом Св. Георгия двух степеней—3-й и 4-й.

он, но к четырем часам дня штурм прекратился по всей оборонительной линии. И только над Малаховым курганом продолжало развеваться французское знамя, вид которого болью отдавался в каждом русском сердце.

6. Переход русских войск на Северную сторону

Главнокомандующий князь Горчаков считал бесперспективным продолжение сопротивления после захвата противником господствующей высоты. Не желая бессмысленного кровопролития, он принял решение об оставлении города. Соответствующее распоряжение было передано на бастионы. Можно только предполагать, какую бурю чувств вызвал этот приказ у тех, кто много месяцев вгрызался в каменистую землю Севастополя, поливая ее своей кровью, хоронил здесь товарищей и командиров. Молча становились в строй солдаты, крестились на четыре стороны, прощаясь с бастионами, и дальше их путь лежал через горящий город к переправе, наведенной еще месяц назад к Северной стороне. Ночь уже спустилась на землю, но она не могла скрыть картины всеобщего разрушения. Пламя пожирало уцелевшие во время бомбардировок здания, до-



27. Оставленный Севастополь.
Гравюра Г.Доре.

машинную утварь, товарные склады. Добровольцы на бастионах готовились к уничтожению военного имущества. Пороховые дорожки, насыпанные ими, тянулись к складам с боеприпасами, орудиям, блиндажам.

Тем временем у переправы сбилось множество самого разного люда: солдаты, сестры милосердия, раненые на носилках, остававшиеся до последнего матроски с узлами на плечах. По очереди они ступали на зыбкие бревна, под которыми гуляла морская волна, и медленно, порою по щиколотку в воде, перебирались на другой берег. С Корабельной стороны отступающих перевозили на пароходах, яликах, лодках.

Оказавшись на Северной стороне, люди обращивались на покинутый город и тут же забывали суету, горячку, страх переправы. «Пламя пожара,—вспоминал очевидец,— освещало длинный мост с торопливо движущейся толпой, артиллерию, метавшую свои орудия в бухту, последние суда Черноморского флота, погребавшие себя в любимых волнах». Тяжелая, страшная картина. На исходе ночи земля содрогнулась и застонала: это по сигнальным ракетам специально оставленные добровольцы начали взрывать бастионы и батареи Южной стороны.

К этому времени в городе войск уже не было.



28. Микрюков Виктор Матвеевич (1808—1875) . В 1854—1855 гг. капитан 1 ранга, командир корабля "Чесма". Командовал первым и вторым бастионами. 27 августа руководил подрывом оборонительных сооружений Корабельной стороны. Был контужен осколком бомбы в голову и плечо. Умер в чине вице-адмирала.



29. Разрушенная церковь у третьего бастиона. С литографии В.Симпсона.



30. Зуавы расписываются на стенах Севастополя.

Понтонный мост развели и подтянули к Северной стороне. Последними по нему прошли начальник Севастопольского гарнизона Дмитрий Ерофеевич Остен-Сакен, начальник штаба Севастопольского гарнизона Виктор Илларионович Васильчиков и генерал Александр Петрович Хрущев, командовавший войсками Южной стороны.

Еще совсем недавно неприступная крепость лежала в руинах. Но даже такой Севастополь пугал неприятеля. Только через два дня, 30 августа 1855 года, союзники отважились вступить в город. Закончилась беспримерная 349-дневная его оборона. Потери, понесенные защитниками, составили около 103 тысяч человек, причем четверть этого числа унес кровавый август 1855 года. Союзники же потеряли около 55 тысяч человек.

Начиная с сентября 1855 года, Крымская война, еще официально незавершенная, носила позиционный характер. Отведенные из Севастополя русские войска занимали Северную сторону, Мекензиевы горы, Инкерманские высоты вплоть до реки Черной. Союзники, кроме Южной стороны, контролировали в Крыму города Керчь и Евпаторию. Заняв Севастополь, они считали, что вправе получить хотя бы «небольшую» материаль-



31. Петропавловский собор.
Фото Л.Э.Мехедена.

ную компенсацию за все тяготы и лишения, пережитые за год. «Французы взяли свои трофеи и только. Англичанам мало трофеев, им нужна прибыль: чугун осколков, свинец пуль, гранит набережных и надгробных памятников, захваченных на севастопольских кладбищах, все пойдет в дело. Кажется, англичане, если бы могли, увезли с собой все развалины Севастополя, Малахова кургана и бухту,» — писал участник обороны, военный писатель и историк П.В. Алабин.

7. Парижский мирный договор

13 февраля 1856 года в Париже открылся конгресс, который должен был выработать условия мирного договора между участниками Крымской войны. Российскую делегацию возглавлял генерал-адъютант граф Алексей Федорович Орлов. На первом же заседании было принято решение о прекращении военных действий и перемирии сроком на четыре недели. Правда, от блокады морского побережья Франция и Англия не отказались. Представители договаривающихся сторон собирались почти через день в течение месяца и 30 марта 1856 года подписали Парижский мирный договор. В ознаменование этого события в столице Франции был дан 101-пшечный залп.



32. Алабин Петр Владимирович (1824—1896) . В 1854—1855 гг. капитан, старший адъютант штаба 11-й пехотной дивизии. Участвовал в Инкерманском сражении, защите третьего бастиона. Впоследствии издал "Походные записки", третья часть которых относится к обороне Севастополя.



33. "Медаль мира" в честь заключения Парижского договора.



34. Парад в Париже 1 апреля 1856 г.



35. Французская памятная медаль в честь победы под Севастополем.



36. Утраченный памятник французским воинам, погибшим под Севастополем.

Каковы же были основные положения вышеуказанного документа? Главный вопрос — об освобождении российских земель, занятых союзниками,—был решен положительно: «Их Величество Император Французов, Королева Соединенного Королевства Великобритании и Ирландии, Король Сардинский и Султан обязуются возвратить его Величеству императору Всероссийскому города и порты: Севастополь, Балаклаву, Камыш, Евпаторию, Керчь-Еникале, Кинбурн, а равно и все прочие места.» В свою очередь, наша сторона отдавала крепость Карс и другие части оттоманских владений, занятые российскими войсками в ходе военных действий в Закавказье.

Из 34 статей трактата, пожалуй, XI, XIII и XX касались наиболее болезненных для России вопросов. Во-первых, ей было отказано в праве иметь военно-морской флот на Черном море. Статья XI гласила: «Черное море объявляется нейтральным, открытый для торгового мореплавания всех народов вход в порты и воды оно формально и навсегда воспрещается военным судам, как прибрежных, так и всех прочих держав». Статья XIII перечеркивала статус Севастополя как базы Черноморского флота: «Вследствие объявления Черного моря

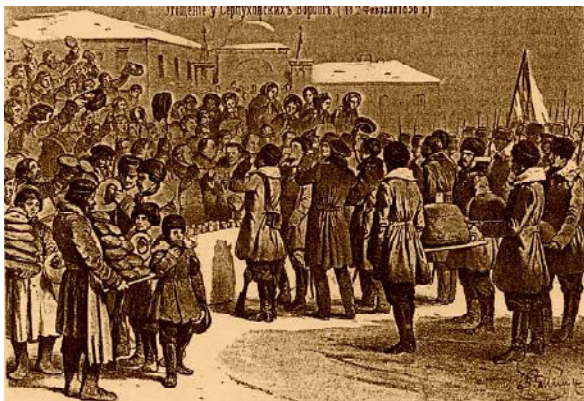

37. Москвичи встречают героев обороны Севастополя.

нейтральным ... не может быть нужно содержание или учреждение военно-морских на берегах одного арсеналов, как не имеющих цели. Во-вторых, Россия несла территориальные потери в Бессарабии, лишилась права покровительства Дунайским княжествам и Сербии.

И хотя в целом договор был благополучнее, чем можно было ожидать, но купленный дорогой ценой, воспринимался как национальное оскорбление.



Вопросы и задания:

1. Составьте картосхему Чернореченского сражения, отметив на ней Федюхины высоты, р. Черную и Трактирный мост через нее, гору Гасфорта.
2. Считаете ли вы поражение русских войск в Севастополе, в целом в войне, неизбежными? Аргументируйте свою точку зрения.
3. Вы знаете, что во время первой обороны Севастополя бывало, что противников хоронили в одной братской могиле. Как это характеризует сражающиеся стороны? Сохранилось ли такое отношение к противнику в мировых войнах XX века? Почему? Выскажите свою точку зрения по этой проблеме.

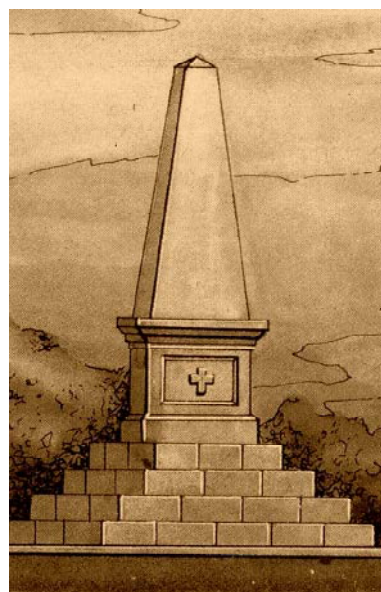

38. Утраченный британский памятник участникам Инкерманского сражения.

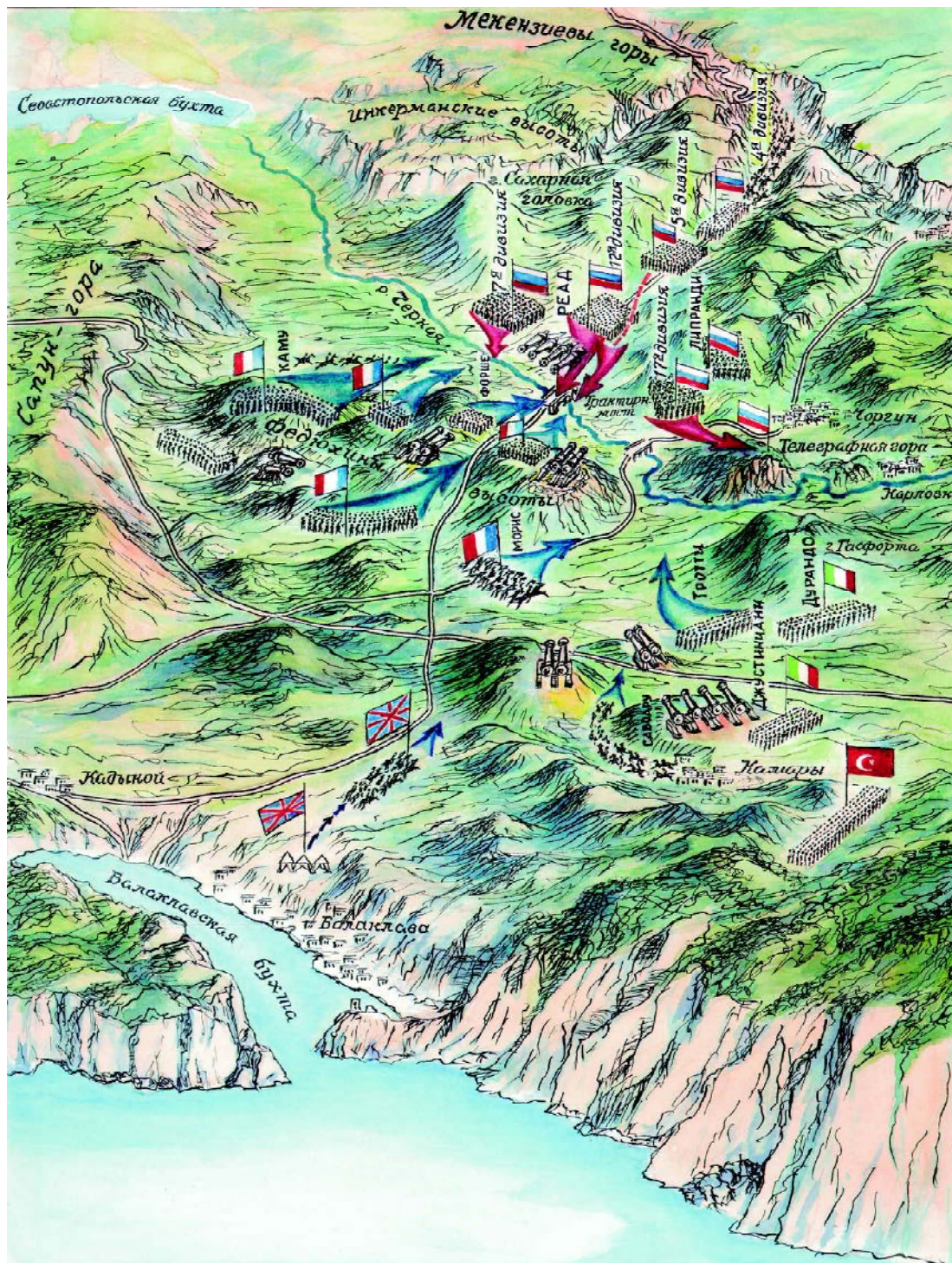

Карта 5. Чернореченское сражение 4 (16) августа 1855 г.

Глава пятая

Второе рождение

5.1. ПОСЛЕ ВОЙНЫ

1. Мертвый город

В соответствии с договоренностями, достигнутыми в Париже, английские и французские войска должны были покинуть Севастополь спустя три месяца после подписания мира, то есть в конце июня 1856 года. Но уже 5 мая в Севастопольскую бухту вошел пароход «Тамань» с группой русских офицеров на борту. Это были члены комиссии, которой поручили обследовать Адмиралтейство, доки, а также состояние затопленных судов и возможность их подъема. С нетерпением ждали пассажиры встречи с городом, оставленным восемь месяцев назад. «Увидев Севастополь вблизи, мы его не узнали,—написал позже один из них.—Николаевского, Александровского и Павловского фортов—нет! Город почернел от пожаров и безжизнен. При виде этого огромного кладбища, при воспоминании всего происходившего тут, сделалось так грустно, что невольно выступили слезы».

Два дня пребывания в городе только усилили первое впечатление. Дома без крыш и окон, с бесчисленными пробоинами в стенах. Вместо улиц — тропинки, протоптанные в известковой пыли, покрывавшей тол-



1. На память о Севастополе. Английские артиллеристы у трофейного орудия.



2. Корниловский бастион.
Фото 1855 г.



3. Англичане на 4-м бастионе.
С литографии В.Симпсона.



4. Французские солдаты у разрушенного Петропавловского собора.

стым слоем землю, листву немногочисленных деревьев, траву, проросшую вдруг на взрыхленной и удобренной во время осады почве. Два десятка уцелевших домов приспособлены для английских и французских оккупационных учреждений. И это— в центре, что уже говорит о Корабельной слободке. Здесь огненный ураган сравнял все здания, оставив только груды камней и разбитые стекла.

Нельзя было узнать и бастионы. От земляных укреплений почти ничего не осталось, а все изделия из металла: орудия, лафеты, картечь, гвозди и тому подобное собраны «рачительными» победителями. Уцелели только многочисленные кресты, выложенные из снарядов на могилах павших. Иногда из отверстий бомб ветер извлекал жалобные звуки, как будто кто-то невидимый исполнял реквием по убиенным.

Безрадостная картина открылась глазам и в Адмиралтействе. Здания его были разрушены, механизмы демонтированы и подготовлены к вывозу. На месте сухих доков— ямы, заполненные грудями обтесанных камней, остатками поржавевшего, исковерканного парохода. На пустом рейде выступали из воды мачты затопленных судов, облюбованные многочисленными чайками. Корпу-



5. Оккупированный Севастополь. Фото Л. Э.Мехедена.

са, погруженные в ил на 3—4 метра, были к тому же сильно разрушены. С тяжелым сердцем покидали Севастополь пассажиры «Тамани». И очистка бухты, и восстановление мертвого города представлялись им непосильной задачей.

2. Очистка Севастопольской бухты

Однако возрождать Севастополь было необходимо, не забывая о его особенном назначении. Такой точки зрения придерживался император Александр II, распорядившийся, «чтоб Севастополь оставался по-прежнему военным портом и в ведении морского начальства...» Горячо поддержал эту позицию принявший командование над остатками Черноморского флота контр-адмирал Г.И. Бутаков. Кому, как ни ему, потомственному моряку, герою Крымской войны были близки и понятны нужды города и флота. Получив назначение на должность военного губернатора Николаева, Григорий Иванович позаботился об отправке необходимых материалов, снаряжения, мастеровых людей в Севастополь.

На месте бремя повседневных забот ложилось на командира порта Павла Матвеевича Юхарина и городского голову Ивана Максимовича Красильникова. Оба были коренны-



6. Бутаков Григорий Иванович (1820—1882) .26 августа 1856 г. произведен в контр-адмиралы с назначением в свиту Его Императорского Величества,заведующим морской частью в Николаеве и военным губернатором Николаева и Севастополя.



7. Севастопольская бухта. С французской гравюры 1855 г.



8. Кислинский Петр Иванович (1806—1880). Во время обороны Севастополя в чине капитана 1 ранга командовал линейным кораблем "Ягудиил", батареями на Пересыпи. Награжден орденами и чином контр-адмирала. С 1857 г.—комендант и военный губернатор Севастополя. Умер в чине адмирала.

ми севастопольцами и взялись за дело с особым энтузиазмом. Но доброй воли власть держащих и горячего желания горожан, увы, недостаточно для восстановления разрушенного. Необходимы были средства, а вот их как раз катастрофически не хватало. Поправить дело могли бы поступления от коммерческой деятельности, поскольку теперь город был открыт для международного судоходства. Но Ахтиарская бухта накрепко заперта «замком» из восьми десятков крупных судов, лежащих на ее дне. Хорошо еще, что контр-адмирал Ф.Д. Бартенев, командовавший обороной Северной стороны, нанес их на карту с указанием глубины. Первыми к подъему судов приступили специалисты, прибывшие из Николаева. До конца 1857 года им удалось освободить из водного плена полтора десятка мелких судов. Подъем больших кораблей оказался не под силу: не хватало специального водолазного оборудования. Пришлось обращаться к предпринимателям, отечественным и зарубежным. Предлагалось «вознаграждение за труды»: половинное по весу количество меди, железа, чугуна и пеньки, а также половина деревянных предметов, добытых со дна моря. Вскоре был заключен договор с американс-



9. Севастопольская бухта после Крымской войны. Фото 1856 г.

ким инженером Джоном Гоуэном, обещавшим расчистить бухту к 1860 году. План американца заключался в следующем: подводить к бортам лежащих на дне судов огромные **КЕССОНЫ**, соединять их цепями через отверстия для орудий, накачивать воздух и таким образом поднимать кессоны вместе с кораблями. С собой Гоуэн привез команду в 20 человек, два скафандра собственной конструкции да на месте нанял 150 греков-ныряльщиков.

План был хорош, но сорвал его черноморский червь—торедо, расплодившийся в огромном количестве и источивший деревянную обшивку. Кессоны взлетали на поверхность, а разломанные на куски суда вновь опускались на дно. Потерпев неудачу, Гоуэн добился разрешения взрывать корабли под водой и извлекать их по частям. Поднимал он, главным образом, ценные предметы: пушки, якоря, медные листы. Заработав около 250 000 рублей, огромные по тем временам деньги, американец в 1862 году уехал. Расчистку бухты продолжил севастопольский предприниматель П.А. Телятников. Он оборудовал несколько судов грузоподъемными устройствами, нанял водолазов и принялся за дело. Горы ядер, картечи, пушек, извлеченных из воды, покрыли



Кессон—в данном случае герметично закупоривающийся деревянный ящик грузоподъемностью 600 тонн.



10. Телятников Петр Андреевич. Севастопольский гражданин. Во время обороны входил в городское общественное самоуправление.



11. Здание Морской библиотеки после Крымской войны. Фото 1856 г.



12. Фуражка для офицеров флотских экипажей. Введена в декабре 1855 г. вместо кивера.



13. Матрос судового экипажа. Круглая клеенчатая черная шляпа введена для нижних чинов в июле 1857 г.

берега Южной бухты. Прибыли особой Телятников не получил, но за несколько лет довел работу до завершения.

3. Севастополь оживает

Медленно и трудно возрождался Севастополь. Побывавшие в городе путешественники называют его «мертвым городом» и через пять, и через десять и даже через двадцать лет после окончания обороны. Но приметы новой жизни становились все явственнее: они зримо проступали в лабиринтах узких улочек Корабельной стороны, Зеленой горки, где селились вернувшиеся яличники, мастеровые, отставные матросы, слышались в гомоне голосов еще немногочисленного, но уже действовавшего недалеко от Артиллерийской бухты рынка.

Потребности населения (4,5 тысячи человек в 1860 году) в товарах первой необходимости удовлетворяли лавки, питейные заведения, кондитерские, устроенные в нескольких деревянных домах по улице Морской. Материалом для этих строений, по-видимому, послужили приобретенные у французов в Камыше бараки. Наиболее «приличный» вид в центре города имели несколько гостиниц, оборудованных предприимчивыми купцами.



14. Гостиница Киста в конце XIX в. Трехэтажный корпус построен в 1890 г.

Одна из них принадлежала Н.И. Ветцелю, который отремонтировал дом в начале Екатерининской улицы. Одноэтажное каменное здание привлекало особое внимание, так как здесь жил во время обороны П. С. Нахимов. В комнату, где спал адмирал, приезжих не селили. Однако показывали ее гостям, как и деревца, посаженные Павлом Степановичем во дворе. Другая известная гостиница была построена неподалеку, на Екатерининской площади. Принадлежало двухэтажное здание Фердинанду Кисту, потомку плотника-голландца, привезенного в Россию Петром Первым.

Гостиницы были необходимы городу, так как уже с 1856 года Севастополь превратился в место паломничества. Из всех уголков России, а также из Франции, Англии, Италии и Турции люди потянулись к могилам родных и близких. Посетить город, приобретший мировую славу, считали своим долгом почти все, кто приезжал в Крым. В 1857 году в Николаеве Д. Афанасьевым был издан первый «Путеводитель по Севастополю, его батареям и окрестностям». Автор начал книгу словами: «Севастополь ... заслуживал внимания путешественника еще до знаменитой, геройской обороны своей. Нечего говорить о том, что теперь, после

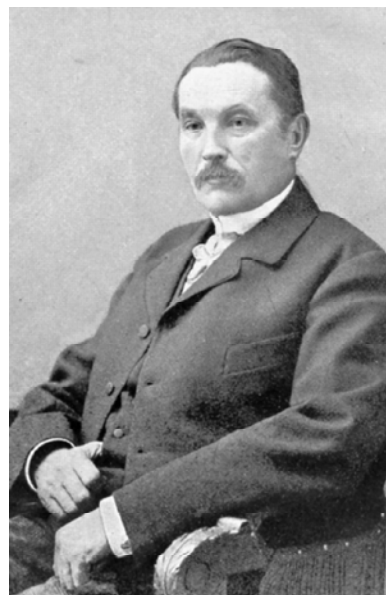

15. Марков Евгений Львович (1835—1903). Известный писатель и педагог. В 1866—1870 гг. служил директором симферопольской гимназии. Автор «Очерков Крыма», имевших огромный успех и выдержавших четыре издания при жизни автора. В книге содержится яркое описание послевоенного Севастополя и его окрестностей.



16. На Малаховом кургане.
С картины И.К.Айвазовского.
1893 г.

одиннадцатимесячного страдания в борьбе за Россию, он сделался предметом благоговейного внимания каждого путешественника».

Среди приехавших были августейшие особы и члены их семей, высокопоставленные чиновники и состоятельные предприниматели, писатели и ученые, никому не известные обыватели. Но кем бы ни были они, каждый совершал ритуал объезда города, а, вернее, его руин. И уже через несколько часов любопытствующие путешественники невольно становились «очевидцами» кровавой драмы, разыгравшейся на этой истерзанной земле. И сердца переполнялись чувствами признательности, гордости, преклонения, а вместе с тем и удивления: "Как же удалось? Откуда брались силы?"

Да, думал каждый православный, не случайно предание гласит, что вера христианская отсюда на Русь пришла. Может быть такие же мысли посещали и государя- императора Александра II, который вместе с супругой Марией Александровной закладывал первый камень в основание храма Святого Владимира в Херсонесе сентябрьским днем 1861 года. Когда каменные блоки опустили в землю, царь



17. Флотский офицер. 1870 г.

18. Владимирский собор в Херсонесе. Построен по проекту архитектора Давида Ивановича Гримма. Освящен 29 октября 1891 года.



и многочисленные сопровождающие уложили на них, как требовала традиция, золотые десятирублевые монеты, поднялись с колен, перекрестились.

От места, где стоял государь со свитой, до моря было несколько десятков шагов, об этом напоминал ветер, доносивший с берега будоражащий запах водорослей и воды. «Севастополь—море—флот,—нельзя отделить друг от друга, тем более решением, принятом в далеком Париже,»—подумалось Александру II.

4. Гость из далекой Америки

В августе 1867 года Севастополь посетили американские туристы, совершавшие кругосветное путешествие. Среди них был молодой журналист Самюэль Клеменс, ставший известным миру как писатель Марк Твен. В своей записной книжке он помечает: «Помпея сохранилась куда лучше Севастополя. В какую сторону ни глянь, всюду только развалины... Будто чудовищное землетрясение всей своей мощью обрушилось на этот клочок суши... Тут и там ядра застряли в стенах, и ржавые слезы сочатся из-под них, оставляя на камне темную дорожку». Два таких же ядра подобрал Самюэль на Малаховом кургане.

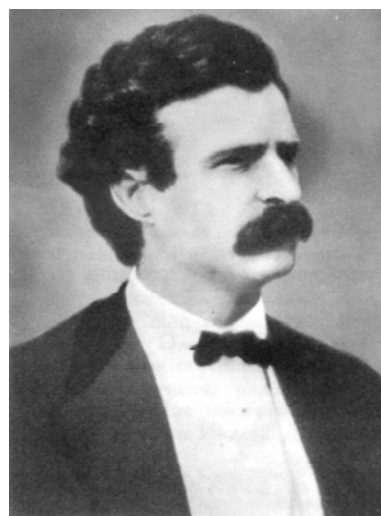

19. Марк Твен (Самюэль Клеменс) (1835—1910).



20. Дворец в Ливадии. 1868 г.



21. Александр II. Российский император (1855—1881) .



О каком великом деянии Александра II писал Марк Твен в приветственном адресе в честь русского государя?

Чуждый сентиментальности, насмешливо относящийся к погоне своих соотечественников за сувенирами, он возьмет с собой этих немых свидетелей чьей-то смерти и будет хранить то ли как память о героическом городе, то ли как улику против войн. А в записных книжках он увезет взволнованные строки о Севастополе и достаточно ироничные о встрече с Александром II: «Плывем назад в Ялту, чтобы нанести визит российскому императору... О, боже! Какая поднялась возня! Созываются собрания! Назначаются комитеты! Сдуваются пылинки с фрачных фалд!»

Справедливости ради нужно отметить, что приветственный адрес самодержцу, отдохавшему в то время в Ливадии и пожелавшему встретиться с американскими туристами, был написан тем же Самюэлем Клеменсом. И содержал он такие слова: «... Одна из величайших страниц, украсивших историю человечества с той поры, как люди пишут ее, была начертана рукою Вашего императорского величества, когда эта рука расторгла узы двадцати миллионов рабов. Американцы особо ценят возможность чествовать государя, совершившего столь великое дело. Мы воспользовались преподанным нам уроком и



22. Вид на Ялту. 1868 г.

в настоящее время представляем нацию столь же свободную в действительности, какую она была прежде только по имени. Америка многим обязана России... и в особенности за неизменную дружбу в годину ее испытаний. С упованием молим Бога, чтобы эта дружба продолжалась и на будущие времена.

Но вернемся в город, каким его видели путешественники в 1867 году.

5. Памяти героев

Город еще лежал в руинах, но находились силы и небольшие средства на увековечение памяти героев обороны. Офицеры и солдаты некоторых полков, участвовавших в боевых действиях в Севастополе, начали сбор денег на благоустройство военных кладбищ, коих насчитывалось в городе и в окрестностях шестнадцать. Вскоре военный министр и департамент Морского ведомства поддержали эту инициативу. Пожертвования приходили со всех концов России, их присылали не только офицеры, но и рядовые. И пусть невелики были такие взносы—от пяти до пятидесяти копеек, но ценились особенно.

Собранные деньги дали возможность начать работы на Братском кладбище, где были



23. Надпись: "За Севастополь с 13 сентября 1854 г. по 27 августа 1855 г.". Пожалована 22 сентября 1855 г. Крепилась к головному убору.



24. Памятник на братской могиле Волынского пехотного полка. Полк участвовал в обороне Севастополя с 19 октября 1854 г. по 27 августа 1855 г. и потерял 3896 человек.



25. Храм Святого Николая на Братском кладбище. Внутри храма на тридцати восьми черных мраморных досках были выгравированы фамилии 943 генералов и офицеров, погибших при обороне Севастополя. На внешних стенах храма вмонтированы восемь плит с указанием всех воинских частей, принимавших участие в обороне, временем их пребывания в осажденном городе и понесенных потерь.



26. Флотская фуражка образца 1855 г. с надписью "За Севастополь".

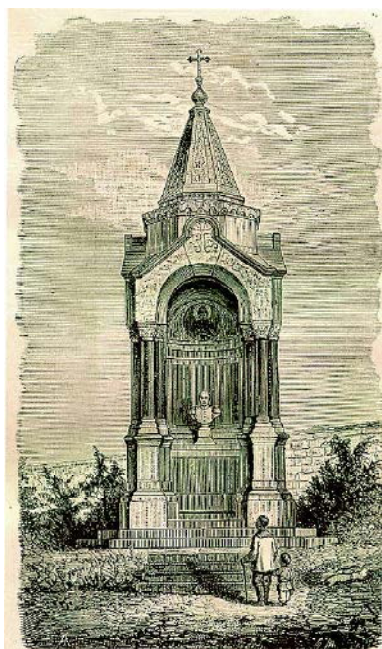

27. Часовня на могиле князя М.Д.Горчакова на Братском кладбище.

преданы земле многие тысячи защитников Севастополя. К 1867 году поставили 32 памятника над офицерскими могилами и 34 над братскими. На самой высокой точке кладбищенского холма возводился храм Святого Николая. Инициатором его создания был Виктор Илларионович Васильчиков, к тому времени уже генерал-адъютант, начальник канцелярии Военного министерства. Он заказал частным образом проект храма в форме пирамиды—символа вечности и покоя. Первый проект не совсем устроил заказчика и был передан для доработки архитектору Алексею Александровичу Авдееву. В 1857 году после Высочайшего утверждения по этому проекту началось сооружение храма, завершившееся в 1870 году. Расписывал собор академик живописи Аким Егорович Карнеев, награжденный за свой труд орденом Святого Станислава 3-й степени. Позже ему доверяют расписывать и Владимирский собор — усыпальницу адмиралов.

С начала 60-х годов кладбище перестало быть только мемориальным, поскольку здесь стали хоронить по их завещанию участников обороны, ушедших из жизни в мирное время. Одним из первых в севастопольскую землю лег в 1861 году генерал-адъютант



28. Братское кладбище защитников Севастополя 1854—1855 гг.

князь М.Д. Горчаков. Позже были погребены генерал-лейтенант С.А. Хрулев (1870) , инженер-генерал Э.И. Тотлебен (1884) , генерал-лейтенант Е.М. Бульмеринг (1898) и др. На надгробном памятнике С.А.Хрулеву высечены слова, что могут быть отнесены к каждому, кто похоронен на Братском кладбище: «Пораздайтесь, холмы погребальные, потеснитесь и вы, благодетели. Вот старатель ваш пришел доказать любовь свою, дабы видели все, что и в славных боях, и в могильных рядах не отстал он от вас. Сомкните же теснее ряды свои, храбрецы беспримерные, и героя Севастопольской битвы окружите дружнее в вашей семейной могиле».

В 1867 году на севастопольской земле была увековечена память М.П.Лазарева. Ему поставили памятник на территории Лазаревских казарм. Скульптор Н.С. Пименов обратил прославленного адмирала лицом к морю, оставив за бронзовой спиной еще не восстановленные морские казармы. Их строительство связано с именем М.П. Лазарева, впрочем как и возведение сухих доков, Адмиралтейства, да и многого другого в тогда еще юном городе. Символично, что в разрушенном Севастополе памятник адмиралу-созидателю поставили ранее,



29. Памятник М.П.Лазареву в Севастополе.

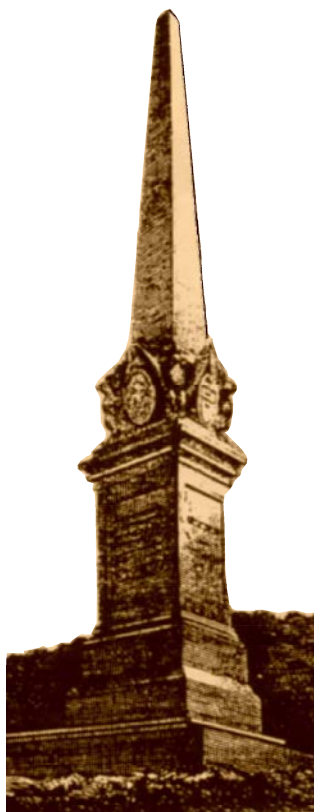

30. Севастополь защищали подданные многонациональной Российской империи: православные, католики, лютеране, мусульмане. Были среди них матросы и солдаты иудейского вероисповедания. В 1861 г. севастопольский купец Савелий Шмерлинг выступил инициатором сбора средств на сооружение памятника воинам-иудеям, павшим при защите Севастополя. В 1864 г. памятник, созданный по проекту скульптора Франсуа Вернета, был установлен на берегу Панаиотовой бухты.

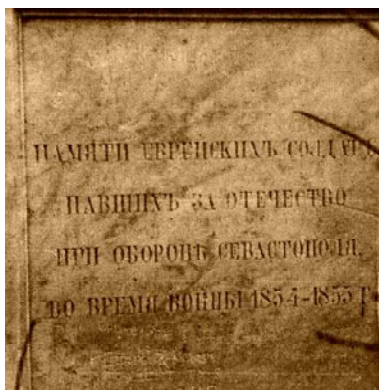

Надпись на памятнике, сделанная на иврите и русском языке, гласит: "Памяти еврейских солдат, павших за отечество при обороне Севастополя во время войны 1854—1855 гг".

чем многие сотни жилых домов и общественных сооружений. А в 1928 году памятник снесут по рекомендации комиссии, посчитавшей монумент «не имеющим исторической значимости».

6. Возрождение порта

В возрождении Севастополя как порта, пусть не военного, а торгового и пассажирского, значительную роль сыграло Российское общество пароходства и торговли—РОПиТ. Создавалось оно как коммерческая судоходная компания по инициативе великого князя Константина, младшего брата Александра II. Будучи руководителем Морского министерства, он считал необходимым, чтобы на Черном море имелись крупные пароходы, которые на случай войны могли быть переоборудованы в боевые или десантные суда. Идею поддержал Александр II, утвердивший устав РОПиТ 3 августа 1856 года.

Первым директором общества стал капитан 1 ранга Н.А.Аркас. Это был известный не только при дворе, но и во флотских кругах офицер. Он родился в Николаеве, в многодетной греческой семье. Вслед за тремя старшими братьями поступил во флот. Шла русско-турецкая война 1828—1829

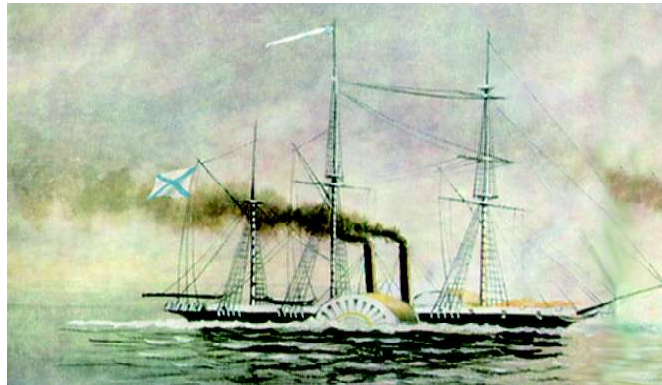

31. Пароходо-фрегат "Владимир".

годов. Одиннадцатилетний волонтер принял боевое крещение на линейном корабле «Императрица Мария», где старшим офицером служил брат—лейтенант Захар Аркас. После войны Николай закончил Николаевское штурманское училище и был определен гардемаринном в Черноморский флот. Служба у юного моряка шла успешно. В начале 1841 года командир 120-пушечного корабля «12 апостолов» капитан 1 ранга В. А. Корнилов пригласил его к себе как «лучшего и способнейшего» офицера. А через два года лейтенант Н. Аркас и сам получает в командование корвет «Менелай». В марте 1848 года по ходатайству М.П. Лазарева император лично назначил Николая Андреевича командиром строящегося в Англии новейшего пароходо-фрегата «Владимир». Представитель Морского ведомства в Британии В. А. Корнилов радушно встретил своего бывшего подчиненного. В конце ноября того же года пароходо-фрегат прибыл в Севастополь и был включен в состав Черноморского флота. Именно на его борту в феврале 1851 года из Одессы в Вену перевезли безнадежно больного М.П.Лазарева. В апреле этого же года команде "Владимира" под началом Н.А.Аркаса выпала печальная миссия сопровождать тело покойного командира Чер-



32. Аркас Николай Андреевич (1816—1881) . Видный деятель российского флота. В 1871—1881 гг. главный командир Черноморского флота и портов.



33. Великий князь генерал-адмирал Константин Николаевич (в центре) среди офицеров. 1856 г.

 **Флигель-адъютант**—звание, присваиваемое с начала XIX в. офицеру, включенному в свиту русского императора.



34. Флотский офицер в летней форме. 1858 г.

номорского флота в его последнее плавание — к месту погребения, в Севастополь.

За годы службы на Черноморском флоте Н.А.Аркас проявил себя талантливым офицером. В 1852 году Николай I назначил его своим **флигель-адъютантом**. По заданию императора Н.А. Аркас изучал опыт военного судостроения в Европе. Руководил строительством боевых кораблей на верфях Риги и Астрахани. А в 1856 году по указанию Великого князя Константина Николаевича разработал проект учреждения Российского общества пароходства и торговли.

В начале своей деятельности РОПиТ располагал четырьмя судами, в команды которых разрешено было включать морских офицеров. В 1857 году на кредит, полученный от правительства, закупили за границей 13 пароходов и разместили заказ на строительство еще 10. Отбирал суда лично Н.А. Аркас, неоднократно выезжавший с этой целью в Англию, Бельгию, Францию и Голландию. Были и другие заботы. После Крымской войны по берегам Черного и Азовского морей не осталось ни одного удобного торгового порта, ни одной удобной пристани. Отсутствовали средства погрузки и разгрузки. Не было доков для починки и покраски



35. Севастопольское адмиралтейство. 1855 г.

больших пароходов. Недоставало механиков, машинистов, матросов, специалистов для коммерческой деятельности. Но несмотря на все сложности в июне 1857 года в Севастополь пришел первый пароход РОПиТа, совершавший пассажирский рейс из Одессы в Керчь. Вскоре открылась регулярная пароходная линия на Николаев и Херсон. Правительство выделило для общества участок земли неподалеку от Графской пристани на территории старого Адмиралтейства. Здесь находилось представительство РОПиТа, его пристань и контора корабельного смотрителя.

В марте 1858 года РОПиТ получил от Морского ведомства территорию Лазаревского адмиралтейства с правом безвозмездно использовать сохранившиеся фундаменты и находившийся на территории заготовленный камень. Уже 7 марта 1861 года в новом *эллинге* был поставлен пароход «Митридат» для ремонта и окраски подводной части. До конца года отремонтировали еще 22 паровых судна.

Спустя несколько лет Адмиралтейство стало не только единственным на Черном и Азовском морях, но и весьма крупным пароходно-ремонтным предприятием. А в 1868 году произошло знаменательное событие: на-

 *Эллинг*—крытое инженерное сооружение для строительства, осмотра и ремонта корпусов судов.



36. Лихачев Иван Федорович (1826—1907) . Видный деятель российского флота. Вице-адмирал (1874) . В 1853—1854 гг.—флаг-офицер В.А.Корнилова. За храбрость при обороне Севастополя произведен в капитаны 2 ранга. После окончания Крымской войны—начальник штаба при контр-адмирале Г.И.Бутакове. С марта 1858 г. член комиссии по преобразованию флота. Автор многих работ по военно-морскому делу.



37. Общий вид адмиралтейства РОПиТ в Севастополе. Вторая половина XIX в.



38. Внутреннее убранство храма Св. Николая на Братском кладбище в Севастополе.



Городская дума—орган местного самоуправления. Состояла из депутатов—**гласных**.

чалось строительство шхуны водоизмещением 250 тонн с железным корпусом и двумя паровыми машинами. Через год судно с символическим именем «Первенец» спустили на воду.

Год от года в Севастопольском порту, благодаря деятельности РОПиТ, частной инициативе купцов, становилось все оживленнее. За навигацию 1868 года прибыло 447 российских и 51 иностранное судно. Турки везли древесину и изделия из нее, посуду, сладости, фрукты и овощи. Англичане доставляли каменный уголь, греки— вино, цитрусовые, различные масла, оливки. Однако доходов от торговли на нужды города не хватало. Власти же Ялтинского уезда, которым был переподчинен Севастополь в середине 60-х годов, не только не выделяли дополнительных средств, а еще и обложили город непомерными податями. Поэтому городская *дума*, избранная на основании «Городового положения 1870 года», приняла обращение в адрес Таврического губернатора Григория Васильевича Жуковского. В нем содержалась просьба образовать самостоятельный Севастопольский уезд в составе губернии. Соответствующее ходатайство ушло в Петербург, но не было удовлетворено.



39. Севастополь. Вторая половина XIX в.

7. Разоренная Таврида

Медленное возрождение Севастополя, безусловно, было связано с экономическими проблемами всей Тавриды. За время Крымской войны хозяйство полуострова пришло в упадок: не возделывались поля, сады и виноградники оказались заброшенными или разоренными. Города Евпатория, Керчь, Ялта пострадали не только во время военных действий, но и в период оккупации войсками союзников. Так, по данным известного краеведа А.И.Маркевича, в Евпатории разрушено неприятелем 426 домов (почти четвертая часть города) , «в Ялте в 1856 году было всего 36 сносных домов..., прочие же в отсутствие хозяев пришли в полную негодность.»

К сожалению, и русские войска внесли свою лепту в разорение полуострова. Известный писатель и общественный деятель Иван Сергеевич Аксаков был членом следственной комиссии князя В.И. Васильчикова, созданной для ревизии деятельности интендантства Южной армии и войск в Крыму за 1853—1856 годы. «Волосы дыбом встают,— писал он из Крыма. —Вы не можете себе представить, какую скверную память оставила по себе русская армия. Это был чистый разбой, грабеж, насилие... Отпуска-

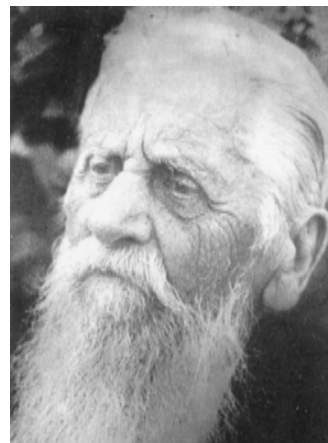

40. Маркевич Арсений Иванович (1855—1942) . Академик Академии наук СССР (1927) . Уроженец г.Брест-Литовска. Окончил филологический факультет Варшавского университета. С 1883 г. преподавал русский язык и словесность в гимназиях Симферополя. Вошел в число учредителей образованной в январе 1887 г. Таврической ученой архивной комиссии. Стал первым библиотекарем ТУАК, с 1908 г.—ее председателем. Автор многих трудов по краеведению, в том числе "Таврической губернии во времена Крымской войны", опубликованной в 1905 г.



41. Татарская деревня Дерекоей.

лись огромные суммы ... для снабжения войск. Деньги эти чиновники делили с командирами и офицерами, предоставляя солдатам по праву войны добывать топливо, где хотят. Поэтому солдаты ломали дома, вынимали все способное гореть, рубили драгоценнейшие фруктовые сады, вековые деревья (и все это не на самом театре войны) , чудные леса и рощи долин".

Ко всему этому нужно добавить, что конец 50-х—начало 60-х годов стали в Крыму временем массового исхода татарского населения, обвиненного в измене во время войны. К 1863 году в Турцию выехали более 180 тысяч татар, полностью обезлюдели почти 800 селений. Путешественники, побывавшие в Крыму в это время, единодушно утверждали, что «дороговизна рук и жизненных припасов с уходом татар возросла». Княгиня Е. Горчакова так описывала увиденное: «Селения редки, фонтаны развалились или пересохли, воды мало, жалкие остатки опустевших хат попадают часто и свидетельствуют о бывших поселках, а груши, черешня, мушмула, одичалые виноградные лозы в пустынной балке или вдоль лесного ручья говорят вам, что здесь когда-то были сады и виноградники, луга, холмы, покрытые лесами, густонаселенные, богатые де-



42. Девушка-татарка из Дерекоей.



43. В крымской степи у Перекопа.

ревни, оставившие в наследство пустынным местностям и урочищам свои татарские названия».

Опустевший край занимали переселенцы из великорусских и украинских губерний. Приток их резко возрос после 1861 года, когда в России отменили крепостное право. Благодатная земля Тавриды очаровывала. Но как непросто оказалось вращать в нее, переносить ее зной, добывать буквально из-под земли и бережно хранить воду, выращивать в столь непривычных условиях овощи и фрукты, разводить скот. Получалось это далеко не у всех, поэтому многие предпочитали оседать в крымских городах.

Для заселения степной части полуострова еще с начала XIX века российское правительство приглашало немецких и болгарских колонистов. Им давали большие земельные наделы—до 65 десятин, освобождали от рекрутской повинности и на много лет от налогов. Льготы и природное трудолюбие давали свои плоды, и колонисты жили, в основном, зажиточно. Новый поток немецких и болгарских переселенцев появился на полуострове после окончания Крымской войны. Рядом с ними селились тысячи чехов и эстонцев, покинувших родину в поис-



44. Татарский крестьянин из окрестностей Бахчисарая.

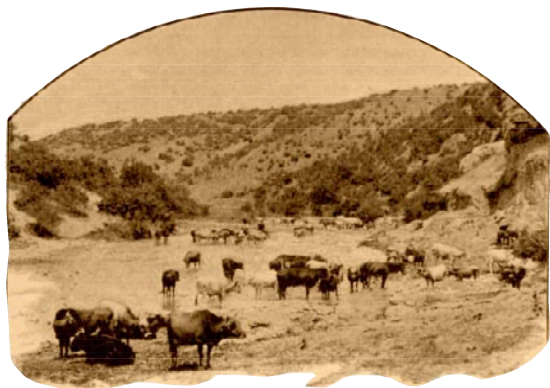

45. В окрестностях Карасубазара (совр. Белогорск) .

как лучшей доли. Освоившись на новом месте, колонисты довольно успешно занимались хлебопашеством, садоводством и виноградарством. В животноводстве отдавали предпочтение разведению крупного рогатого скота и свиноводству. Правда, в десятки раз сократилось поголовье овец, дававших татарам мясо и шерсть, исчезли ранее многочисленные стада верблюдов.



Вопросы и задания:



46. Сельскохозяйственные работы. Рис. второй половины XIX в.

1. Составьте картосхему Севастополя 60-х, 70-х годов XIX века. Отметьте на ней достопримечательности той поры.

2. Расскажите об архитектурных сооружениях, возведенных в разрушенном Севастополе одними из первых. Кто были их создатели?

3. Как менялся облик Севастополя в первые послевоенные годы?

Что способствовало и препятствовало возрождению города?

4. Подготовьте сообщение о гостях Севастополя: политиках, военных, деятелях культуры, посетивших город в послевоенные десятилетия.

5.2. ВОССТАВШИЙ ИЗ РУИН

1. Лондонская конвенция

1 марта 1871 года в Лондоне произошло событие, долгожданное для всей России, судьбоносное для Севастополя: была подписана конвенция, отменявшая статьи Парижского мирного договора 1856 года. Россия вернула себе право иметь военный флот, военно-морские базы и укрепления на Черном море. Столь благоприятное разрешение данной проблемы стало возможным не только благодаря объективно сложившейся расстановке политических сил в Европе, но и тому, что Россия сумела воспользоваться новой ситуацией. Пока Италия и Германия объединялись, Франция и Австрия оборонялись, а Англия блюла свои интересы, Россия, по словам ее министра иностранных дел А.М. Горчакова, «сбиралась с силами». Причем Александр Михайлович столь умело направлял корабль русской дипломатии, что, обойдя все рифы межгосударственных противоречий и мели политических интриг, сумел вернуть военный флот России к черноморским берегам. Не ошибся император Александр II, назначая пятнадцать лет назад Горчакова на должность главы дипломатического ведомства. Не ошибался и од-



1. Светлейший князь Горчаков Александр Михайлович (1798—1883) . Выдающийся русский дипломат. В годы Крымской войны посол в Вене. С 1856 по 1882 гг. возглавлял Министерство иностранных дел. 19 октября 1870 г. особым циркуляром объявил о том, что Россия отказывается соблюдать статьи Парижского договора 1856 г., ограничивающие ее права на Черном море.

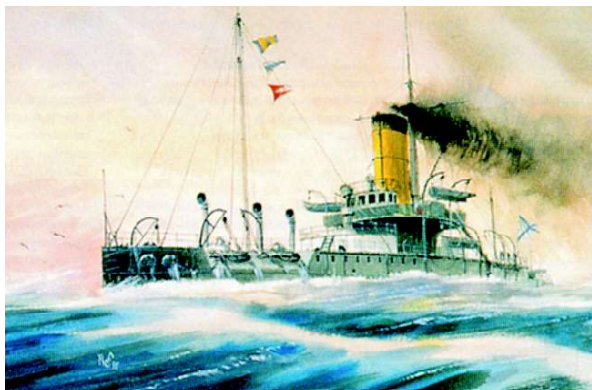

2. Первый русский броненосец "Петр Великий". Построен в Петербурге по проекту А.А.Попова. Спущен на воду в 1872 г.

нокашник Александра Михайловича по Царскосельскому лицу А.С. Пушкин, когда писал:

*Ты, Горчаков, счастливец с первых дней,
Хвала тебе — фортуны блеск холодный
Не изменил души твоей свободной:
Все тот же ты для чести и друзей.*

И, действительно, всю свою долгую жизнь и шестидесятилетнюю дипломатическую карьеру светлейший князь, государственный канцлер А.М. Горчаков стремился защищать интересы отечества, не проливая крови людской; служил родине, не предавая друзей и любимых.



3. Попов Андрей Александрович (1821—1898). Выдающийся судостроитель, адмирал (1891). С 1838 г. служил на Черноморском флоте, участник обороны Севастополя. В 1858—1864 гг. командовал соединениями кораблей на Тихом океане. Создатель первых российских броненосцев.

2. Первые броненосцы

Принятое политическое решение вернуло России право иметь флот, но требовалось значительное время и серьезные капиталовложения, чтобы отстроить заново и корабли, и Севастопольскую крепость. Решать эти задачи выпало вице-адмиралу Н.А. Аркасу, назначенному командиром Черноморского флота и портов. Органы управления флотом размещались в Николаеве. Здесь же на адмиралтейской верфи были заложены два новых боевых корабля для воссоздаваемого флота — броненосцы береговой обороны. Спроектированные



4. Прибытие поповки "Новгород" в Севастополь. Худ. Н.П.Красовский. 1873 г.

вице-адмиралом А.А. Поповым, они имели оригинальную круглую форму, толстую броню и мощное артиллерийское вооружение. Такие корабли не могли быть быстроходными, они скорее служили как плавучие батареи. По имени создателя в народе их называли «поповками», а официально нарекли «Новгородом» и «Вице-адмиралом Поповым».

2 сентября 1873 года в Севастопольскую бухту вошло первое «бронированное блюдо». Море било в свежевыкрашенный синий борт, удивляясь и радуясь вместе с людьми, прибывшими на многочисленных яликах и шлюпках встречать необычное пополнение. Без всякого заранее установленного церемониала воздух над Константиновской батареей огласился громкими многократными криками «ура!». Спустя неделю, город посетил император Александр II в сопровождении великого князя Константина Николаевича, других членов царской семьи. Осмотр судна производился на плаву. «Поповка» следовала вдоль рейда, маневрировала. Царь остался доволен увиденным. Генерал-адъютанту Попову было пожаловано 50 000 рублей, строители и команда также получили награды, некоторых произвели в следующие чины. В 1875

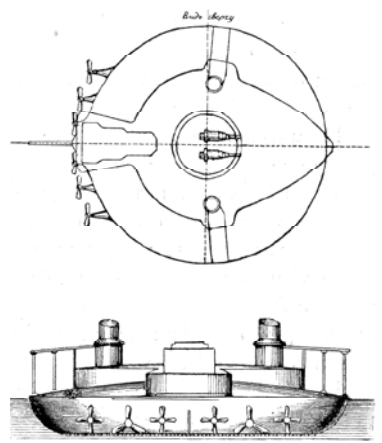

5. Броненосец береговой обороны конструкции А.А.Попова.



6. Севастополь. Вторая половина XIX в.

году на воду был спущен второй броненосец, однако широко развернуть кораблестроение правительству не удалось — не хватало средств.

По той же причине медленно восстанавливался и Севастополь. Даже в центре города целые кварталы оставались разбитыми и обгорелыми. Знаменитый кораблестроитель академик Алексей Николаевич Крылов в 1874 — 1875 годах учился в Севастопольской прогимназии. В своих воспоминаниях он писал, что город представлялся разрушенным больше чем наполовину и «для мальчишеских игр приволье было полное».



7. Академик Крылов Алексей Николаевич (1863—1945). Автор многих трудов по теории корабля, теории магнитных и гироскопических компасов, создатель ряда корабельных и артиллерийских приборов.

3. Севастопольское градоначальство

В 1873 году Александр II утвердил решение Государственного совета о выделении из пределов Таврической губернии Севастополя с прилегающей к нему округой в особое градоначальство. Глава его, назначаемый из чинов морского ведомства, получал права руководства административными учреждениями и одновременно исполнял обязанности командира Севастопольского порта и военного коменданта. По делам гражданского управления градоначальник подчинялся генерал-губернатору Новороссии и Бессарабии.

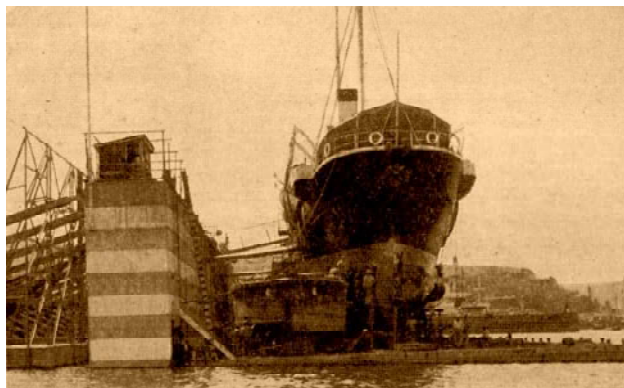

8. В Севастопольском адмиралтействе.

15 ноября 1873 года на должность градоначальника был назначен контр-адмирал П.А.Перелешин. Во время обороны Севастополя он командовал артиллерией Малахова кургана, а затем третьей дистанции оборонительной линии. « Все одиннадцать месяцев,—вспоминал его сослуживец,— был деятелен, неустрашим, хладнокровен, всегда здоров, никогда не оставлял своего места, не отдыхал, не жаловался на расстройство нервов, не изменялся в обращении с людьми. Был любим». В должности градоначальника Павлу Александровичу пришлось решать большой круг вопросов как военного, так и гражданского управления. В городе стояли гарнизоном два пехотных полка и артиллерийская бригада, находился склад крепостной артиллерии. В Севастопольском адмиралтействе строился первый после долгого перерыва военный корабль—пароход «Гальванер». В порту открылись новые мастерские — артиллерийская и оптическая. Работали в них бывшие матросы, прошедшие специальное обучение.

В развитии городского хозяйства первым помощником стал городской голова, опытный моряк и судостроитель М. И. Кази. Михаил Ильич обладал высокими



9. Перелешин Павел Александрович (1821—1890). В 1873—1876 гг. занимал должность севастопольского градоначальника, командира порта и коменданта. За плодотворную деятельность избран почетным гражданином Севастополя.



10. Мичманский бульвар.
70-е гг. XIX в.



11. Кази Михаил Ильич (1839—1896). После окончания Морского кадетского корпуса работал в РОПиТ. Занимал должность управляющего Севастопольским адмиралтейством. В 1874—1876 гг.—городской голова Севастополя. С 1877 по 1893 гг.—управляющий Балтийским заводом в Петербурге. Последние годы жизни — председатель Русского технического общества.

нравственными и незаурядными административными качествами. Занимал он пост головы всего два года, но благодарные горожане назвали его именем одну из улиц и дважды ходатайствовали о присвоении ему звания почетного гражданина Севастополя. Соответствующий указ был подписан императором в декабре 1895 года, хотя к тому времени Михаил Ильич уже 20 лет как жил и работал в Петербурге. Городская дума состояла из наиболее уважаемых представителей от всех сословий. Многие избирались гласными неоднократно, но мало кто пользовался таким доверием, как караим Сима Осипович Кефели. В дни обороны Севастополя он был городским головой. За энергию и неустрашимость жители прозвали его «гражданским Нахимовым», а правительство за доблесть и патриотизм отметило многими наградами. После войны С.О. Кефели 43 года подряд избирался в городскую думу, состоял во всех благотворительных обществах Севастополя. Немало сил и энергии приложили руководители города к осуществлению правительственных проектов возрождения Севастополя — крепости и порта.



12. Пассажирский поезд. Конец XIX в.

4. Железная дорога

После подписания Лондонской конвенции правительство приняло решение о продолжении железной дороги Москва — Харьков — Лозовая до Севастополя. Концессию на строительство получил известный предприниматель П.Губонин. В 1873 году открылось движение на участке Лозовая — Александровск (ныне Запорожье), в 1874 — далее до Симферополя. Одновременно велись работы и на севастопольском направлении. Как и предполагалось, основные проблемы возникли на горном участке пути, начинавшемся за Бахчисараем. Предстояло построить Камышловский и Инкерманский мосты, переместить тысячи тонн скальных пород на подступах к Мекензиевым горам, а за ними пробить шесть туннелей. Рабочих рук хватало. Тысячи вчерашних крепостных крестьян нанимались за мизерную плату. Труд их был поистине каторжным: лом, кирка да лопата — вот и все инструменты. Подрядчики, заключавшие договор с государством на строительство дороги, экономили на рабочих. Охрана труда и медицинское обслуживание практически отсутствовали. Жизнь в сырых, переполненных землянках и бараках, скудное питание и непривычный климат вели к массовым



13. Кефели Сима Осипович (1821—1904). Почетный гражданин Севастополя. Предприниматель и общественный деятель. Основал Севастопольский городской банк. Состоял почти во всех благотворительных обществах города. В историю своего народа вошел как "караимский Перикл".



14. Взрывные работы. Рис. конца XIX в.

Мировой судья—должностное лицо, избираемое городской думой. Единолично рассматривал дела в мировом суде, созданном согласно судебной реформе 1864 г.



15. Белый туннель в Севастополе (437 м). Кроме него были пробиты Сухарный (331 м), Графский (125 м), Цыганский (507 м), Троицкий (294 м), Городской (228 м) туннели.

заболеваниям и огромной смертности. Сотни могил протянулись скорбной линией вдоль строящейся дороги.

Злоупотребления в отношении рабочих приводили к тому, что они оставляли работу и, не дождавсь расчета, уходили в родные места. В феврале 1873 года газета «Русские ведомости» писала, что 800 человек в кандалах возвращены в Александровск, где им предъявили обвинения в воровстве. На суде заявления подрядчиков не подтвердились, и оправданные подсудимые были отправлены домой, правда, без всякой компенсации «за материальный ущерб и нравственное страдание».

2 мая 1873 года в Севастополе началась стачка строительных рабочих. Около 500 человек, занятых на прокладке Инкерманского туннеля, пришли в город и обратились к **мировому судье** с просьбой освободить от работы, на которую нанялись, а также получить обратно паспорта, хранившиеся у подрядчика. Мировой судья пообещал разобратсья, и рабочие расположились неподалеку от здания, ожидая ответа.

На следующий день судья «признал требования не подлежащими удовлетворению». Рабочих такое решение не устроило, сдержанно, но настойчиво они продолжали до-



16. В Южной бухте. Конец XIX в.

бываться своего. Власти растерялись: налицо было неповиновение, не выливающееся однако в «беспорядки», которые оправдали бы применение насилия.

Вечером 6 мая в Севастополь зашел пароход, на борту которого находился великий князь Михаил Николаевич, направлявшийся на Южный берег Крыма. Из-за штормовой погоды судно задержалось в городе, и на следующий день рабочие смогли вручить великому князю жалобу на подрядчика Дрюннера. Завершалась она словами: «Не имея средств даже на пропитание, во избежание дальнейшей проволоочки осмеливаемся прибегнуть к вашему императорскому величеству со всеподданнейшей просьбой приказать разобрать наше дело и принудить г. Дрюннера возвратить нам наши паспорта и сделать правильный расчет». Поставил подпись от имени жалобщиков единственный грамотный из них—Петр Молодцов.

Ответа великого князя стачечники не дождались. Зато прибывший в город таврический губернатор генерал-майор А.Г. Рейтерн велел собравшимся немедленно приступить к работе. За неповиновение он приказал арестовать шестерых «зачинщиков». Но и это не помогло. Рабочие продолжали стач-



17. Строительный рабочий. Рис. конца XIX в.



18. Вокзал в Севастополе.



19. Анненков Михаил Николаевич (1835—1899) . Известный военный инженер. В 1869 г. произведен в генерал-майоры и назначен заведывающим передвижением войск по железным дорогам. Руководил строительством железной дороги на Севастополь и ее ветки вдоль Южной бухты. Впоследствии строил Закаспийскую железную дорогу. Владел домом на ул. Соборной (ныне Суворова) .

ку, требуя на этот раз освобождения своих товарищей. Начальник губернского жандармского управления 14 мая доносил в Петербург, что «общественное мнение» в Севастополе на стороне рабочих. В итоге власти вынуждены были согласиться на освобождение арестованных и некоторые уступки требованиям стачечников. Подобные инциденты в последующие два года строительства не повторялись.

Для прокладки полотна непосредственно в городе пришлось произвести большие скальные работы по берегам Южной бухты. Выполняли их солдаты военного железнодорожного батальона. Площадь для железнодорожного вокзала подготовили на месте болот, засыпанных при создании Лазаревского адмиралтейства. Рядом, по берегу Южной бухты, началось строительство причалов, обширных хлебных складов вместимостью до миллиона пудов зерна, других портовых сооружений.

За несколько месяцев до открытия железнодорожного сообщения с Москвой, в марте 1875 года, было принято высочайшее решение об устройстве в городе коммерческого порта. Отдавая предпочтение Севастополю, а не Феодосии, так же претендовавшей на роль морского торгового центра Крыма, пра-



20. Базар в Севастополе.

вительство прежде всего учитывало наличие современных транспортных путей для бесперебойных поставок грузов, перевозки пассажиров.

15 сентября 1875 года в Севастополь прибыл первый товарный состав, а через несколько дней открылось движение пассажирских поездов. Для горожан это было воистину историческое событие. Военные моряки ожидали быстрого возрождения Севастополя как главной базы флота. Городские предприниматели предвкушали рост доходов от развития торговли. Владельцы гостиниц готовились принимать состоятельных людей, направляющихся транзитом на Южный берег. Но в воздухе опять запахло войной.

5. Во время русско-турецкой войны 1877- 1878 годов

В середине 70-х годов XIX века вновь обострился Восточный вопрос. Россия, вставшая на путь радикальных реформ, наращивала экспорт зерна из южных губерний. Жизненно важными для нее стали благоприятные условия пользования Черноморскими проливами. Европейские же страны, и прежде всего Англия, видели в Российской империи опасного соперника в борьбе за гегемо-



21. Великий князь Николай Николаевич (1831—1891). За участие в Инкерманском сражении награжден орденом Св. Георгия 4-й степени. Главнокомандующий Дунайской армией в годы русско-турецкой войны 1877—1878 гг.



22. Заседание турецкого парламента. С картины 1877 г.



23. Генерал-адъютант Тотлебен Эдуард Иванович. В 1876 г. назначен распорядителем обороны Черноморского побережья. Наблюдал за строительством береговых батарей в Севастополе. С сентября 1877 г. в действующей армии, руководит осадными работами под Плевной. В сентябре 1879 г. удостоен графского титула. В этом же году назначен временным одесским генерал-губернатором.

нию на Ближнем Востоке. Поэтому они подталкивали Османскую империю к неуступчивости в вопросе о проливах.

Важным инструментом давления на Турцию в интересах российской политики могли стать сильные славянские государства на Балканском полуострове. Поэтому Россия поддерживала освободительную борьбу народов Османской империи, подвергавшихся национальному и религиозному угнетению. В 1875 году восстало христианское население Боснии и Герцеговины, а год спустя Болгарии. В поддержку единоверцев выступили Сербия и Черногория. Восстания в Боснии, Герцеговине, Болгарии нашли широкий отклик среди различных слоев русского общества. На Балканы отправлялись тысячи добровольцев. По всей стране собирались пожертвования, закупались продовольствие, одежда, лекарства. Общественное мнение не могло не учитываться правительственными кругами. Россия предпринимает ряд дипломатических мер, чтобы добиться от султанского правительства расширения прав христианского населения Оттоманской Порты. Одновременно разворачивается подготовка к возможным военным действиям.

Особое внимание уделялось обеспечению бе-



24. В Балаклавской бухте. Вторая половина XIX в.

зопасности Черноморского побережья в условиях подавляющего превосходства Турции в военно-морских силах. На Черном море и Дунае она имела 24 броненосных корабля и 52 небронированных военных судна различных классов. Россия же располагала здесь лишь двумя «поповками» и несколькими небронированными судами. Перевести корабли с Балтийского моря было невозможно из-за позиции Англии, блокировавшей вход в Средиземное море. Пришлось ограничиться переброской по железной дороге нескольких паровых катеров. Кроме этого у РОПиТа срочно закупили четыре крупных быстроходных парохода, а также несколько мелких судов и катеров. В Севастопольском адмиралтействе развернулась работа по вооружению и переоборудованию пароходов в легкие крейсера.

Предпринимаемые меры не могли существенно изменить соотношение сил. Поэтому необходимо было сделать все возможное для недопущения высадки десантов противника. Учитывая печальный опыт Крымской войны, военное руководство предприняло ряд мер для защиты Севастополя. В основу был положен план, разработанный генерал-адъютантом Э. И. Тотлебенем в начале 70-х



25. Никонов Андрей Иванович (1811—1891). Герой обороны Севастополя. Командовал батареей на 3-й дистанции. С 1867 г. командир Севастопольского порта. В 1876—1882 гг. севастопольский градоначальник, командир порта и комендант города. Умер в чине адмирала.



26. Переправа русской армии через Дунай 15 июня 1877 г.



27. Макаров Степан Осипович (1849—1904) . Вице-адмирал (1896) . Видный деятель военно-морского флота, уроженец г. Николаева. После окончания Морского училища в 1865 г. служил на Тихом океане, с 1871 г.— на Балтике. Совершил два кругосветных плавания. Руководил гидрографическими исследованиями в черноморских проливах. Создатель первого океанского ледокола "Ермак". Автор 50 научных трудов. Во время русско-японской войны командовал Тихоокеанской эскадрой. Погиб 31 марта 1904 г. при подрыве на mine флагманского броненосца "Петропавловск".

годов. Он предполагал превращение города не только в морскую, но и сильную сухопутную крепость. Особое внимание уделялось обороне Балаклавской и Камышовой бухт, занятых союзниками в Крымскую кампанию.

К весне 1877 года вход в севастопольские бухты прикрывали девять береговых батарей с 62 орудиями. Кроме того, у входа в Севастопольскую и Балаклавскую бухты было установлено 298 мин. Для выполнения этих работ использовались два парохода, один из них—«Гальванер», построили в Севастопольском адмиралтействе. Еще 154 мины подготовили для установки у входа в Камышовую, Карантинную и Стрелецкую бухты.

В город перебрасывались солдаты и офицеры артиллерийских частей. С целью обнаружения неприятельских судов в ночное время на береговых батареях установили осветительные аппараты. Между батареями была проложена надежная телефонная связь. Руководство обороной города сосредотачивалось в руках севастопольского градоначальника вице-адмирала А. И. Никонова.

1) *Минная война*

«Лучшая оборона—это нападение», так спра-

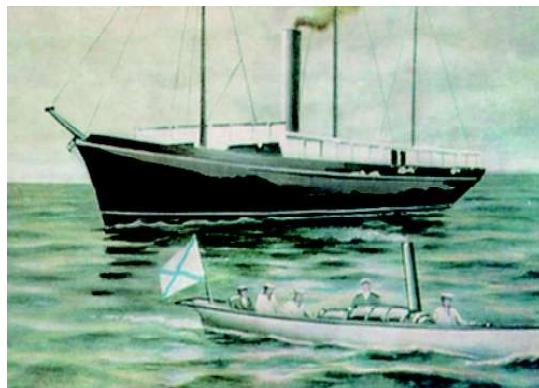

28. Вооруженный пароход "Великий князь Константин". Передан в состав флота Российским обществом пароходства и торговли. Водоизмещение 2500 т, скорость 12 **узлов**.

ведливо считалось издревле. Над вопросом, как вести эффективные наступательные действия при явном превосходстве противника в силах, ломали голову многие военные моряки. Свой ответ предложил лейтенант С.О. Макаров, прибывший для прохождения службы в Севастополь в конце 1876 года. Он полагал, что парализовать действия турецкого флота можно, используя небольшие минные катера. Выяснив с помощью разведки местонахождение противника, их следовало перебросить туда на специально оборудованных кораблях-носителях. Спущенные на воду катера под прикрытием темноты подкрадывались к судам противника и подрывали их.

Учитывая крайнее несовершенство тогдашних мин, Морское министерство дало отрицательное заключение на предложение Макарова. Но молодой офицер оказался настойчивым. Заручившись поддержкой командующего флотом адмирала Н. А. Аркаса, он добился разрешения на осуществление своего плана. 13 декабря 1876 года Макаров получил назначение командиром парохода «Великий князь Константин». В Севастопольском адмиралтействе судно было переоборудовано для несения четырех паровых катеров. Специальные подъемные устрой-



Узел—единица скорости в морской навигации, равная 1,852 км/час.



29. Давыдов Сергей Николаевич. В 1877—1878 гг. лейтенант, старший офицер парохода "Великий князь Константин".

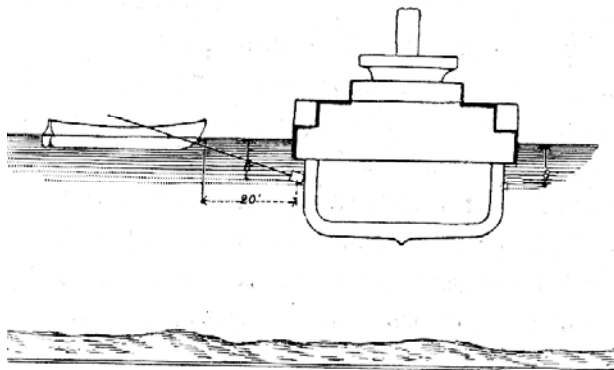

30. Схема атаки минного катера с применением шестовой мины.



31. Пущин Леонид Петрович. В 1877 г. лейтенант, командир минного катера на пароходе "Великий князь Константин".

ства, разработанные Степаном Осиповичем, позволяли одновременно как поднимать, так и спускать на воду все четыре катера за семь минут. После упорных тренировок командам катеров, состоявшим из 5 — 8 добровольцев, удалось снизить время запуска паровых машин с полутора часов до 6 — 7 минут.

Много пришлось поработать Макарову и над совершенствованием мин. В то время они представляли из себя медный цилиндр с пороховым зарядом внутри. Мина закреплялась на шесте длиной 6 — 8 метров, с помощью которого подводилась к борту неприятельского корабля ниже ватерлинии. Затем дистанционно приводилось в действие взрывное устройство с электрическим запалом. Такое оружие было крайне ненадежным да и опасным не только для противника, но и для тех, кто его применял.

Совершенствуя шестовые мины, Макаров одновременно разработал так называемую мину-«крылатку». Она буксировалась катером на 85-метровом стальном тросе и, благодаря специальным крыльям, отводилась в сторону от кильватерной струи. Катер, проходя мимо неприятельского судна, подводил под его днище мину, которая затем



32. Пароход "Великий князь Константин" у берегов Кавказа.

взрывалась электрозапалом. В письме к адмиралу Н.А. Аркасу Макаров отметил, что «ни один порт не благоприятствует до такой степени производству опытов, как Севастополь, где все средства под рукой и где внимание и помощь ... делают всякое дело легким».

Напряженные тренировки давали обнадеживающие результаты. И Макаров, и его подчиненные горели желанием применить приобретенные навыки в настоящем бою. Вот почему известие о начале войны с Турцией, пришедшее 12 апреля 1877 года, было воспринято едва ли не с праздничным настроением.

Вечером 18 апреля по распоряжению командующего флотом «Великий князь Константин» направился для поиска неприятеля к берегам Кавказа. Первый боевой поход оказался безрезультатным. Спустя десять дней Макаров снова вышел в море. На этот раз ему удалось обнаружить вражеские суда на рейде порта Батуми. Под покровом темноты в атаку пошли все четыре катера, но лишь самому быстроходному из них — «Чесме» — удалось завести «крылатку» под днище турецкого фрегата. Однако храбрецов ждало страшное разочарование — не сработал электрозапал. Тем временем катера были



33. Рождественский Владимир Олимпиевич. В 1877 г. лейтенант, командир минного катера на пароходе "Великий князь Константин".



34. Эпизод атаки на сухумском рейде 12 августа 1877 г. Рукопашная схватка команд "Синопа" и турецкого катера.

обнаружены и попали под ружейный и картечный огонь. Потерь чудом избежали, и 3 мая «Константин» вернулся в Севастополь. Члены команды его, несмотря на кажущуюся безуспешность предприятия, были встречены горожанами как настоящие герои.

Вновь и вновь выходил в море Макаров со своим экипажем. Долгожданный успех пришел в ночь на 12 августа. С наступлением темноты «Великий князь Константин» подошел к Сухуми, где на рейде стоял турецкий броненосец «Ассари-Шевкет». Спущенные на воду катера бесшумно двинулись к берегу. Им удалось завести под днище неприятельского судна три «крылатки», после взрыва которых броненосец сел на дно. Участники смелой атаки, выдержав к тому же рукопашную схватку с экипажем гребного катера противника, без потерь вернулись на свой пароход и были встречены громкими криками «ура». За этот подвиг Макаров был награжден чином капитан-лейтенанта и орденом Святого Георгия 4-й степени. Этого же ордена удостоились командиры катеров — лейтенанты Измаил Зацаренный («Чесма») и Сергей Писаревский («Синопа»). В конце осени 1877 года в Севастополь доставили самодвижущиеся мины Уайтхеда,



35. Писаревский Сергей Петрович. В 1877 г. лейтенант, командир минного катера на пароходе "Великий князь Константин".

36. Потопление катерами парохода "Великий князь Константин" турецкого парохода "Интибах" на батумском рейде в ночь на 14 января 1878 г.



позже названные торпедами. Для их боевого применения Макаров приспособил два катера, оснастив деревянными торпедными аппаратами. Первая попытка применения нового оружия была произведена в ночь на 28 декабря на рейде Батуми. Правда, удачи она не принесла.

В январе 1878 года «Великий князь Константин» крейсировал у кавказского побережья. Получив известие о нахождении турецкой эскадры у Батуми, Макаров смело направился навстречу противнику. В ночь на 14 января катера «Синоп» и «Чесма» были спущены на воду и направились в бухту. При свете луны их экипажи увидели семь турецких судов, стоявших на якорях. Решили атаковать большой военный пароход, выпустив две мины. Взрывы прозвучали почти одновременно. Переломленное на части судно перевернулось и быстро пошло на дно. Позже выяснилось, что это был военный пароходо-фрегат «Интибах» водоизмещением 700 тонн. После этой атаки капитана 2 ранга Макарова пожаловали чином флигель-адъютанта. Не забыли и командиров катеров: И. Зацаренный стал капитан-лейтенантом, а командир «Синопа», лейтенант Оттон Щешинский—Георгиевским кавалером.



37. Зацаренный Измаил Максимович (1850—1906). В 1877—1878 гг. лейтенант, командир минного катера на пароходе "Великий князь Константин".



38. Миноноска. 1878 г.



39. Диков Иван Михайлович (1833—1914). Участник обороны Севастополя. В 1876 г.—капитан-лейтенант, заведующий минной частью на Черном море. В ночь на 27 сентября 1877 г. отряд кораблей под командованием Дикова осуществил постановку минного заграждения на Дунае у порта Сулин. На минах подорвалось турецкое судно. В дальнейшем удачные постановки мин блокировали турецкий флот на Дунае в его базах. В 1896—1898 гг. адмирал Диков — главный командир Черноморского флота, с 1907 г.—морской министр.

Атаки русских минных катеров вынудили турецкий флот отказаться от активных действий на Черном море. А к концу войны броненосцы противника полностью прекратили выходы к устью Дуная и Кавказскому побережью, предпочитая отстаиваться на Босфоре. У русских моряков возникла идея блокировать этот район посредством минных постановок. Решение указанной задачи возложили на вице-адмирала А.А. Попова. По расчетам требовалось установить около 500 мин. На пароходах «Великий князь Константин» и «Веста» установили необходимое оборудование для размещения и сбрасывания мин. Однако с окончанием войны от этой идеи отказались.

Высокая эффективность минного оружия заставила внести изменения в кораблестроительные программы российского правительства. На верфях страны стали строить суда, оснащенные торпедными аппаратами. В Севастополе уже в 1878 году были спущены на воду три миноноски: «Щегленок», «Ящерица» и «Щука». Каждая имела торпедный аппарат и паровую машину мощностью 220 лошадиных сил, позволявшую развивать скорость до 13 узлов. А спустя два года Российский флот имел на вооружении более 100 миноносок и минных катеров.



40. Атака турецкого судна на Дунае минным катером "Шутка".

2) *Бой парохода «Веста»*

В ходе войны на Черном море состоялся единственный морской бой с применением корабельной артиллерии, прославивший экипаж парохода «Веста». Судно, способное развивать скорость до 12 узлов, было вооружено несколькими мелкокалиберными орудиями и двумя минными катерами. Возглавил экипаж капитан-лейтенант Н.М. Баранов, откомандированный особым распоряжением из Петербурга. Это был опытный морской офицер, служивший ранее под командованием Г.И. Бутакова и зарекомендовавший себя высокообразованным военным специалистом. В 1865 году Морское ведомство приняло на вооружение изобретенное Николаем Михайловичем скорострельное ружье, получившее известность как «барановское». С началом русско-турецкой войны Баранов обратился с рапортом о направлении в район боевых действий. Ему хотелось подтвердить на практике свое утверждение о том, что будущее флота не за тихоходными дорогостоящими броненосцами, а за крейсерами, менее дорогими, но более быстроходными и маневренными.

3 июля 1877 года «Веста» направилась в крейсерство к западным берегам Черного



41. Баранов Николай Михайлович (1836—1901). Окончил Морской корпус в 1854 г. В 1858—1861 гг. служил в РОПит. В 1867—1876 гг.—создатель и начальник Морского музея в Петербурге. С 1881 г.—на административных должностях: виленский губернатор, петербургский градоначальник, губернатор Архангельской и Нижегородской губерний. Умер в чине генерал-лейтенанта.

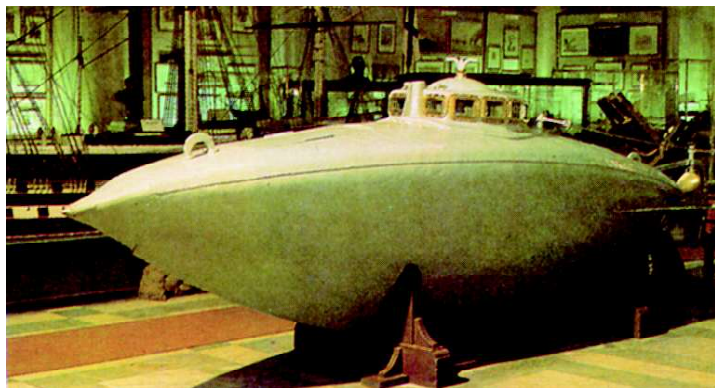

42. Подводная лодка, построенная по проекту С.К.Джевецкого.



43. Джевецкий Степан Карлович (1843—1938). Известный изобретатель, конструктор подводных лодок. С началом русско-турецкой войны поступил матросом-волонтером на пароход "Веста". За особое отличие в бою с "Фетхи-Булендом" награжден солдатским знаком отличия ордена Св. Георгия 4-й степени. В начале 80-х гг. 34 подводные лодки-малютки (экипаж 3 человека) конструкции Джевецкого, вооруженные двумя минами каждая, были отправлены на Черное море для использования в обороне приморских крепостей.

моря. Учитывая, что тонкий железный корпус делал судно беззащитным перед неприятельскими снарядами, командующий флотом дал командиру указание избегать встречи с неприятельскими броненосцами и атаковать противника лишь в том случае, когда это под силу «Весте». 11 июля близ порта Кюстенджи (ныне Констанца в Румынии) с парохода увидели вдали черный густой дым. Командир приказал дать полный ход навстречу неизвестному судну. Если это турецкий транспорт — он будет атакован и взят в плен, полагал Баранов. Если же это броненосец — надежда оставалась на превосходство в скорости.

Расстояние между судами стремительно сокращалось. Вскоре стало ясно, что «Веста» столкнулась с большим турецким броненосцем. По российскому судну был открыт огонь. Дав ответный залп из носовых орудий, «Веста» взяла курс на Севастополь. Однако «Фетхи-Буленд», так назывался броненосец, обладал явными преимуществами в скорости и в вооружении, что не оставляло сомнений в исходе боя. Тем не менее мысль о капитуляции даже не пришла в голову командиру. Искусно маневрируя, он старался подставлять противнику минимальную площадь для обстре-



44. Бой парохода "Веста" с турецким броненосцем "Фетхи-Буленд" 11 июля 1877 г.

ла, отвечая огнем на огонь. В ходе боя артиллеристам "Весты" довелось впервые апробировать аппараты автоматической стрельбы Давыдова, которые позволяли вести артиллерийский огонь даже при сильном волнении моря. Вскоре турецкий броненосец подошел так близко, что стали видны красные фески в амбразурах орудий. Через несколько минут турецкая бомба попала в верхнюю палубу. Взрыв унес жизни двух офицеров-артиллеристов: подполковника Чернова и прапорщика Яковлева; был выведен из строя и аппарат Давыдова. От других повреждений скорость судна упала, а вместе с ней и возможность для маневра. В этой ситуации Баранов решил при сближении с противником провести минную атаку, поручив руководство лейтенанту Михаилу Перелешину, племяннику героев обороны Севастополя. На случай неудачи атаки командир приказал готовить абордажную команду, а крайним средством защиты чести андреевского флага предусмотрел подрыв порохового погреба.

В этот момент разрыв неприятельской бомбы вывел из строя минный катер и положил на месте нескольких матросов. Один из осколков смертельно ранил Михаила



45. Рожественский Зиновий Петрович (1848—1908) .Вице-адмирал (1904) . За бой с "Фетхи-Булендом" произведен в капитан-лейтенанты. С 1883 по 1885 гг. командовал Морскими Силами Болгарии. С 1903 г. начальник Главного морского штаба. В 1904—1905 гг.—командующий 2-й Тихоокеанской эскадрой, погибшей в Цусимском сражении. В 1906 г. вышел в отставку.

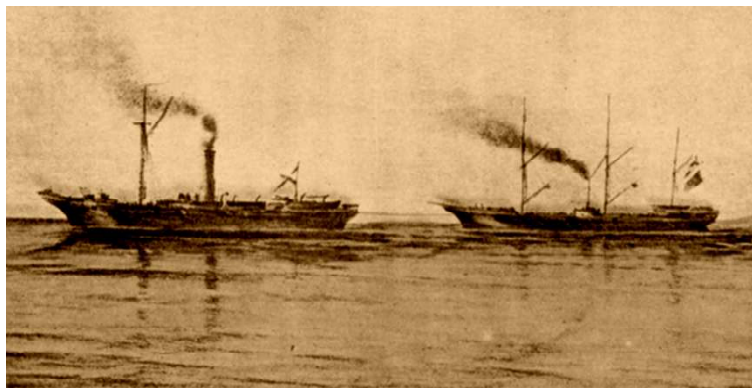

46. 13 декабря 1877 г. пароход "Россия" под командованием Н.М.Баранова взял в плен турецкий пароход "Мерсина" с 800 солдатами и офицерами на борту, за что командир "России" был произведен в капитаны 1 ранга.

Перелешина. Его брат, старший офицер «Весты» Владимир Перелешин, получил контузию, но продолжал исполнять свои обязанности. Артиллерийский офицер лейтенант Аполлон Кротков, из тела которого врачи извлекли впоследствии семнадцать осколков, руководил наводкой орудия. Неравный бой длился уже пятый час, когда свершилось то, что можно назвать чудом. Бомба из мортиры, направляемой лейтенантом Зиновием Рождественским, вывела из строя одно из орудий турецкого броненосца. Затем на палубе неприятельского судна началось смятение, клубами повалил пар и ... расстояние между ним и русским пароходом начало увеличиваться. Бой завершился.

На следующее утро с первыми лучами солнца «Веста» входила в Севастопольскую бухту. Подвиг ее экипажа современники поставили в один ряд со славной победой брига «Меркурий». Капитан-лейтенант Н.М. Баранов был награжден орденом Святого Георгия 4-й степени, чином капитана 2 ранга и званием флигель-адъютанта. Георгиевскими кавалерами стали Зиновий Рождественский и Владимир Перелешин. Остальные офицеры получили ордена Св. Владимира 4-й степени с бантом. Кроме того, «всем чинам, как офицерам, так и нижним,



47. Памятник на братской могиле моряков парохода "Веста". Автор проекта скульптор П.О.Брукальский.



48. Капитуляция Осман-паши. Император Александр II, которому представили пленного генерала, вернул саблю в знак признания его мужества.

назначены пенсии в удвоенном размере, равно и родителям убитых пенсия в том размере, какой причитался бы самим убитым. На Северной стороне у Михайловского форта, где в братской могиле захоронили убитых и умерших от ран участников боя, в 1884 году поставили памятник героям «Весты».

3) *Окончание войны*

К концу 1877 года военное поражение Турции стало очевидным. В Закавказье русские войска овладели крепостями Карс и Эрзерум, а на Балканском фронте—стремительно приближались к Константинополю. Турецкое правительство обратилось с просьбой о перемирии, которое было заключено 19 января 1878 года в городе Адрианополе. Началось обсуждение условий мира. Европейские страны единодушно выступили в поддержку Турции, стремясь дипломатическими средствами свести на нет результаты военной победы России. Оказавшись в полной международной изоляции, царское правительство пошло на значительные уступки.

13 февраля 1878 года в местечке Сан-Стефано близ Стамбула был подписан мирный договор между Россией и Турцией. Он предусматривал автономию Болгарии в составе Османской империи, признание не-



49. Осман-паша (1837—1900) . Турецкий генерал. Военный министр. Прославился во время пятимесячной обороны крепости Плевна. После того как гарнизон остался без продовольствия, предпринял отчаянную попытку прорыва. 28 ноября 1878 г. после тяжелого ранения отдал приказ о капитуляции 43-тысячной турецкой армии в Плевне.



50. Подписание договора в Сан-Стефано 13 февраля 1878 г.



51. Столетов Николай Григорьевич (1834—1912). Весной 1854 г. окончил Московский университет и отправился добровольцем в действующую армию. С марта 1855 г. в гарнизоне Севастополя защищал 4-й бастион и редут Шварца. Участвовал в Инкерманском и Чернореченском сражениях. Был произведен в офицеры. После Крымской войны служил на Кавказе и в Туркестане. В 1869 г. основал город Красноводск на восточном берегу Каспийского моря. В 1877 г. генерал-майор, командир Болгарского ополчения. Руководил обороной Шипкинского перевала.

зависимости Сербии, Черногории и Румынии. К России отходила значительная территория в Закавказье, населенная грузинами и армянами, а также Южная Бессарабия, отторгнутая от нее Парижским трактатом. Относительно проливов в договоре говорилось, что «Босфор и Дарданеллы будут открыты как во время войны, так и во время мира для торговых судов нейтральных держав, проходящих из русских портов или отправляющихся в оные». По решению российского правительства началась переброска войск с Балканского полуострова парходами морем в Одессу, Николаев и Севастополь, где были оборудованы лагеря для размещения военнослужащих. Оттуда по железной дороге воинские части следовали во внутренние районы страны. Перевозили войска суда РОПиТ и вооруженные парходы Черноморского флота. Десятки полков с артиллерией, лошадьми и обозами были доставлены в Севастополь. Сwoзились в город и турецкие военнопленные, размещавшиеся в лагере на Северной стороне. Осенью 1878 года после заключения соглашения об обмене пленными их передали турецким представителям для отправки на родину.

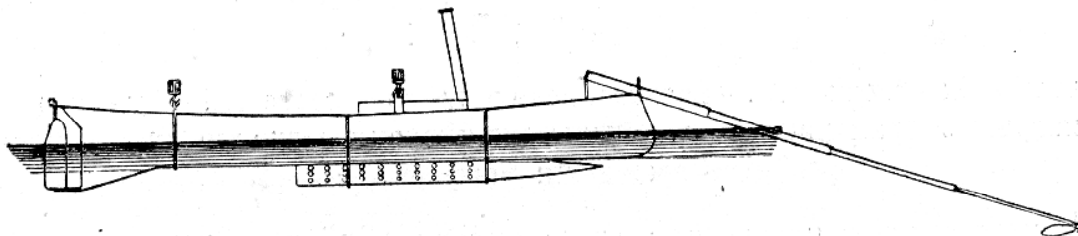

52. Минный катер "Чесма" с миной Уайтхеда, закрепленной под килем. На катере "Синоп" мина транспортировалась на особом плотике.



Вопросы и задания:

1. Как российским дипломатам удалось добиться отмены некоторых статей Парижского мирного договора 1856 года? Раскройте содержание Лондонской конвенции 1 марта 1871 года (для ответа на вопросы используйте учебники по всемирной истории) .
2. Расскажите, какие изменения в управлении и хозяйственной жизни города произошли в 70-е годы XIX века.
3. Как выглядела Севастопольская крепость накануне и во время русско-турецкой войны 1877—1878 годов?
4. Какие технические новинки и изобретения использовались на Черноморском флоте в 70—80-е годы XIX века?
5. Расскажите об участии Черноморского флота в русско-турецкой войне 1877—1878 годов.



53. Солдаты русской армии в форме времен русско-турецкой войны 1877—1878 гг.

5.3. НА ПОРОГЕ XX ВЕКА

1. Столица флота

1) Развитие военного судостроения



1. Александр III (1845—1894) .
Российский император (1881—
1894) .

После окончания русско-турецкой войны судьба Севастополя окончательно определилась. Правительство видело его военно-морской крепостью, базой Черноморского флота. Правда, коммерческий порт будет существовать до конца века, давая сотни тысяч рублей дохода в городскую казну, но интересы военного ведомства возьмут верх. В городе начинаются работы по строительству зданий для органов управления возрождающегося Черноморского флота. В 1881 году Особое совещание указало: «Первой заботой по восстановлению морских сил должно быть возрождение Черноморского флота, а затем уже и развитие флота на других морях». Была утверждена кораблестроительная программа, согласно которой в течение 20 лет предусматривалось ввести в строй восемь броненосцев, два крейсера и девятнадцать миноносцев.

Два броненосца Морское министерство предложило построить РОПиТу. Руководство работами возглавил талантливый инженер Константин Николаевич Арцеулов, прикомандированный в 1882 году в чине штабс-

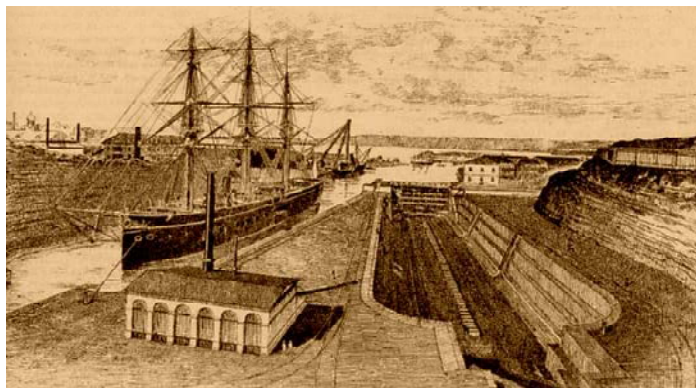

2. Западный док в Севастополе.
Январь 1886 г.

капитана к Российскому обществу пароходства и торговли. Это был опытный кораблестроитель, участвовавший в создании «поповок», миноносцев и других судов, три года изучавший курс корабельной архитектуры в Кенсингтонской королевской школе в Англии. Одновременно Морское ведомство развернуло проектирование, а затем строительство двух больших сухих доков длиной более 180 метров каждый для новых черноморских броненосцев. Разместить их было решено на территории разрушенного в годы Крымской войны пятикамерного докового комплекса. В январе 1883 года под руководством инженер-полковника Алексея Николаевича Чикалева началось строительство Западного (Алексеевского), а год спустя — Восточного (Александровского) доков, введенных в строй в 1886 и 1898 годах соответственно.

25 сентября 1884 года на специально построенных новых стапелях Севастопольского адмиралтейства в присутствии высших морских чинов и ветеранов обороны Севастополя состоялась торжественная церемония закладки броненосцев «Чесма» и «Синоп». Таких больших кораблей, каждый из которых имел водоизмещение свыше 10000 тонн, севастопольские корабельники еще не строили.



3. Арцеулов Константин Николаевич (1847—1919). В 1890—1897 гг.—старший судостроитель Севастопольского порта. Впоследствии занимал такую же должность в Кронштадте и Николаеве, а также пост инспектора кораблестроения (до 1901 г.).



4. Спуск броненосца "Чесма" на воду. Севастополь. 1886 г.

Но, несмотря на недостаток опыта, материалов, слабую техническую оснащенность Адмиралтейства, уже в 1886 году броненосцы были спущены на воду. В феврале 1889 года «Чесма» вошла в состав флота. По тем временам это был один из лучших броненосных кораблей мира, развивавший скорость 15,5 узла и имевший на вооружении 25 орудий и семь торпедных аппаратов. Обслуживали сложнейшую военную технику 633 члена экипажа.

Через год корабельный состав флота пополнил броненосец «Синоп», обладавший таким же вооружением, но имевший большую скорость хода. Высокие качества этих кораблей по достоинству оценили военные моряки: севастопольские судостроители получили заказ на создание третьего броненосца — «Георгия Победоносца», спущенного на воду в 1892 году. Этот корабль превосходил своих предшественников по размерам, скорости хода и вооружению. Но не только плавучие крепости сходили со стапелей Севастопольского адмиралтейства. Здесь строили для военных моряков канонерские лодки и миноносцы, а для коммерческого флота — небольшие пароходы, баржи и катера, производили запасные части и предметы домашнего обихода. В 1898 году Севас-



5. Пещуров Алексей Алексеевич (1834—1891) . Видный деятель военно-морского флота. С 1880 г. — управляющий Морским министерством. В 1882—1890 гг.— главный командир Черноморского флота и портов.



6. Дворец главного командира Черноморского флота и портов. Архитектор В.А.Фельдман. 1905 г.

топольское адмиралтейство перешло от РОПиТа к Морскому ведомству. Это было крупнейшее предприятие города с числом рабочих около тысячи.

В 1890 году, после четверти века пребывания в Николаеве, командование Черноморского флота переехало в Севастополь. К этому времени флот насчитывал 33 боевых корабля, подразделявшиеся на три ранга. В первый входили броненосцы «Чесма», «Синоп», «Екатерина II», «Двенадцать апостолов» и «Георгий Победоносец» (два последних находились в постройке); броненосцы береговой обороны «Новгород» и «Вице-адмирал Попов»; крейсер «Память Меркурия». Ко второму относились минные крейсера «Капитан Сакен» и «Казарский», а также семь канонерских лодок и пароход «Эльбрус». Большую часть шестнадцати судов третьего ранга составляли миноносцы.

Суда для Черноморского флота строились не только в Севастополе, но и Николаеве, Одессе и Херсоне, закупались за границей. Благодаря этому корабельный состав флота быстро возрастал. В 1892 году в него входило уже 53 боевых корабля. Спустя три года была утверждена очередная кораблестроительная программа, согласно которой в состав Черноморского флота вошли броне-



7. Копытов Николай Васильевич (1833—1901) . Вице-адмирал (1888) . В 1891—1896 гг.—главный командир Черноморского флота и портов.

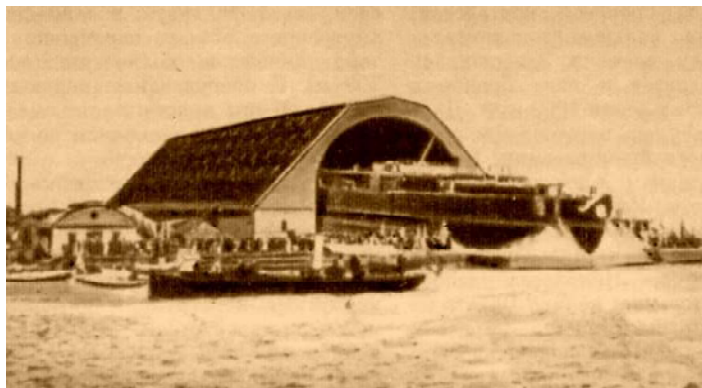

8. Спуск на воду эскадренного броненосца "Князь Потемкин-Таврический". Николаев, 26 сентября 1900 г.



Каботаж—судоходство между портами одной страны.



9. Черниговский Петр Евдокимович (1855—1910) . Известный судостроитель. Генерал-майор корпуса корабельных инженеров (1907) . В 1902—1905 гг.—главный корабельный инженер Севастопольского порта, достраивал броненосец "Князь Потемкин-Таврический", строил крейсер "Очаков".

носец «Князь Потемкин-Таврический» и крейсера «Очаков» и «Кагул».

2) Судьба торгового порта

В сегодняшнем Севастополе судно под иностранным флагом — редкость, а чуть более века назад у берегов Южной бухты швартовались корабли, прибывшие из многих стран мира: Турции и Греции, Италии и Франции, Англии и Америки, Египта и Мальты. Большинство товаров тут же грузилось в железнодорожные вагоны, и уходили в разные уголки России составы с сельскохозяйственными машинами, трубами, химическими веществами, фарфором, стеклом, тканями, галантереей, кофе, хлопком, пряностями и десятками других полезных, необходимых, экзотических грузов. В свою очередь трюмы иностранных судов заполнялись зерном, кожами, шерстью, пенькой, солью и т.п. Причем год от года поток грузов увеличивался. Если в 1875 году стоимость только **каботажных** перевозок составила 6,2 млн. рублей, в 1882—15 млн., то в 1888 году эта цифра достигла 21 млн. рублей. Одного зерна в 1888 году по сравнению с 1875 годом вывезли в 15 раз больше.

Естественно, что растущие грузо-пассажирские перевозки давали солидный доход в



10. Сбор винограда в Крыму.
Конец XIX в.

городскую казну. Взимая якорную подать и пошлину по полкопейки с пуда ввозимых товаров, город получил в 1875 году 16 тысяч, а в 1888 году уже миллион рублей прибыли. Кроме того, местная промышленность имела необходимое сырье, городское хозяйство — строительные материалы, жители — продукты питания. В 1888 году в городе действовали 33 фабрики и завода. Это были небольшие предприятия с числом работающих 15 — 20, а иногда и меньше человек, зато сколько разнообразной продукции они производили: кирпич и черепицу, сургуч и чернила, мыло и обувь, муку и рыбные консервы, конфеты, пряники и даже шипучие напитки. Развивались промыслы: каменоломенный, извозный, яличный, рыболовный. Часть произведенного вина, винограда, фруктов вывозили даже в Москву и Петербург. Знали в России и продукцию небольшого устричного завода.

Почти каждый год из последнего десятилетия XIX века городские власти с удовлетворением констатировали превышение доходов над расходами, например, в 1894 году в два раза (доход — 1 млн. 204 тыс. 969 рублей 99 копеек, расход — 660 тыс. 609 рублей 61 копейка) . Однако строящемуся Чер-



11. Руднев Иван Григорьевич (1820—1894) . Вице-адмирал (1875) . Во время обороны Севастополя в чине капитан-лейтенанта командовал пароходо-фрегатом "Херсонес". Награжден двумя орденами и чином капитана 2 ранга. В 1882—1885 гг.—севастопольский градоначальник. Похоронен на Братском кладбище.



12. Эскадра на Севастопольском рейде.



13. Кумани Михаил Николаевич (1831—1889). Начал службу на флоте с шестнадцати лет. Во время обороны Севастополя защищал 3-й бастион. После Крымской войны служил на Балтике, Дунае, Каспии и Тихом океане. В 1885—1889 гг.—севастопольский градоначальник. Умер в чине контр-адмирала. Похоронен на Братском кладбище.

номорскому флоту необходимо было место для стоянки, и в 1885 году встал вопрос об использовании для этих целей Южной бухты. Вначале приняли решение перенести коммерческий порт в Стрелецкую или Северную бухты, а может быть, и в Балаклаву, выделили деньги под изыскательские работы. Но все больше сторонников появилось у идеи устройства торгового порта в Феодосии. 11 мая 1890 года в столице было принято соответствующее решение. Мотивировалось оно тем, что «развитие и потребности военного флота не могут быть совмещены с развитием коммерческого мореходства».

17 мая 1890 года Севастополь был объявлен военной крепостью третьего класса, а от станции Джанкой начали прокладывать железную дорогу до Феодосии, где развернули строительство портовых сооружений. Но и после переноса торгового порта из Севастополя в 1894 году он оставался крупным транспортным центром юга России. В 1895 году в него прибыло 1282 судна, в том числе 259 заграничных. Однако после резких возражений командования Черноморского флота доступ коммерческим судам в Севастополь был ограничен. К концу века основной грузовой поток шел уже через



14. Севастополь на рубеже веков.

Феодосию. Севастополь оставался твердой Российской империи на Черном море.

2. Город меняет облик

В 1883 году Севастополю исполнилось сто лет, но он оставался юным. Город заново рос, примеряя на себя серо-белые одежды каменных зданий и мостовых, оттеняя их зеленью бульваров и украшая зеркальным блеском витрин. И уже в начале XX века в путеводителях писали: «Севастополь очень красивый европейский город, далеко оставляющий за собой большинство провинциальных городов. Прекрасные широкие улицы, превосходно вымощенные гранитными кубиками, с деревьями по обочинам застроены большими красивыми домами из инкерманского камня... По улицам мчатся электрические трамваи, а роскошные магазины... останавливают внимание не одного только провинциала.»

Конечно, так выглядел прежде всего центр, но именно отсюда начинала знакомство с городом значительная часть приезжающих. Прямо с пристани РОПит, где швартовались пассажирские суда и катера, из оживленной суеты порта путешественники попадали на Екатерининскую площадь. И прежде чем снова нырнуть в водоворот до-



15. Ротгольц Давид Михайлович (1838—1882). Врач, общественный деятель. Городской голова в 1878—1882 гг., получивших у горожан название "золотые дни Севастополя" и "эпоха Ротгольца". Проводил идею превращения Севастополя в главный порт юга России.



16. Здание Морского собрания. Построено в 1887 г. на месте разрушенного в годы Крымской войны Дома общего собрания офицеров и флагманов.



17. Дом Тотлебена на ул. Екатерининской, где с 1869 по 1895 гг. размещался Музей севастопольской обороны.



18. Костомаров Николай Иванович (1826—1902). Герой обороны Севастополя. Был ранен, дважды контужен. Награжден тремя орденами, в т.ч. Св. Георгия 4-й степени. В 1858 г. вышел в отставку в чине капитана 2 ранга. Первый директор Музея севастопольской обороны.

рожных хлопот, выбрав между трамваем и извозчиком, каждый невольно окидывал взглядом стройную колоннаду Графской пристани, ладные силуэты Морского собрания и Морской библиотеки, четкие пропорции гостиницы Киста и Екатерининского дворца.

1) *Музей обороны Севастополя*

Все меньше в городе оставалось руин, свидетельствующих о минувшей войне, все больше становилось памятников, напоминающих о ней. Первым и, пожалуй, главным местом памяти героев обороны Севастополя стал музей, созданный по инициативе и на пожертвования общественности. 14 сентября 1869 года состоялось торжественное открытие Музея севастопольской обороны. Его экспозиция разместилась в пятикомнатном доме, отданном для этой цели Э.И. Тотлебену. Экспонатами стали личные вещи, фотографии, документы участников обороны, картины художников И.К. Айвазовского, В.Е. Маковского, Ф.А. Рубо.

В 1895 году музей переехал на другую сторону Екатерининской улицы, в прекрасное здание, построенное в античном стиле по проекту академика архитектуры А.М. Кочетова. В новом здании нашлось место не только для полной коллекции огне-



19. Музей севастопольской обороны.

стрельного и холодного оружия, но и для орудий и ядер, размещенных в нижнем этаже. Большой интерес у посетителей вызывали модели кораблей, защищавших Севастополь и затопленных при входе в бухту, а также личные вещи выдающихся героев обороны. Например, в музее хранились обломки шашки, перебитой ядром, смертельно ранившим В.А. Корнилова. Об этой шашке рассказывали, что была она куплена адъютантом адмирала — Г.И. Железновым осенью 1853 года на Кавказе. Причем уступили ему прекрасный клинок за очень небольшие деньги, так как оружие имело дурную славу: уже несколько его владельцев были убиты на поле боя. 5 ноября 1853 года смертельное ранение получил и Железнов во время боя пароходофрегата «Владимир» с турецким пароходом «Перваз-Бахри». А кавказскую шашку в память о подчиненном пожелал себе оставить В.А. Корнилов. С нею он и был убит 5 октября 1854 года. Обломки же через много лет передала в музей вдова Владимира Алексеевича. В 1906 году экспозиция пополнилась 29 манекенами в полном обмундировании офицеров и нижних чинов времен Крымской войны. Музей ежедневно принимал посетителей, знакомившихся с



20. Обломки роковой шашки.

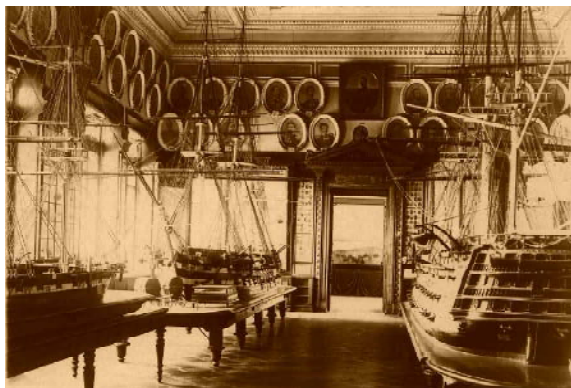

21. В Музее Севастопольской обороны.
Конец XIX в.



22. Шестаков Иван Алексеевич (1820—1888). Выдающийся деятель российского военно-морского флота, адмирал (1888). С 1836 г. служил на Черноморском флоте. С 1847 г.—адъютант адмирала М.П.Лазарева. Составил лоцию Черного моря. С 1882 г.—управляющий Морским министерством. Похоронен в храме Св. Владимира в числе девяти адмиралов, скончавшихся в 1869—1920 гг.: П.А.Перелешина, П.А. Карпова, И.И.Дефабра, В.П. Шмидта, И.М.Дикова; командующих Черноморским флотом С.П.Тыртова, Г.П.Чухнина, М.П. Саблина.

подробной историей одиннадцатимесячной Севастопольской осады.

2) Усыпальница адмиралов

В 1888 году завершилось строительство Владимирского собора. Это величавое здание почти 33 метра высотой, возведенное на Центральном холме, было видно из любой части города. Золоченый крест над единственным куполом обращался не только в небеса, но и к памяти людской, отдающей дань уважения и благодарности погребенным здесь героям. Собор был заложен еще в 1854 году, но фактически долгое время существовал только склеп, рядом с которым после окончания войны поставили скромный обелиск. Надпись на нем гласила: «Здесь погребены: Адмирал Лазарев, скончавшийся в лето 1851 г., и убиенные при защите г. Севастополя: Вице-адмирал Корнилов, Контр-адмирал Истомина, Адмирал Нахимов».

В апреле 1858 года специальная комиссия установила, что каменный свод склепа был проломан и захоронение ограблено неизвестными злоумышленниками, вероятно, в период оккупации города союзниками. Целостность свода восстановили, а вскоре возобновили строительство собора. Первоначальный проект переработал архитектор



23. Храм Св. Владимира. Начало XX в.

А.А. Авдеев, в то время строивший храм Святого Николая на Братском кладбище. Мраморную облицовку стен, алтаря, колонн выполнил итальянский скульптор В. Бонани, роспись стен и сводов осуществил художник А. Е. Карнеев. На наружной стороне храма закрепили мемориальные плиты с именами четырех адмиралов и датами их смерти. Внутри, вдоль стен, на двух рядах плит увековечили имена адмиралов и старших морских офицеров, награжденных в годы обороны орденом Святого Георгия.

3) Памятники руководителям обороны

Спустя несколько лет, в честь руководителей обороны в Севастополе были поставлены памятники. 5 октября 1895 года на Малаховом кургане, месте смертельного ранения В.А. Корнилова, установили первый из них. Автором проекта был генерал-лейтенант А.А. Бильдерлинг, скульптором—участник обороны Севастополя академик И.Н. Шредер. Им же было поручено создание памятника в честь другого прославленного руководителя обороны Севастополя — П.С. Нахимова. 18 ноября 1898 года, в день 45-летия Синопского сражения, состоялась торжественная церемония открытия, на которой присутствовал и сам император Нико-

Авдеев Алексей Александрович (1819—1885) . Академик Академии художеств (1887) . Проектировал и строил здание Московского университета (1851) . Несколько лет изучал художественные памятники в Германии, Италии, Франции. После Крымской войны работал в Севастополе над устройством Братского кладбища. Кроме храма Св. Николая строит там часовню на могиле князя М.Д.Горчакова, ограду и дома для служителей-ветеранов.

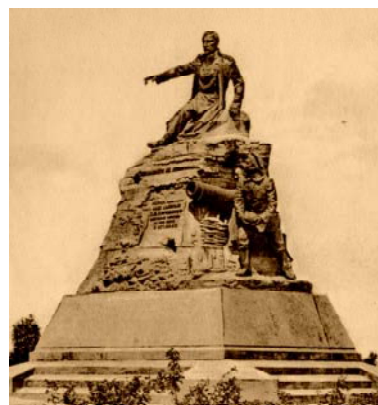

24. Памятник В.А.Корнилову. Начало XX в.



25. Памятник П.С.Нахимову.
Начало XX в.

Шредер Иван Николаевич (1835—1908) .Скульптор. Ученик Павла Карловича Клодта. Окончил Императорскую художественную академию. В 1869 г. удостоен звания академика архитектуры. Известен работами в области монументальной скульптуры. Автор памятников И.Ф. Крузенштерну, Ф.Ф.Беллингаузену, Петру I, скульптурных портретов на мемориале 1000-летия России в Новгороде и др.



26. Барон Бильдерлинг Александр Александрович (1846—1912) . Генерал от инфантерии. Участник русско-турецкой войны 1877—1878 гг. Автор многочисленных работ в области военной науки. Основатель первого музея М.Ю.Лермонтова. Художник, автор проектов ряда монументальных памятников.

лай II. Установили памятник напротив Морского собрания на Екатерининской площади, на месте, где ранее находились небольшой скверик и фонтан. Памятник Э.И. Тотлебену, созданный этими же авторами, был открыт 18 августа 1909 года. Его установили при подъеме на Исторический бульвар, органично вписав в мемориальный комплекс.

4) К юбилею первой обороны

Особый размах работы по увековечению памяти защитников Севастополя приобрели во время подготовки к празднованию 50-летия обороны. В 1899 году был образован специальный комитет из участников обороны, представителей Черноморского флота, городских властей, историков. Комитет учел множество предложений, поступивших от общественности, и в 1904—1905 годах огромная работа по созданию мемориального комплекса была в основном завершена. По линии обороны установили невысокую памятную стенку. На ней укрепили доски с указаниями батарей и перечнем воинских частей, защищавших данный участок.

На местах бастионов разбили скверы и установили памятники: на месте 1-го и 2-го они представляли искусственные скалы из диорита высотой около 2,5 метра. На Мала-



27. Здание панорамы "Оборона Севастополя 1854—1855 гг.". Начало XX в.

ховом кургане отреставрировали донжон, на котором укрепили мемориальные доски с наименованиями стоявших здесь частей. Памятник защитникам 3-го бастиона превосходил остальные своей монументальностью. Центром его стал высокий обелиск, увенчанный орлом. На одной из граней перечислялись все вылазки, совершенные с бастиона.

К юбилею обороны завершилось благоустройство на месте 4-го бастиона большого парка, названного Историческим бульваром. В 1904 году здесь открылось величественное здание панорамы «Оборона Севастополя 1854-1855 гг.» Спроектировал и построил его военный инженер полковник Ф.-О. И. Энберг при участии архитектора В.А. Фельдмана. Полотно панорамы написал художник Франц Рубо. Масштабы исполинского проекта и мастерство автора поражали современников и не оставляют равнодушными сегодняшних зрителей. Полотно высотой 6,5 и длиной 115 метров образовывало цилиндр диаметром почти сорок метров. Только для того, чтобы загрунтовать холст использовали 223 килограмма высококачественного осетрового клея, 416 килограммов цинковых белил, 110 килограммов вареного масла и полторы тысячи куриных яиц.



28. Рубо Франц Алексеевич (1856—1928). Профессор батальной живописи Императорской академии художеств. Родился в Одессе в семье эмигранта из Франции. В 1881 г. закончил Баварскую академию художеств. Получил широкую известность после создания панорамы "Штурм аула Ахульго" (1896), изображавшей эпизод Кавказской войны. В 1911 г. создал панораму "Бородинская битва".



29. Контурный рисунок Ф.А.Рубо к панораме "Оборона Севастополя 1854—1855 гг."



30. Энберг Фридрих-Оскар Иванович (1859—1937). С 1890 г., после окончания военно-инженерной академии служил в севастопольском крепостном инженерном управлении. Полковник (1904). Участник русско-японской войны. Проектировал и строил фортификационные сооружения, жилые и общественные здания. Член комиссии Музея севастопольской обороны. В 1911 г. получил звание генерал-майора и назначение на должность начальника инженеров Севастопольской крепости.

В 1902 году, собрав все подготовительные материалы, Франц Алексеевич приступил в Мюнхене к созданию панорамы. Вначале рисунок был выполнен на 12 листах бумаги, потом разбит на квадраты и перенесен на холст. Рубо привлекал к работе известных мюнхенских живописцев: К. Фроша, профессоров И. Марте и Л. Шенхена. В мае 1904 года полотно вместе с деталями предметного плана доставили в Севастополь. С августа по ноябрь шли установочные работы, после которых Ф. Рубо, заболевший от перенапряжения сил, возвратился в Мюнхен. 13 мая 1905 года панораму освятили, а на следующий день открыли для посещения публики.

Неподалеку от панорамы был установлен памятник 4-му бастиону в форме массивного гранитного обелиска, увенчанного древнерусским шлемом. В районе бастиона восстановили участок оборонительного сооружения — бруствер высотой два и длиной восемьдесят метров. Вдоль бруствера поставили семь орудий времен Крымской войны. Перед ними находился выбитый в скальном грунте в период обороны ров глубиной более двух и шириной 8,5 метра. У входа в подземную галерею установили каменную глыбу



31. Памятник затопленным кораблям. Начало XX в.

с мемориальной доской в память героев подземно-минной войны.

Памятник 5-му бастиону похож на монумент защитникам 4-го, но несколько выше и отличается в деталях. Как и другие, он был частью мемориального комплекса, включавшего панораму, Братское кладбище, сооружения Малахова кургана и Исторического бульвара, памятную оборонительную стенку, монументы на местах сражений и отдельных укреплений.

5) *Памятник затопленным кораблям*
Символом первой обороны и города Севастополя стал Памятник затопленным кораблям, самый знаменитый монумент в городе. У Приморского бульвара возвысился он среди волн гордой античной колонной. На ней — бронзовый орел с лавровым венком в клюве. Кажется, вот-вот опустит он его на воду, отдавая дань памяти кораблям, преградившим ценой своей гибели вход в бухту. Авторы памятника — эстонский скульптор Амандус Адамсон, архитекторы В.А. Фельдман и Ф.-О.И. Энберг. Сам же Приморский бульвар разбили в 1885 году на месте руин Николаевской батареи инженер-гидротехник Ф.Н. Еранцев и садовники М. Завадский и Р. Эрениус. С этого времени бульвар стал любимым местом гуляний.



32. Фельдман Валентин Августович (1864—1928). Архитектор и художник. Окончил Императорскую академию художеств (1889). С 1891 по 1905 гг. жил и работал в Севастополе, где занимался архитектурно-строительной деятельностью. Автор книг по начертательной геометрии, теории и практике акварельной живописи, более 800 живописных и графических работ.



33. Приморский бульвар.
Начало XX в.



34. Адамсон Амантус (1855—1929). Родился близ эстонского городка Палдиски. Окончил школу для бедных в г. Таллине. Работал резчиком по дереву. Благодаря незаурядным способностям смог поступить в Императорскую академию художеств, которую окончил в 1879 г. Известен произведениями в области монументальной скульптуры. В их числе памятник броненосцу "Русалка", погибшему во время шторма в 1893 г., установленный в таллинском парке Кадриорг. В 1907 г. А.Адамсон избирается академиком Императорской академии художеств.

3. Центр туризма и отдыха

Потеряв столь важный источник пополнения городской казны как действующий коммерческий порт, городские власти направили усилия на привлечение в Севастополь туристов. Тем более, что море и солнце Крыма стали чуть ближе для жителей средней полосы в связи с открытием железнодорожного сообщения. Севастопольский градоначальник в отчете Министерству внутренних дел писал в сентябре 1891 года: «Историческое значение сделало (город) одним из излюбленных мест для туристов и, благодаря климатическим условиям, удобствам сообщения и жизни поставило Севастополь в ряду лечебных станций на выгодное место и привлекает сюда до настоящего времени больных на летние сезоны».

В окрестностях Севастополя стали возникать дачные поселки, которые предлагали отдыхающим в качестве средства лечения не столько специальные процедуры, сколько морские купания, целебный воздух, тишину и покой. Среди них наибольшую известность, кроме Балаклавы, получили Омега, Александриада (недалеко от Георгиевского монастыря), Учкеевка и другие. В центре города были устроены купальни на При-

35. Здание Романовского института физических методов лечения. Архитекторы А.М.Вейзен и В.А.Чистов. Начало XX в.



морском бульваре, в Артиллерийской, а позже и в Хрустальной бухтах. Морские ванны можно было принять в специальных заведениях, например, Сергеева на Корниловской набережной.

С 1891 года активно разрабатывалась идея строительства в Севастополе института физических методов лечения. В нем должны были функционировать специальные службы для оздоровления отдыхающих. Однако в силу нехватки средств строительство велось очень медленно, и открыто было данное учреждение только в 1914 году. Спектр предлагаемых услуг мог удовлетворить самых требовательных посетителей: водолечебница и ванны, ингаляций и солярий, физиотерапевтические процедуры, лечебная физкультура и т.п. Четырехэтажное здание института с колоннами коринфского ордера, широкой парадной лестницей, арочными окнами стало украшением Нахимовского проспекта, одной из самых благоустроенных и красивых улиц города.

Чуть дальше по Приморскому бульвару находилась биологическая станция. Отдыхающих привлекал сюда океанариум, в котором был представлен пестрый и многообразный подводный мир Черного, Средиземного и



36. Щербак Александр Ефимович (1863—1934). Профессор медицины. Один из основоположников научной физиотерапии, курортологии и физиопрофилактики. Основатель и первый руководитель Романовского института физических методов лечения в Севастополе.



37. Вид с моря на здание биологической станции (архитектор А.М.-Вейзен) . Начало XX в.

Мраморного морей. Большинство посетителей даже не представляло, сколь важные и необходимые исследования в области биологии моря вел коллектив этого учреждения. Открыта была морская биологическая станция в 1871 году по инициативе молодого ученого Николая Николаевича Миклухо-Маклая, впоследствии знаменитого путешественника и этнографа. В ее создании участвовали известные русские биологи И.И. Мечников и И.М. Сеченов, а директором в течение 12 лет был академик А.О. Ковалевский. Во многом благодаря его энергии и организаторским качествам на Приморском бульваре в 1898 году для станции построили прекрасное здание.



38. Миклухо-Маклай Николай Николаевич (1846—1888) .

4. Эра электричества

Учитывались интересы отдыхающих и когда в городе было решено пустить трамвай. В 1897 году заключили договор на строительство линии с бельгийским акционерным обществом «Компания тяги и электричества». Место для электростанции, вагонного парка и топливного склада отвели на пустыре за железнодорожным вокзалом в начале Лабораторной балки. Трамвайная линия должна была пройти через станционные пути вокзала и далее вдоль Южной



39. Екатерининская улица.
Начало XX в.

бухты до центра города. Севастопольская газета «Крымский вестник» информировала своих читателей: «Управление Севастопольской электрической железной дороги имеет честь довести до всеобщего сведения, что с 12 сентября начинается движение пассажирских вагонов для публики от железнодорожного переезда на Южной бухте до кондитерской Мисинского на Нахимовском проспекте с платой по 5 копеек в один конец.» Ни в одном городе Крыма трамвая тогда еще не было, поэтому новинка вызвала большой интерес. В первый же день было перевезено 6 тысяч пассажиров, то есть каждый третий гражданский житель города пожелал опробовать новый вид транспорта. Нарядная публика заполняла сверкающий свежей краской открытый вагончик, скорее напоминающий многоместную карету, раздавался звонок, и трамвай отправлялся в путь.

Вскоре проложили линию по городскому кольцу, а затем вдоль Артиллерийской бухты к базару и дальше по улицам Артиллерийской (ныне Щербака), Кази (ныне Генерала Петрова), Новороссийской к разъезду на перекрестке улиц Херсонесской (ныне Адмирала Октябрьского) и Большой Морской. В 1908 году построили Панорамную



40. Ковалевский Александр Онуфриевич (1840—1901). Известный биолог. Академик Петербургской академии наук (1890). С 1892 по 1901 гг.—директор биологической станции в Севастополе.



41. Нахимовский проспект. Начало XX в.



42. Мертваго Константин Павлович (1854—1914) .Городской голова Севастополя в 1898—1901 гг. В Севастополь приехал после окончания Крымской войны с назначением на должность врача Белостокского полка. Старший врач севастопольской горбольницы с 1888 по 1898 гг.

линию от площади Новосильского (ныне Ушакова) вверх по Четвертой бастионной до здания панорамы, а позже эту ветку продлили до лагерей пехотной дивизии (Куликова поля). С 1912 года трамвай стал ходить и на Корабельную сторону. К этому времени общая протяженность путей составила 12 километров, подвижной состав насчитывал 36 единиц, тогда как вначале на линиях работало всего семь закрытых и восемь открытых вагонов.

Вместе с трамваем в город пришло электрическое освещение. Дуговые фонари, установленные той же бельгийской компанией, освещали улицы центрального кольца и Приморский бульвар. Уже в 1899 году электрические лампочки загорелись в некоторых привилегированных домах и общественных зданиях, причем половина из них освещала городской театр.

И это были еще не все технические новшества конца XIX века, вошедшие в жизнь горожан. В 1894 году в Севастополе начала действовать опять же первая в Крыму телефонная станция. Правда, служила она интересам морского ведомства. Впрочем как и радиосвязь, опробованная в 1899 году на кораблях Черноморского флота. Событие это связано с именем выдающегося изобретате-



43. Крейсер "Капитан Сакен".

ля Александра Степановича Попова. Осенью 1899 года под его руководством на броненосцах «Георгий Победоносец» и «Три святителя», а также крейсере «Капитан Сакен» были установлены радиостанции. С их помощью 2 октября во время флотских учений впервые в мире установили регулярную связь между кораблями на расстоянии в несколько десятков километров.

5. Здравоохранение и просвещение

1) Проблемы водоснабжения

В конце века число жителей в Севастополе превысило 50 тысяч человек, примерно две трети из них составляло гражданское население. В растущем городе все острее становились проблемы водоснабжения и канализации, хотя водопроводная сеть периодически расширялась. Так, в 1896 году градоначальник уведомлял вышестоящие власти: «В отчетном году летом ощущался до такой степени недостаток в воде, что, невзирая на все мероприятия, предпринятые городской управой для предотвращения бедствия, население нагорных частей, где, между прочим, находится больница, гимназия, реальное училище и др. учреждения, оставалось в самое жаркое время по несколько суток без воды.» Мало что изменилось и спустя



44. Максимов Алексей Андреевич (1853—1908). Городской голова Севастополя в 1901—1908 гг. Из крепостных крестьян. Начал трудовую деятельность чернорабочим. Впоследствии сделал состояние, выступая в качестве подрядчика. Строил доки для броненосцев в Севастополе, ряд общественных зданий. Жертвовал большие суммы на восстановление и возведение православных церквей, в том числе Петропавловского собора и церкви при городской больнице. Владел усадебным комплексом с ландшафтным парком в Хомутовой балке, созданным по проекту В.А. Фельдмана в конце XIX—начале XX вв.



45. Сотрудники 1-й городской больницы. В центре—старший врач больницы К.П.Мертваго. Снимок 80-х гг. XIX в.



46. Никонов Сергей Андреевич (1864—1942). Главный врач 1-й городской больницы в 1897—1900 гг. Сын адмирала А.И.Никонова. Учился в военно-медицинской академии. За участие в народовольческих кружках подвергался арестам и ссылке. В 1892—1896 гг. учился на медицинском факультете Парижского университета. В 1899—1903 гг.—председатель севастопольского общества врачей. Организатор первого в городе туберкулезного диспансера (1900). С 1900 г.—один из руководителей севастопольской организации социалистов-революционеров.

шесть лет. Городской голова А.А. Максимов в 1902 году с беспокойством докладывал министру внутренних дел, что водопровод «обслуживает главным образом нужды морского и военного ведомств и центральную часть города, окраины же с половиной городского населения находятся вне района водопроводной сети.»

2) *Медицинское обслуживание*

Неудивительно, что количество инфекционных заболеваний не уменьшалось даже в условиях некоторого улучшения медицинского обслуживания. Так, с конца 90-х годов в городской больнице стали вести бесплатный прием больных низкого достатка. К началу нового века в этом лечебном учреждении имелось 160 коек, работали четыре врача. В 1902 году были открыты хирургическое, родильное и детское отделения. В городе функционировали четыре аптеки, общее количество врачей достигло 70 человек. Правда, гражданское население лечило не более двух десятков из них, остальные служили в морском, военном и полицейском ведомствах.

3) *Народное образование*

К концу века Севастополь занял первое место среди городов Крыма по количеству

47. Здание Константиновского реального училища. Построено в 1876 г. по проекту архитектора М.Ю.Арнольда (1837—1897). Название училище получило в честь Великого князя Константина Николаевича—в то время президента Академии наук.



учебных заведений. Их насчитывалось тридцать, против двенадцати в 1888 году. Обучалось в них 1419 мальчиков и 950 девочек. Тем не менее это не удовлетворяло потребности города. Например, в Константиновское реальное училище и женскую гимназию, которые давали среднее образование, конкурс составлял, соответственно, два и три человека на место. Расположенное на городском холме шестиклассное реальное училище открылось в 1875 году. В ходе обучения в нем основное внимание уделялось точным и естественным наукам, для чего были оборудованы кабинеты химии, физики, естествознания. По окончании реального училища выпускники могли поступать в технические институты. Но в городе долгое время не было классической гимназии, дававшей право на последующее обучение в университетах. Только в 1899 году на углу улиц Большой Морской и Херсонесской открылась мужская шестиклассная прогимназия, в 1905 году преобразованная в полную гимназию. Среднее техническое образование давали мореходный класс и железнодорожное училище. С 1866 года при Севастопольском адмиралтействе действовала ремесленная школа, основанная РОПит для детей мастеров-



48. Менков Петр Кононович (1814—1875). Участник обороны Севастополя. Генерал-лейтенант. Писатель и военный историк. Редактор журналов "Военный сборник" и "Русский инвалид". Завещал все свои деньги на устройство в Севастополе приюта для инвалидов и школы для детей-инвалидов. Они были открыты на городском холме (ныне ул. Советская, 65) в октябре 1887 г. и получили название "меньковских". Срок обучения в школе составлял 4 года. Около 30 детей бесплатно обучались в ней закону божьему, русскому языку, арифметике, черчению, гимнастике и ремеслам. С 1903 г. школа преобразовалась в низшую ремесленную.



49. Севастопольская казенная женская гимназия. 1900 г.



Что сейчас размещается в здании бывшей севастопольской казенной женской гимназии?



50. Ахновская Анастасия Александровна. Основательница и заведующая севастопольской частной женской гимназией с 1899 по 1919 гг. Фото 1903 г.

вых и других служащих обществу». Курс обучения был рассчитан на четыре года. На средства РОПиТ на Корабельной стороне построили для школы здание с мастерскими. На содержании казны находились начальные и неполные средние учебные заведения. Например, городское трехклассное училище, преобразованное в 1900 году в шестиклассное; двухклассное женское, приходское и земское народное училища. Кроме этого существовали частные школы, среди которых были и престижные гимназии А. Ахновской и В. Дриттенпрейс, располагавшиеся на городском холме.

4) Библиотеки

К концу века в Севастополе насчитывалось восемь библиотек. Крупнейшей из них оставалась Морская. В августе 1855 года она была эвакуирована в Николаев. После окончания Крымской войны в здании Девичьего училища функционировало севастопольское отделение, но сама библиотека вернулась в город лишь в 1890 году. К этому времени для нее построили новое здание на Екатерининской улице. Оно было двухэтажным с колоннами и балконом. Барельеф над карнизом иллюстрировал историю российского флота от Петра I до Крымской войны. Поскольку библиотека находилась рядом с



51. Здание Морской библиотеки. Построено инженер-полковником Н.А.Еремевым. Подрядчик—А.А.Максимов.

Морским собранием, то соединялась с ним крытой галереей. С 1897 по 1914 годы фонды библиотеки выросли вдвое и насчитывали 100 тысяч томов. Это была третья по количеству книг библиотека в России. После Морской, рассчитанной на офицеров флота, крупнейшей в городе считалась библиотека городского собрания. Остальные же были сравнительно небольшими, да и книги выдавали в основном за плату и под денежный залог.

5) *Первая городская газета*

С 1 октября 1882 года начала издаваться первая городская газета в Крыму — «Севастопольский справочный листок». Выпускалась она вначале два, а затем три раза в неделю. В 1888 году газета была переименована в «Крым», чуть позже в «Крымский вестник» и стала выходить шесть раз в неделю большим форматом.

6. *Театральная жизнь*

На страницах газеты регулярно печатались объявления о театральных постановках, даваемых местной труппой и приезжими актерами. Спектакли проходили с апреля по сентябрь, так как театр имел только летнее здание. В 1884 году на Приморском бульваре построили деревянный терем, ук-



52. Скрыдлов Николай Илларионович (1844—1918). Адмирал (1909). В 1903—1904 гг.—главный командир Черноморского флота и портов. После гибели адмирала С.О.Макарова—командующий флотом Тихого океана. С 1904 г. член Адмиралтейств-совета. В 1903, 1906, 1907 гг.—попечитель севастопольской Морской библиотеки.



53. Летний театр на Приморском бульваре. Начало XX в.



54. Актер севастопольского народного театра Сергей Георгиевич Вавилов в роли полковника Бельца в пьесе "Приговор".

рашенный кружевом резьбы, узорчатыми карнизами, башенками. Для первого спектакля антрепренер С. Томский, по чьей инициативе и был открыт театр, выбрал пьесу А.Н. Островского "Женитьба Белугина". Впоследствии в репертуар включались произведения Н.В. Гоголя, А. Сухо-во-Кобылина, Ф. Шиллера, а так же воде-вили и мелодрамы.

Гастрольная афиша театра изобиловала известными именами, яркими талантами. Среди них актеры Московского малого театра, Московской частной оперы со знаменитым Ф. Шаляпиным, украинские коллективы Н. Садовского, М. Кропивницкого, П. Саксаганского.

В апреле 1900 года в театральной жизни Севастополя произошло особое событие: город посетила труппа Московского художественного театра под руководством К. Станиславского и В. Немировича-Данченко. Это были особенные гастроли не только для севастопольской публики, но и для актеров. Они впервые выехали полным составом со своими костюмами и декорациями. Кроме того среди привезенных пьес была «Чайка» Антона Павловича Чехова. Этот спектакль автор не мог посмотреть в Москве из-за болезни и теперь специально приехал из Ялты

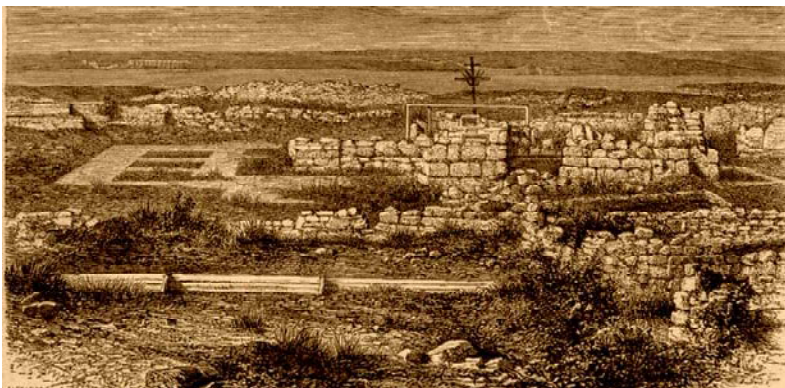

55. Руины Херсонеса.
Конец XIX в.

для встречи с МХАТовцами. Надолго остались в памяти зрителей четыре триумфальных вечера, подаренных высокопрофессиональной труппой во главе со "звездами": Книппер, Москвиным, Андреевой, Лилиной. В 1910 году на Приморском бульваре было выстроено еще одно здание театра — теперь уже каменное. На его сцене выступали только приезжие творческие коллективы, демонстрировались первые кинофильмы.

7. Изучение прошлого родного края

«На утесе, омываемом беспокойными волнами Понта, лежат груды камня, зияют глубокие ямы и возвышается полуразрушенная стена, массивностью своей напоминающая постройки мифических циклопов... Даже и беглый взгляд на эти развалины шести тысяч зданий, некогда поражающих своей красотой и роскошью, а ныне превращенных в безобразные кучи щебня — навевают на душу чувство глубокой скорби». Таким увидел Херсонес русский писатель Алексей Максимович Горький, побывавший здесь в 1897 году. Но для профессионального археолога, да и просто увлеченного историей человека эта «груда развалин» представляла особенный интерес: под ней сокрыты были события



56. Севастопольская актриса Соколова в своем доме у подножия Крепостной горы (Балаклава) .

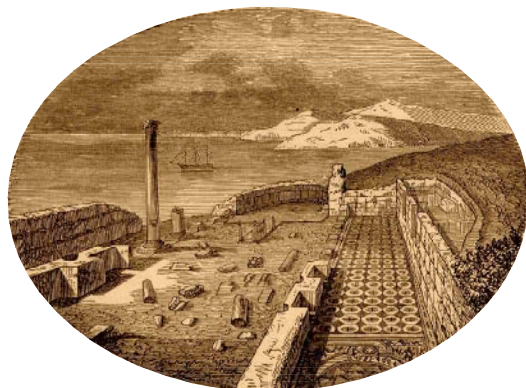

57. "Уваровская" базилика.



58. Аркас Захар Андреевич (1793—1866). В 12 лет поступил волонтером на Черноморский флот. В 1836 г. за 25 лет службы в офицерских чинах награжден орденом Св. Георгия 4-й степени. В следующем году, командуя фрегатом "Мессемврия", произвел опись Черного моря. Руководил строительством Севастопольской Морской библиотеки, был ее директором. За несколько дней до оставления Севастополя русскими войсками эвакуировал книжный фонд в г. Николаев. В 1851 г. назначен председателем комиссии по строительству храма Св. Владимира и произведен в генерал-майоры. Автор "Истории Херсонеса" и других работ. Действительный член Одесского Общества истории и древностей (ООИИД).

тысячелетней давности. Предшественник Севастополя — Херсонес понемногу раскрывал свои тайны исследователям.

Одним из первых начал вести здесь раскопки офицер Черноморского флота Николай Крузе. Он открыл остатки трех христианских храмов, в одном из которых, как полагали, принял крещение князь Владимир. В 1839 году Одесское общество истории и древностей обратилось к М.П. Лазареву с просьбой снять план с руин Херсонеса и его окрестностей. Адмирал поручил выполнение задания лейтенанту Захару Андреевичу Аркасу. Результатом работы стала книга «Описание Ираклийского полуострова и древностей его». К ней прилагались планы и карты. В 1853 году основатель Московского археологического общества граф А.С. Уваров исследовал раскопанную за два года до этого раннехристианскую базилику. Позже ее стали называть «Уваровской».

В период Крымской войны территорию древнего Херсонеса заняли французы. Они возвели батарею с пороховыми складами, вырыли котлованы и траншеи. После окончания военной кампании территория Херсонеса представляла печальное зрелище. Полностью были разрушены постройки



59. Музей херсонесских древностей. Конец XIX в.

ки монастыря Святого Владимира, открытого здесь в 1850 году. Работы по его восстановлению начались сразу же после того, как союзники покинули Севастополь.

С 1888 года продолжились исследования на территории Херсонеса. Теперь они находились в ведении Императорской Археологической Комиссии. Возглавил работы Карл Казимирович Костюшко-Валюжинич. За двадцать лет работы им был обследован юго-восточный участок крепостной стены, крепостные ворота, городские кварталы с жилыми домами и общественными зданиями, несколько храмов, более двух тысяч захоронений. Одной из самых выдающихся находок стала плита с присягой граждан Херсонеса, датированная III веком до нашей эры. В 1892 году на территории древнего города был основан Музей херсонесских древностей.

Много сделал для изучения истории родного края, в том числе и Херсонеса, уроженец Севастополя А. Л. Бертъе-Делагард. Выросший в семье флотского офицера, потомка выходцев из Франции, Александр Львович был военным инженером, участвовал в создании оборонительных укреплений Севастополя накануне и в годы русско-турецкой войны 1877-1878 годов, в строительстве

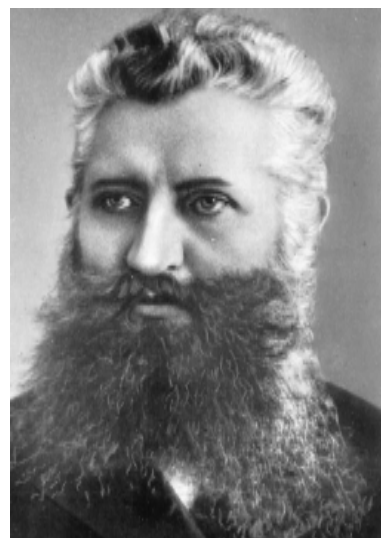

60. Костюшко-Валюжинич Карл Казимирович (1847—1907). Заведующий раскопками Херсонеса в 1888—1907 гг. Основатель Музея херсонесских древностей. Член Императорского Одесского Общества истории и древностей.



61. В Музее херсонесских древностей. Конец XIX в.



62. Бертье-Делагард Александр Львович (1842—1920). После окончания Петербургской военно-инженерной академии служил в разных городах юга России. В годы русско-турецкой войны 1877—1878 гг.—капитан-инженер, строил укрепления в Севастополе под руководством полковника К.Е.Геммельмана. Уволен в запас в чине генерал-майора. Автор многих работ по истории Крыма.

Приморского бульвара, военных и гражданских объектов. Одновременно он активно занимался исследованием прошлого Тавриды, топонимики полуострова, участвовал в раскопках, собирал коллекцию древностей. Его работа тесно связана с деятельностью Таврической ученой архивной комиссии и Одесского Общества истории и древностей, вице-президентом которого Александр Львович стал в 1897 году.

8. Очарованные Севастополем

Севастополь вступил в новый—XX век отстроившимся и похорошевшим. И если допустить, что города, как и люди, имеют свои лица, то надо признать, что у Севастополя они были разные. Строгое и серьезное—военного моряка, открытое и переменчивое—удачливого купца, беспечное и улыбочивое—беззаботного курортника. Но душа у города была одна—широкая, как море; бездонная, как небо; пылкая, как южное солнце. Она завораживала, пленяла и тех, кто жил здесь, и тех, кто приезжал, казалось, ненадолго, а расстаться уже не мог никогда. Близкое тяготеет друг к другу, поэтому неудивительно, что десятки, сотни поэтических душ навсегда породнились с Севастополем. Среди них А.А.



63. Севастополь. Вид с Южной бухты. Начало XX в.

Ахматова и А.И. Куприн, М.А. Волошин и Леся Украинка, А.С. Грин и А.Т. Аверченко.

Максимилиан Волошин, много раз приезжавший в Севастополь, писал в 1918 году о своих детских ощущениях после первой поездки в Крым: «Меня томила в то время тоска по югу, какое-то воспоминание о пустырях, сухих травах, плитах, камнях,— очевидно, память Севастополя начала 80-х годов, когда верхняя его часть, называемая горной, еще не была отстроена после Крымской войны». В Севастополе конца XIX—начала XX века бывали А.П. Чехов, А.М. Горький, В.Я. Брюсов, И.А. Бунин, Н.Г. Гарин-Михайловский—и это только известные литераторы, малая часть имен.

1) *Анна Андреевна Ахматова*

Анна Андреевна Ахматова познакомилась с Севастополем, когда была еще маленькой девочкой. Каждый год с 7 до 13 лет Аня Горенко вместе с родителями отдыхала на Туровской даче, рядом с Херсонесом. Позже она вспоминала: «Каждое лето я проводила под Севастополем, на берегу Стрелецкой бухты, и там подружилась с морем. Самое сильное впечатление тех лет—древний Херсонес, около которого мы

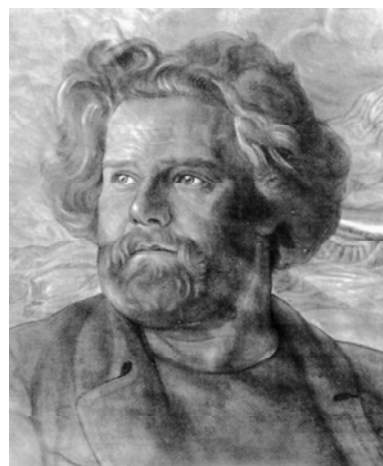

64. Кириенко-Волошин Максимилиан Александрович (1877—1932) . Поэт и живописец. Уроженец г. Киева. Раннее детство провел в Таганроге и Севастополе. С шестнадцати лет жил в восточном Крыму: Феодосии и Коктебеле.



65. В Херсонесе.

жили». Аня совсем не походила на благовоспитанных тихих барышень-однолеток. Высокая, слишком тоненькая, стриженная девочка скорее напоминала мальчишку-сорванца, «...ходила босиком, бродила без шляпы и т.д., бросалась с лодки в открытое море, купалась во время шторма и загорала до того, что сходила кожа...»

Настроения и мысли тех лет легли в основу поэмы «У самого моря», написанной Анной Ахматовой в 1914 году:

*Бухты изрезали низкий берег,
Все паруса убежали в море,
А я сушила соленую косу
За версту от земли на плоском камне.
Ко мне приплывала зеленая рыба,
Ко мне прилетала белая чайка,
А я была дерзкой, злой и веселой
И вовсе не знала, что это — счастье.
В песок зарывала желтое платье,
Чтоб ветер не сдул, не унес бродяга,
И уплывала далеко в море,
На темных, теплых волнах лежала.
Когда возвращалась, маяк с востока
Уже сиял переменным светом,
И мне монах у ворот Херсонеса
Говорил: «Что ты бродишь ночью?»*



66. Аня Горенко. 1896 г.



67. Монастырь в Херсонесе.
Начало XX в.

*...Я собирала французские пули,
Как собирают грибы и чернику,
И приносила домой в подоле
Осколки ржавых бомб тяжелых.
И говорила сестре сердито:
«Когда я стану царицей,
Выстрою шесть броненосцев
И шесть канонерских лодок,
Чтоб бухты мои охраняли
До самого Фиолента».*

Она не стала царицей, но всегда была царственной, величественной, что проступало даже через подростковую угловатость, таилось в выборе литературного псевдонима. По семейному преданию далеким предком Анны был хан Ахмат, последний правитель Золотой Орды.

В свои первые и более поздние (в 1907 и 1916 годах) приезды в Севастополь Анна часто бывала в доме, что стоял на Екатерининской улице под номером 12. Это был дом ее деда Антона Андреевича Горенко, потомственного военного моряка, участника обороны Севастополя, кавалера орденов Св. Владимира 4-й степени, Св. Анны 3-й степени с мечами. За четыре года до смерти он ушел в отставку с должности «смотрителя казенных земель и садов при Сева-



68. Анна Горенко. 1909 г.

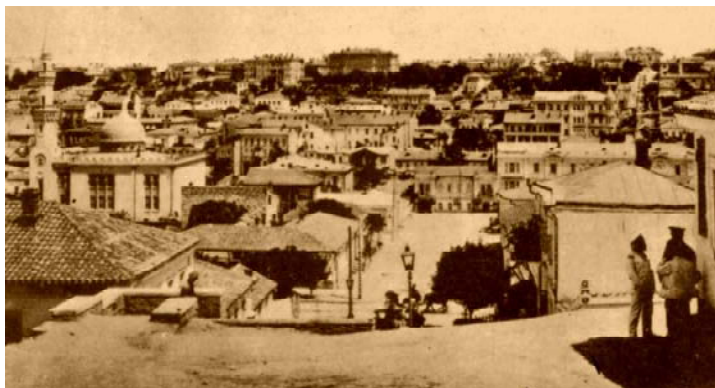

69. Севастополь. Начало XX в.

стопольском порте. Анна не знала деда, но она полюбила город, которому он служил:

*Вижу выцветший флаг над таможей
И над городом желтую муть.
Вот уж сердце мое осторожней
Замирает, и больно вздохнуть.
Стать бы снова приморской девчонкой,
Туфли на босу ногу надеть,
И закладывать косы коронкой,
И взволнованным голосом петь.*

*Все глядеть бы на смуглые главы
Херсонесского храма с крыльца
И не знать, что от счастья и славы
Безнадежно дряхлеют сердца.*

2) *Леся Украинка*

Лариса Петровна Косач-Квитка, более известная под именем Леси Украинки, впервые побывала в Крыму и в Севастополе в 1890 году. В то время ей было девятнадцать лет. Но, несмотря на юный возраст и серьезную болезнь, Леся уже проявила себя как поэтесса. Ее первые стихи были опубликованы во львовском журнале «Заря», когда девочке едва исполнилось тринадцать лет. Другим серьезным увлечением стала игра на фортепьяно. И если бы не постигший недуг —



70. Ахматова (Горенко) Анна Андреевна (1889—1966) .Середина 20-х гг.



71. Приморский бульвар.
Начало XX в.

туберкулез кости, возможно, Леся стала бы яркой исполнительницей. Ее одаренность проявлялась и в особых лингвистических способностях. С раннего детства она изучала языки и в последующем могла писать как прозой, так и стихами на английском, французском, немецком, итальянском. На польском, болгарском, испанском Лариса Петровна читала и говорила.

С детства Леся много читала, любила рисовать, вышивать. Недостаток систематического обучения из-за болезни она смогла компенсировать самообразованием, большую роль в котором играла ее мать — Ольга Петровна Косач (в девичестве Драгоманова). Близкие, как никто другой, понимали, какой ценой давалась Лесе учеба, творческая работа. Только необыкновенная сила духа позволяла ей преодолевать боль, печаль, тоску в ежедневной борьбе с недугом долгие тридцать лет. В тот первый приезд в Крым в 1890 году, как и в последующие 1891, 1897—1898, 1907 годов, Леся Украинка старалась найти в благодатном крае облегчение своим физическим страданиям. Но болезнь, если и отступала, то ненадолго. Наверное поэтому слова приветия южному солнцу и Черному морю смешивались с невольной жалобой на горькую долю:



72. Леся Украинка (1871—1913).
80-е гг. XIX в.



73. Уголок Фороса.

*Південний краю! як тепер далеко
Лежиш від мене ти! за горами крутими,
За долами разлогими, за морем,
Що вже тепер туманами густими
Укрилося, бурливе. Та не страшно
Моїм думкам осінньої негоди
На Чорнім морі. Швидше тої чайки
Вони перелетять за темні води.
Вони перелетять у ту країну,
Де небо ще синіє, як весняне,
Де виноград в долині зеленіє,
Де грає сонця проміння кохане.
Туди мої думки полинуть швидко
І привітають ту ясну країну,
Де прожила я не одну днину,
А не була щаслива й на годину :
Та я за те докірливого слова
Тобі не кину, стороно прекрасна!
Не винна ти, що я не маю долі,
Не винна ти, що я така нещасна!*



74. Леся Українка в Криму.

В 1890 году Леся Українка с матерью побывали в Севастополе проездом, после двухмесячного лечения в городе Саки. В письме Ольги Петровны сыну Михаилу читаем: «Сегодня в пятницу, 17 августа, мы выехали из Евпатории в Севастополь. Оттуда по железной дороге поедem в Бахчисарай (2 станции) , затем на следующий день возвра-



75. Крымский вид. А.М.Васнецов. 1893 г.

тимся снова в Севастополь, оттуда выедем лошадьми через Байдары в Ялту, куда приедем 20 августа».

Под впечатлением увиденного в путешествии Леся пишет цикл стихотворений «Крымские воспоминания». В одном из них, посвященном Байдарам, она восклицает: «Щоб тут жити, треба мати крила!» И далее продолжает:

*Здалека море хвилі золотії
Шле, наче провість волі и надії :*

*Чи се той світ, загублений, таємний,
Забутий незабутній рай наземний,
Що так давно шукають наші мрії?..*

Следующая встреча Ларисы Петровны с Севастополем состоялась через семнадцать лет — в 1907 году. На этот раз она приезжала со своим будущим мужем — Климентом Васильевичем Квиткой. Однако погода не благоприятствовала лечению: март выдался снежный и морозный. Прожив два месяца в Ялте, Леся Украинка и Квитка уезжают из Крыма в Киев и возвращаются только в августе этого же года. Теперь ничто не мешает им снять в Балаклаве домик и лечиться чрезвычайно чистым воздухом и особым местным виноградом. Вначале супруги жили

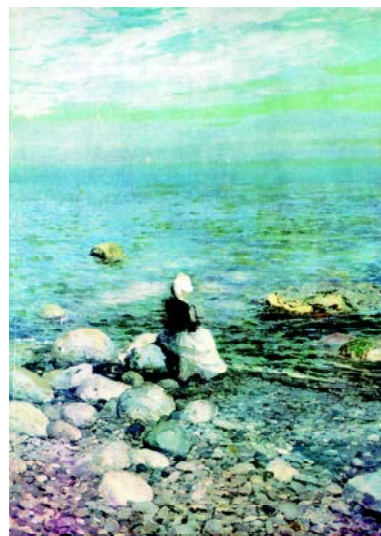

76. На берегу Черного моря. К.А. Коровин. Начало XX в.

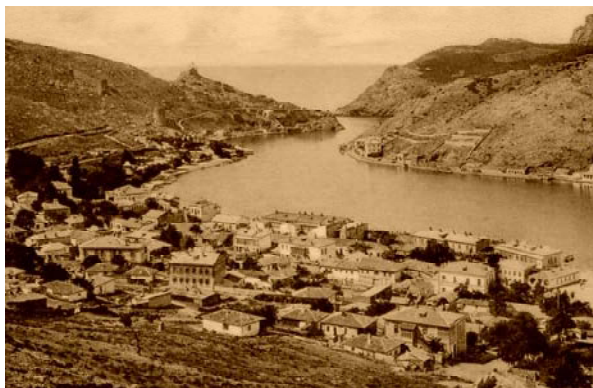

77. Балаклава. Начало XX в.



78. Дом в Балаклаве, в котором жила Леся Украинка в 1907 г.

в центре городка, но уже через неделю переехали в дом актрисы Соколовой на Новой Набережной (ныне Назукина, 34). 10 сентября Леся пишет матери: «Резко уменьшился кашель, как только мы поселились на этой даче». От дома рукой подать было до входа в бухту. Чуть дальше над крутизной обрыва виднелся силуэт развалин генуэзской крепости. Казалось, что легендарная история Крыма оживала рядом, будила воображение. Может быть поэтому так много написано Лесей за два балаклавских месяца: драма «В пущі», стихотворение «За горою блискавиці», фрагмент поэмы «Руфін і Присцілла», закончен этюд «Йоганна, жинка Хусова». В сентябре Квитки покидают гостеприимную Балаклавку. Как оказалось, навсегда.

3) Александр Иванович Куприн

А.И. Куприн прожил в Балаклаве всего два осенних сезона 1904 и 1905 годов. Но прирос к этому маленькому рыбацкому поселку всем сердцем. Хотел даже остаться здесь жить: купил у подножия горы с генуэзской башней на вершине участок земли, мечтал развести виноград, садовые деревья. Но не сложилось. А вот в досталь порыбачить, да не так, как курортники, а по-настоящему, в рыбацкой артели,—это



79. Дом в Балаклаве, где в 1904—1905 гг. жил А.И.Куприн (ныне ул. Рубцова, 25) .

удалось сполна. В 1911 году, когда дорога в Балаклаву была ему заказана, а вернее запрещена властями, он пишет цикл рассказов «Листригоны». Никто до и после не написал лучше об «узкогорлой черноморской бухте» и об исконно греческом населении, жившем по ее берегам. Просоленные атаманы отправляются зимой за многопудовой белугой, а осенью на лов макрели в заветные места между мысами Айя и Ласпи. Назад они приводят баркасы, «наполненные по самые борта белой, серебряной рыбой, так что ноги гребцов лежат на ней вытянутыми прямо и попирают ее». Потом они чинят сети, которые «на грубых камнях мостовой кажутся нежными и тонкими, как паутина», а «у каменных колодцев, где беспрерывно тонкой струйкой бежит и лепечет вода, подолгу, часами, судачат о своих маленьких хозяйских делах худые, темнолицые, большеглазые, длинноносые гречанки, так странно и трогательно похожие на изображение богородицы на старинных византийских иконах». Осенью здесь давят виноград на вино. И это делается «под открытым небом в горах, среди древнего виноградника, обсаженного вокруг миндальными деревьями и трехсотлетними грец-



80. Куприн Александр Иванович (1870—1938) . Фотография 1901 г.



81. Лов рыбы в Балаклавской бухте. Рис. конца XIX в.



82. Георгий Константинович Паратино. Атаман балаклавской артели, с которой А.И.Куприн выходил на лов рыбы.

кими орехами". Среди «глубокой, полной, совершенной тишины» Балаклавы Куприну хорошо думалось и писалось. Однако беспокойная реальность XX века врывается и в балаклавскую тишину. В ноябре 1905 года Александр Иванович стал свидетелем расправы над восставшими моряками крейсера «Очаков». Он пишет корреспонденцию «События в Севастополе» и направляет ее в петербургскую газету «Наша жизнь». Когда в декабре в город попали отдельные номера этой газеты, главный командир Черноморского флота и портов адмирал Чухнин, названный в статье виновником гибели сотен жизней, подал на Куприна в суд и велел немедленно выслать писателя из города. Спустя год, Александр Иванович пытался вернуться в Севастополь, что было жестко пресечено властями. Судьба развела его с Балаклавой. Но осталась духовная связь, она пронизывает не только «Листригоны», но и ряд рассказов эмигрантской поры.

4) Александр Степанович Грин

Можно ли любить море, ни разу его не видев? Жить романтикой путешествий, не покидая маленького уральского городка? Почувствовать вкус соленых брызг, прине-

83. Набережная в Балаклаве.
Начало XX в.



сенных порывом штормового ветра со страницы книги?

Такие вопросы не приходили в голову маленького Саши Гриневского — будущего писателя Александра Грина. Просто, читая Джонатана Свифта, Майн Рида или Жюль Верна, он ощущал, что настоящая жизнь разворачивается не в классах реального училища и не среди домашних. Она начиналась тогда, когда Саша открывал очередной том. Позже он напишет в феерии «Алые паруса» о ее главном герое, а скорее о себе самом: «В маленьком мальчике постепенно укладывалось огромное море. Он сжился с ним, роясь в библиотеке, выискивая и жадно читая те книги, за золотой дверью которых открывалось синее сияние океана».

В пятнадцать лет Саша Гриневский покидает родную Вятку и устремляется в чудесную неизвестность: к морю. Два месяца ему понадобилось, чтобы пересечь полстраны. В июне 1896 года он — в ослепительно знойной, пахнущей морем и акациями Одессе. Однако город не спешил принять юного мечтателя в свои объятия. Досыта вкусив «взрослой» жизни, осенью Саша, наконец, устраивается учеником на РОПиТовский пароход «Платон». Это было



84. Балка Кефало-Вриси на окраине Балаклавы, где в 1905—1915 гг. была дача А.И.Куприна.

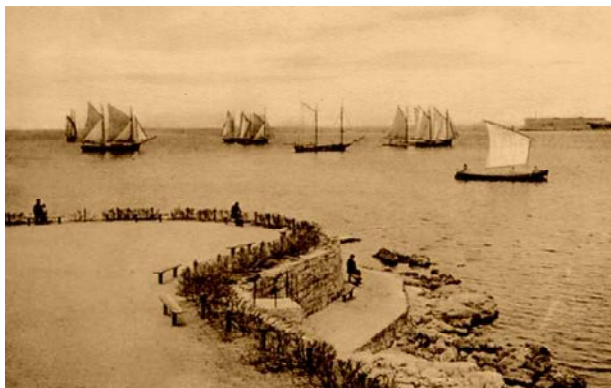

85. Приморский бульвар. Начало XX в.

каботажное судно, курсирующее вдоль черноморского побережья.

Много лет спустя в «Автобиографической повести» Грин писал: «Переход к Севастополю в открытом, без берегов, море, при сильном волнении, вид стай дельфинов, несущихся быстрее парохода... — все действовало упоительно.» Однако пока шла погрузка и выгрузка, Саша успел «поглазеть на черные броненосцы и желтые круглые «поповки», а потом «подняться прямо вверх по крутому склону, недалеко от вокзала, и немного походить по центральной части города».

Настоящее знакомство с Севастополем состоялось спустя семь лет. В конце сентября 1903 года Гриневский оказался здесь как агитатор от партии эсеров. «Стояла задумчиво-яркая осень, полная запаха морской волны и нагретого камня», и до того, как окунуться в пропагандистскую работу, Александр просто бродил по городу. Он побывал на Историческом бульваре и Малаховом кургане, потолкался на особенно интересном севастопольском рынке, полюбовался окрестностями Херсонеса сквозь цветные стекла местного монастыря.

Очень скоро прогулки по городу приобрели сугубо деловой характер. «От Графской при-



86. Грин (Гриневский) Александр Степанович (1880—1932). Фотография 1910 г.



87. Рынок в Севастополе.
Начало XX в.

стани на Северную и Южную стороны, через бухту, ходили пассажирские катера, на них,—писал Грин,—я ездил к собиравшимся среди пустырей матросам. «Под видом безобидной пирушки проходили серьезные пропагандистские беседы. Встречался Александр и с солдатами крепостной артиллерии. Судя по воспоминаниям очевидцев, его выступления были не только доступны и понятны, но и увлекали слушателей. Однажды, после окончания сходки, солдат бросил о землю фуражку и воскликнул: «Эх, пропадай родители и жена, пропадай дети! Жизнь отдам!»

Об участвовавших собраниях скоро стало известно полиции. 11 ноября 1903 года Гриневский был арестован и посажен в севастопольскую тюрьму. Непокорный характер проявился и здесь: он отказывался отвечать на вопросы, голодал, несколько раз пытался бежать. Суд приговорил Гриневского к десятилетней ссылке в отдаленные места Сибири, однако в связи с революционными событиями, он, как и другие политические заключенные, был освобожден из тюрьмы в октябре 1905 года.

Позже Грин отошел от эсеровской партии—его все больше поглощала литературная деятельность. Последний раз он побывал в



88. Дело департамента полиции, заведенное на А.С.Гриневского в 1903 г.



89. Корабельная сторона. Вид с Малахова кургана. Начало XX в.

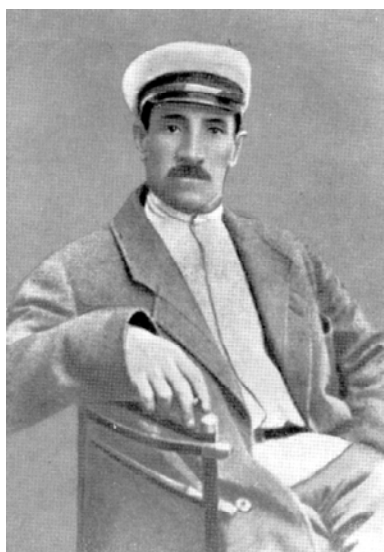

90. Александр Грин. 1923 г.

Севастополе в 1923 году. Мало кто мог предположить, что этот высокий, чуть сутулый человек с резкими и крупными чертами сурового, изрезанного морщинами лица и есть автор удивительных и фантастических, щемяще-трогательных произведений. К этому времени Грином уже были написаны многие рассказы, феерия «Алые паруса», роман «Блистающий мир». Их герои жили в приморских городах с названиями, звучащими, как музыка: Лисс, Зурбаган, Гель-Гью, Гертон... По собственному признанию Грина, в каждый из них вошли оттенки Севастополя. Но это было особенное отражение, в нем волшебным образом сплавлялось внешнее сходство и душа города: «Интернациональный, разноязычный город этот определенно напоминает бродягу, решившего, наконец, погрузиться в дебри оседлости. Дома рассажены как попало, среди неясных намеков на улицы, но улиц, в прямом смысле слова, не могло быть в Лиссе уже потому, что город возник на обрывках скал и холмов, соединенных лестницами, мостами и винтообразными узенькими тропинками... Желтый камень, синяя тень, живописные трещины старых стен; где-нибудь на бугрообразном дворе— огромная лодка, чинимая босоногим, трубку покури-



91.

вающим нелюдимом; пение вдали и его эхо в овраге; рынок на сваях, под тентами и огромными зонтиками; блеск оружия, яркое платье, аромат цветов и зелени, рождающий глухую тоску, как во сне — о влюбленности и свиданиях; гавань — грязная, как молодой трубочист; свитки парусов, их сон и крылатое утро, зеленая вода, скалы, даль океана; ночью — магнетический пожар звезд, лодки со смеющимися голосами — вот Лиссэ.



Вопросы и задания:

1. Может ли Севастополь конца XIX века быть назван базой судостроения на Черном море? Докажите свою точку зрения.
2. Каким стал Черноморский флот к концу XIX века?
3. Почему правительство приняло решение о переносе коммерческого порта из Севастополя в Феодосию в 1890 году? Как жители города отнеслись к данному решению?
4. Какие вопросы могли обсуждаться на заседании севастопольской городской думы в конце XIX — начале XX веков? Составьте план выступления городского головы или

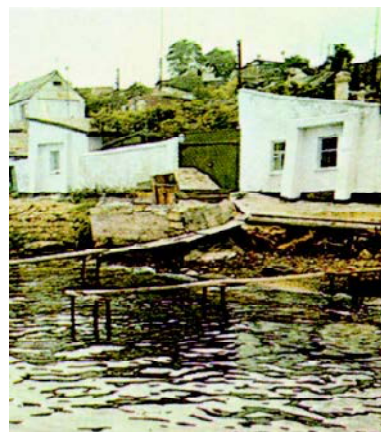

92.

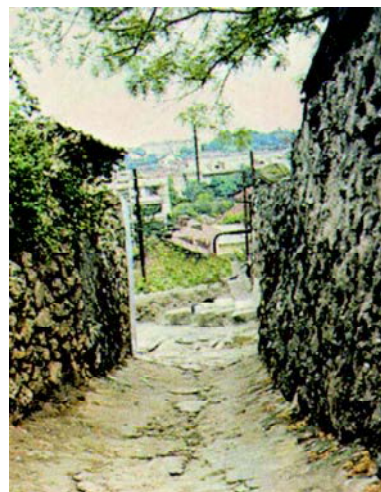

91—93. Старый Севастополь.



94. Яхт-клуб. Открыт в 1886 г. в прибрежной части Приморского бульвара недалеко от современного Памятника затопленным кораблям.

гласного по одной из животрепещущих проблем жизни города.

5. Напишите небольшую статью о Севастополе в путеводитель по Крыму начала XX века.

6. Составьте план ответа на вопрос "Культурная жизнь Севастополя в начале XX века".

7. Подготовьте сообщение об одном из деятелей культуры, побывавшем в Севастополе в конце XIX—начале XX веков.

8. Составьте от имени курортника, побывавшего в городе в 1900 году, рассказ о преимуществах отдыха и лечения, возможностях досуга в Севастополе.

9. Как была увековечена память героев обороны Севастополя в городе в конце XIX века? Начале XX века?



95. Инкерманский монастырь. Начало XX в.



УКАЗАТЕЛЬ ИМЕН

- Абдул-Меджит 80
Авдеев Алексей Александрович 198, 247
Аверченко Аркадий Тимофеевич 267
Адамсон Амантус 251, 252
Айвазовский Иван Константинович 60, 63, 66, 74, 75, 194, 244
Аксаков Иван Сергеевич 205
Алабин Петр Владимирович 183
Александр I 50, 51, 62
Александр II 136, 137, 170, 189, 194, 195, 196, 200, 209, 211, 212, 233
Александр III 236
Алексей Михайлович 3, 4
Андреева (Юрковская) Мария Федоровна 263
Анненков Михаил Николаевич 218
Аркас Захарий Андреевич 201, 264
Аркас Николай Андреевич 200, 201, 202, 210, 223, 225
Арнольд Михаил Юрьевич 259
Артемов Василий Дмитриевич 179
Арцеулов Константин Константинович 47
Арцеулов Константин Николаевич 236, 237
Асланбегов Авраамий Богданович 167
Асланович Александр Осипович 97
Астапов Николай Яковлевич 115
Ахмат 269
Ахматова (Горенко) Анна Андреевна 267, 268, 269, 270
Ахновская Анастасия Александровна 260
Афанасьев Дмитрий Матвеевич 165, 193
Байрон Джордж 44
Бакунина Екатерина Михайловна 129
Баранов Николай Михайлович 229, 230, 231, 232
Барановский Петр Иванович 83
Бартенев Феодосий Дмитриевич 190
Батурин Иван 9
Белинский Виссарион Григорьевич 73
Белкин Михаил Федорович 179
Беллинсгаузен Фаддей Фаддеевич 64, 248
Бертье-Делагард Александр Львович 265, 266
Берх Мориц Борисович 93
Бильдерлинг Александр Александрович 247, 248
Бирилев Николай Алексеевич 117, 118
Бобер (Бобырь) Дмитрий Андреевич 150, 152
Богдзевич Алоизий Алоизиевич 176, 177
Бонани Винсент 247
Боске Пьер-Франсуа-Жозеф 108
Боссоли Карло 71, 136
Брукальский П. О. 232
Брюллов Александр Павлович 61, 70
Брюсов Валерий Яковлевич 267
Будищев Лев Иванович 179
Бульмеринг Евгений-Флор-Бернгард Михайлович 199
Бунин Иван Алексеевич 267
Буссау Вильгельм Христианович 175, 176
Бутаков Григорий Иванович 81, 189, 203, 229
Вавилов Сергей Георгиевич 262
Вайндхэм Чарльз 178
Васильчиков Виктор Илларионович 114, 182, 198, 205
Вейзен Александр Михайлович 253, 254
Веймарн Петр Владимирович 173
Вернет Франсуа 200
Ветцель Николай Иванович 193
Виктория 85
Владимиров Иван Алексеевич 88
Войнович Марко Иванович 29, 30, 34, 40
Волохов Даниил Кириллович 94
Волошин (Кириенко) Максимилиан Александрович 267
Воронцов Михаил Семенович 57
Гаджи-Али-бей 11
Ган Александр Федорович 158
Гарин (Михайловский) Николай Георгиевич 267
Гарнье, полковник 155
Гасфорт Всеволод Густавович 171
Геммельман Карл Егорович 266
Геннерих Василий Карлович 154
Гоголь Николай Васильевич 262
Голубева Александра Дмитриевна 126
Голубева Вера Александровна 126
Горбанев Кузьма 151
Горенко Антон Андреевич 269
Горчаков Александр Михайлович 209, 210
Горчаков Михаил Дмитриевич 137, 145, 170, 171, 172, 173, 180, 198, 199, 247
Горчаков Петр Дмитриевич 107
Горчакова Елена Сергеевна 206
Горький (Пешков) Алексей Максимович 263, 267
Гоуэн Джон 191
Грабаричи Нина Викентьевна 129
Графова Прасковья Ивановна 131
Грейг Алексей Самуилович 52
Грибоедов Александр Сергеевич 72, 73
Грибоедова Екатерина 129
Григорьев Сергей Тимофеевич 152
Гримм Давид Иванович 195
Грин (Гринеvский) Александр Степанович 267, 276, 277, 278, 279, 280
Губонин Петр Кононович 215
Гущин Иван 128
Гюббенет Христиан Яковлевич 130, 163, 166
Давыдов Сергей Николаевич 223
Давыдов Алексей Павлович 231
Данильченко Михаил Иосифович 176, 177
Данненберг Петр Андреевич 107
Девлет-Гирей 14
Дефабр Иван Иосифович 246
Джевецкий Степан Карлович 230
Диков Иван Михайлович 228, 246
Долгорукий Василий Михайлович 5, 6, 7, 11
Долгорукий (Долгоруков) Василий Андреевич 136
Доре Густав 181
Доценко Василий 150
Дриттенпрейс Вера Ивановна 260
Дрюннер, подрядчик 217
Екатерина II 5, 7, 20, 21, 22, 26, 31, 32, 33, 34, 35, 36, 37, 38, 40, 43, 48, 50, 78
Елена Павловна 128
Еранцев Федор Николаевич 251
Ергомышев Лев Александрович 158
Еремеев Николай Алексеевич 261
Ершов Андрей Иванович 167
Есков, юнкер 108
Жандр Александр Павлович 99
Железнов Григорий Иванович 245
Жерве Петр Любимович 155, 156, 157, 159
Житков Александр Васильевич 147
Жуковский Василий Андреевич 72
Жуковский Григорий Васильевич 204
Завадовский Александр Иванович 120
Завадский Марк 251
Заика Федор 116
Зарин Апполинарий Александрович 88



- Зарудный Виктор Иванович 165
Зацаренный Измаил Максимович 226, 227
Зинченко, унтер-офицер 108
Иннокентий (Борисов Иван Алексеевич) 77, 145
Истомин Владимир Иванович 64, 76, 77, 83, 96, 101, 138, 139, 140, 148, 160, 162, 246
Истомин Константин Иванович 140
Иосиф II 31, 35, 38
Казарский Александр Иванович 59, 60, 61
Кази Михаил Ильич 213, 214
Канробер Франсуа 89, 142, 146
Кардиган Джеймс 105
Каткарт Джордж 108
Карнеев Аким Егорович 198, 247
Карпов Петр Александрович 246
Каховский Михаил Васильевич 48
Керн Федор Сергеевич 160
Кефели Сима Осипович (Семен Иосифович) 214, 215
Кингсберген Иоганн Генрих 8, 9
Кислинский Петр Иванович 190
Кист Фердинанд 193, 244
Клиффорд Генри 119, 140, 147, 158, 167
Клодт Павел Карлович 248
Клокачев Федот Алексеевич 24, 25
Книппер Ольга Леонардовна 263
Ковалевский Александр Онуфриевич 254, 255
Константин Николаевич 200, 202, 211, 259
Копытов Николай Васильевич 239
Корнилов Владимир Алексеевич 64, 75, 77, 81, 84, 88, 93, 94, 99, 100, 101, 102, 139, 140, 149, 160, 162, 201, 203, 245, 246, 247
Коровин Константин Алексеевич 273
Короленко Прокофий Павлович 118
Косач Ольга Петровна 271, 272, 274
Коссинский Владимир 103
Костомаров Николай Иванович 123, 124, 244
Костюшко-Валюжинич Карл Казимирович 265
Кочетов Александр Мстиславович 244
Кошка Петр Маркович 115, 116, 117
Кропивницкий Марк Лукич 262
Красильников Иван Максимович 189
Красовский Николай Павлович 211
Кротков Аполлон Семенович 232
Крузе Николай Максимович 264
Крузенштерн Иван Федорович 248
Крылов Алексей Николаевич 212
Кумани Михаил Николаевич 242
Куприн Александр Иванович 267, 274, 275, 276, 277, 278
Кутузов Михаил Илларионович 10, 11, 129
Кюгельхен Карл 53
Лазарев Константин Андреевич 125
Лазарев Михаил Петрович 63, 64, 65, 66, 68, 69, 70, 74, 75, 76, 77, 78, 84, 93, 94, 102, 125, 140, 161, 162, 199, 201, 246, 264
Лазарева Екатерина Тимофеевна 76
Лазарева Татьяна Михайловна 70
Ла-Мармор Альфонсо 141
Лезинский Михаил Леонидович 152
Лермонтов Михаил Юрьевич 248
Лесли Евгений Иванович 103
Лесли Петр Иванович 154
Лилина Мария Петровна 263
Липранди Петр Павлович 103, 104, 172, 173
Лихачев Иван Федорович 203
Лукашевич Клавдия Владимировна 152
Лысенко Михаил Захарович 177
Лэнг Вильям 150
Макаров Степан Осипович 222, 223, 224, 225, 226, 227, 228, 261
Макензи Фома Фомич 26, 29, 30
Мак-Магон Мари-Эдм-Морис 177
Маковский Владимир Егорович 149, 244
Максимов Алексей Андреевич 257, 258, 261
Мансуров Борис Павлович 162
Манто Матвей Афанасьевич 90
Мария Александровна 194
Марк Твен (Самюэль Клеменс) 195, 196
Маркевич Арсений Иванович 205
Марков Евгений Львович 193
Маркс Никандр Александрович 47
Марте И., художник 250
Мейран, генерал 155
Мельников Александр Васильевич 121, 122
Меньков Петр Кононович 164, 259
Меншиков Александр Сергеевич 85, 86, 87, 89, 93, 102, 107, 135, 136, 137
Мертваго Константин Павлович 256, 258
Мехеден Леон-Эжен 183, 189
Мечников Илья Ильич 254
Миклухо-Маклай Николай Николаевич 254
Микрюков Виктор Матвеевич 181
Миних Бурхард Кристоф 6
Михаил Николаевич 108, 217
Михайлова Дарья Лаврентьевна (Даша Севастопольская) 87, 126
Мицкевич Адам 72
Миштольт Антон Домникович 101
Моллер Федор Федорович 93
Молодцов Петр 217
Мордвинов Николай Семенович 48
Москвин Иван Михайлович 263
Найтингейл Флоренс 143
Наполеон Бонапарт 153
Наполеон III 85, 146, 147, 153
Нарышкина Наталья Кирилловна 3
Нахимов Павел Степанович 64, 77, 82, 83, 84, 93, 98, 99, 100, 123, 139, 140, 147, 149, 159, 160, 161, 162, 163, 164, 165, 166, 167, 168, 193, 246, 247, 248
Немирович-Данченко Владимир Иванович 262
Николай I 50, 60, 61, 62, 63, 65, 66, 79, 80, 102, 108, 135, 136, 202
Николай II 248
Николай Николаевич 108, 219
Никонов Андрей Иванович 221, 222, 258
Никонов Сергей Андреевич 258
Новосильский Федор Михайлович 59, 82, 83, 96
Одинцов Иван Максимович 24
Омер-паша (Михаил Латош) 89, 153
Орлов Алексей Федорович 183
Осман-паша 84
Осман-паша Гази 233
Осмнин Иван Яковлевич 54
Остен-Сакен Дмитрий Ерофеевич 164, 171, 182
Остен-Сакен Иоганн Рейнгольд (Сакен Х.И.) 40, 41
Островский Александр Николаевич 262
Павел I 50, 51
Павлов Прокофий Яковлевич 107
Павлов Семен 138
Панфилов Александр Иванович 96
Паратино Георгий Константинович 276
Пелисье Жан Жак 142, 146, 153, 159, 173, 175
Перелешин Владимир Платонович 232
Перелешин Михаил Александрович 180, 231, 232
Перелешин Михаил Платонович 232
Перелешин Павел Александрович 157, 213, 246



- Петр I 3, 4, 193, 248, 260
Пещуров Алексей Алексеевич 238
Пименов Николай Степанович 199
Пирогов Николай Иванович 126, 127, 133, 134
Писаревский Сергей Петрович 226
Пищенко Николай Тимофеевич 150
Пищенко Тимофей 150
Поленов, рядовой 108
Ползиков Владимир Петрович 100
Попандопуло Константин Егорович 102, 103
Попандопуло Харлампий Константинович 103
Попов Александр Степанович 257
Попов Андрей Александрович 210, 211, 228
Потемкин Григорий Александрович 21, 22, 23, 31, 32, 36, 37, 38, 40, 45, 48
Прокофьев Иван Петрович 59
Пушкин Александр Сергеевич 71, 72, 210
Пуштин Леонид Петрович 224
Раглан Фицрой Джеймс Патрик Генри Соммерсет 89, 90, 104, 105, 142, 153, 159
Рад Николай Андреевич 172, 173
Реймерс Вильгельм Густавович 119, 120
Рейтерн Андрей Гергардович 217
Рерберг Петр Федорович 174
Робертсон Джеймс 103, 137
Рождественский Владимир Олимпиевич 225
Рождественский Зиновий Петрович 231, 232, 234
Рубо Франц Алексеевич 244, 249, 250
Руднев Иван Григорьевич 241
Ротгольц Давид Михайлович 243
Румянцев Петр Александрович 5, 9, 11, 40
Рыбальченко Максим 151, 152
Рыжов Иван Иванович 106
Сабашинский Адам Осипович 138
Саблин Михаил Павлович 246
Садовский (Тобилевич) Николай Карпович 262
Саксаганский (Тобилевич) Панас Карпович 262
Самокиш Николай Семенович 151
Сарандинаки Евстафий Павлович 28
Сарандова (Шидянская) Елена Ивановна 36
Сахиб-Гирей 7
Сегюр Луи-Филипп 23, 34
Сеит-Али 42
Селим-Гирей 7, 8
Семьякин Константин Романович 170, 171
Сент-Арно Арман-Жак-Леруа 86, 89, 142
Сенявин Дмитрий Николаевич 26, 27, 29
Сергеев-Ценский Сергей Николаевич 152
Серебряков (Арцатовгорцян) Лазарь Маркович 163
Серебряков Марк Лазаревич 163
Сеченов Иван Михайлович 254
Симпсон Вильям 91, 99, 107, 111, 120, 121, 140, 141, 146, 155, 173, 182, 188
Симпсон Джеймс 142, 159
Скрыдлов Николай Илларионович 261
Соймонов Федор Иванович 107, 109
Соколов Алексей Егорович 161
Соколова, актриса 263, 274
Стамати Стефан Михайлович 91
Станиславский (Алексеев) Константин Сергеевич 262
Станюкович Константин Михайлович 151, 152
Станюкович Михаил Николаевич 93
Стахович Александра Петровна 129
Столыпин Николай Алексеевич 57
Столетов Николай Григорьевич 234
Суворов Александр Васильевич 16, 17, 18, 23, 32, 43, 44, 47, 50
Сухово-Кобылин Александр Васильевич 262
Тарле Евгений Викторович 98
Телятников Петр Андреевич 191, 192
Теннисон Альфред 105
Тимирязев Александр Павлович 147
Тимм Василий Федорович (Георг-Вильгельм) 166
Тимофеев Николай Дмитриевич 148
Толстой Лев Николаевич 124, 125, 134
Толузакова Александра Сергеевна 127
Толузаковы Венедикт, Николай 127
Томский Семен Иванович 262
Тотлебен Эдуард Иванович 95, 121, 154, 159, 160, 199, 220, 221, 244, 249
Траверсе Иван Иванович (Жан-Франсуа) 51
Тыртов Сергей Петрович 246
Уваров Алексей Сергеевич 264
Унковский Иван Семенович 75, 76
Украинка Леся (Косач Лариса Петровна) 267, 270, 271, 272, 273, 274
Уптон Джон (Иван Иванович) 68, 70
Урусов Павел Александрович 175
Ушаков Александр Клеонакович 171
Ушаков Федор Федорович 35, 40, 41, 42, 47, 48, 49, 50, 51
Федюхин Александр Алексеевич 172
Фельдман Валентин Августович 239, 249, 251, 257
Фентон Роджер 153
Фон-Вагнер Екатерина Яковлевна 129
Фрош Карл 250
Хрисовери Аристид 90
Хрулев Степан Александрович 124, 135, 148, 156, 177, 199
Хрущев Александр Петрович 137, 138, 182
Чаплинский Георгий Давыдович 116
Чебышев Петр Афанасьевич 120
Чернецов Никанор Григорьевич 72
Черниговский Петр Евдокимович 240
Чернов Константин Давидович 231
Чехов Антон Павлович 262, 267
Чечеткины Захарий, Мария, Силантий, Хавронья 152
Чикалев Алексей Николаевич 237
Чистов Владимир Александрович 253
Чухнин Григорий Павлович 246, 276
Шагин-Гирей 7, 14, 15, 18, 19, 20, 23
Шалыпин Федор Иванович 262
Шварц Михаил Павлович 145, 146, 179
Шевченко Игнатий Владимирович 117
Шенхен Людвиг 250
Шереметев Василий Борисович 3, 4
Шестаков Иван Алексеевич 246
Шестоперова Дарья 151
Ширинский Мехмет-шах 45
Шкот Павел Яковлевич 165, 166
Шмерлинг Савелий 200
Шмидт Владимир Петрович 246
Шредер Иван Николаевич 247, 248
Шульц Морис Христианович 169
Щепкин Михаил Семенович 73
Щербак Александр Ефимович 253
Щербатов А., князь 7
Щешинский Оттон Иванович 227
Эбелинг Эммануил Карлович 148
Энберг Фридрих-Оскар Иванович 249, 250, 251
Эрениус Р., садовник 251
Эскин Борис Михайлович 152
Юний Михаил Павлович 176
Юферов Дмитрий Семенович 177
Юхарин Павел Матвеевич 159, 189
Яковлев Андрей Никифорович 231



РЕКОМЕНДУЕМАЯ ЛИТЕРАТУРА

- Адмирал Ушаков: Документы. Т. 1-2. — Москва: Воен.-мор. изд., 1951.
- Бастионы Севастополя. — Москва: Воениздат, 1998.
- Ванеев Г. И. Севастополь. Страницы истории. 1783 — 1983. — Симферополь: Таврия, 1983.
- Веникеев Е. В. Архитектура Севастополя. — Симферополь: Таврия, 1983.
- Веникеев Е. В. Севастополь и его окрестности. — Москва: Искусство, 1986.
- Веникеев Е. В. Севастопольские маршруты. — Симферополь: Таврия, 1988.
- Венюкова С. В. Севастополь. История в лицах. — Севастополь: Мир, 1998.
- Вице-адмирал Корнилов: Сборник документов. — Москва: Воениздат, 1947.
- Доронина Э. Н., Ляхович А. А. По улицам Севастополя. — Симферополь: Таврия, 1983.
- Доронина Э. Н., Яковлева Т. И. Памятники Севастополя. — Симферополь: Таврия, 1987.
- Достойный поклонения/ Сост. Крестьянников В. В. — Симферополь: Таврия, 1996.
- Золотарев В.А., Козлов И.А. Российский военный флот на Черном море и в Восточном Средиземноморье. — Москва: Наука, 1988.
- Исторические улицы и памятники Севастополя/ Сост. Крестьянников В. В. — Симферополь: Таврия, 1996.
- История города-героя Севастополя. 1783 — 1917. — Киев: Академия наук Украинской ССР, 1960.
- Лазарев М.П.: Документы. Т. 1-2. — Москва: Воен.-мор. изд., 1952, 1955.
- Лезинский М. Л. Литературный Севастополь. — Севастополь: ЭКОСИ-Гидрофизика, 1995.
- Ляхович А. А., Шорин Л. А., Веникеев Е. В., Шавшин В. Г. У карты Севастополя. — Симферополь: Таврия, 1982.
- Макаров С. О. : Документы. Т.1. — Москва: Воен.-мор. изд., 1953.
- Маркевич А. И. Таврическая губерния во времена Крымской войны. — Симферополь: Таврия, 1994.
- Медведева И. Таврида. — Лениздат, 1956.
- Марков Е. Л. Очерки Крыма. — Симферополь: Таврия, 1995.
- Нахимов П. С.: Документы и материалы. — Москва: Воениздат, 1954.
- Севастополю 200 лет. Сборник документов и материалов. — Киев: Наукова думка, 1987.
- Скориков Ю. А. Севастопольская крепость. — Санкт-Петербург: Стройиздат Спб, 1997.
- Суворов А. В. : Сборник документов. Т. 1-2. — Москва: Воен. изд., 1951.
- Тарле Е. В. Город русской славы. — Москва: Воен. изд., 1954.
- Тарле Е. В. Крымская война. Т. 1-2. — М.-Л.: изд. АН СССР, 1950.
- Усольцев В. С., Сигачева О. И., Мартышов В. П. Имена, названия, топонимы. Нахимовский район. — Севастополь: СО «Укргеодезкартография», 1997.
- Чебанюк З. Севастополь. Исторические места и памятники. — Симферополь: Крымиздат, 1957.
- Шавшин В. Г. Балаклава. — Симферополь: Таврия, 1994.
- Шавшин В. Г. Балаклавский Георгиевский монастырь. — Симферополь: Таврия, 1997.
- Шавшин В. Г. Бастионы Севастополя. — Симферополь: Таврия, 1989.









ОГЛАВЛЕНИЕ

Глава первая

РОЖДЕНИЕ РОССИЙСКОЙ ТАВРИДЫ

- 1.1. «Яблоко раздора» 3
1.2. Присоединение Крыма к России 14

Глава вторая

НАЧАЛО СЕВАСТОПОЛЯ

- 2.1. Первый год 24
2.2. Визит императрицы 31
2.3. Во время второй русско-турецкой войны 39

Глава третья

ГОРОД РАСТЕТ И СТРОИТСЯ

- 3.1. На рубеже веков 48
3.2. «Лазаревская эпоха» 62

Глава четвертая

ГЕРОИ КРЫМСКОЙ ВОЙНЫ

- 4.1. Начало войны 79
4.2. Осень 1854 года 93
4.3. Зима 1854-1855 годов 114
4.4. Февраль-май 1855 года 135
4.5. Июнь 1855 года 153
4.6. Июль-август 1855 года 169

Глава пятая

ВТОРОЕ РОЖДЕНИЕ

- 5.1. После войны 187
5.2. Восставший из руин 209
5.3. На пороге XX века 236

УКАЗАТЕЛЬ ИМЕН 283

РЕКОМЕНДУЕМАЯ ЛИТЕРАТУРА 286

Термин,
вынесенный на поля

Вопрос



Дополнительные сюжеты

Вопросы после параграфа